



WEICON®

Green
Tube®

Celeneksel plastik kartuşlarla karşılaştırıldığında
%80
DAHA AZ
PLASTİK



Katalog



%100 GERİ DÖNÜŞTÜRÜLEBİLİR
KARTON KARTUŞ

www.weicon.com.tr

V 1.26



Management System
ISO 9001:2015
ISO 14001:2015
www.tuv.com
ID 9108636595



**WhatsApp-
Service**



WEICON GmbH & Co. KG (Headquarters)

Königsberger Straße 255
DE - 48157 Münster, Germany
Tel.: +49 (0) 251 9322-0
Email: info@weicon.de

WEICON GmbH & Co. KG (Headquarters)
Münster – Germany

WEICON Middle East L.L.C.
Dubai – United Arab Emirates

WEICON Inc.
Kitchener – Canada

WEICON Kimya Sanayi Tic. Ltd. Şti.
Istanbul – Türkiye

WEICON Romania SRL
Budiu Mic (Targu Mures) – Romania

WEICON SA (Pty) Ltd
Muizenberg (Cape Town) – South Africa

WEICON Production GmbH
Schwalmtal – Germany

WEICON South East Asia Pte Ltd
Singapore

WEICON Czech Republic s.r.o.
Teplice – Czech Republic

WEICON Ibérica S.L
Madrid – Spain

WEICON Italia S.r.l.
Genova – Italy

WEICON Colombia S.A.S
Medellin – Colombia

WEICON Australia Pty Ltd
Brisbane – Australia



www.weicon.com.tr

Değerli müşterilerimiz ve iş ortaklarımız,

WEICON ürün ve çözümlerine gösterdiğiniz ilgi için teşekkür ederiz.

Kataloğumuzda yapıştırıcılar, sızdırmazlık malzemeleri, teknik spreyleyler, yüksek performanslı montaj macunları, gresler ve kablo soyma aletleri olmak üzere 500 çeşitten fazla özel ürün sunuyoruz. Ürünlerimiz sanayi ve ticaretin her alanında ve çok çeşitli uygulama ve süreçlerde kullanılabilir.

Yeni ürünler ön planda

2026 kataloğunda, esnek yapıştırıcılar ve sızdırmazlık malzemeleri için yeni ambalajımız Green Tube**'u sunuyoruz. Bu ambalaj, mevcut plastik ambalajlara göre çok daha sürdürülebilir bir üründür. Teknik spreyleyler alanındaki yeni çözümlerimizi ve TOOLS bölümünde fotovoltaik alanı için özel olarak hazırladığımız bir seti sizlere sunuyoruz.

WEICON Plastik-Metal

Uluslararası endüstrinin birçok alanında yüksek performanslı epoksi reçine sistemleri geliştirme konusunda onlarca yıllık deneyime sahibiz. Bu sistemler, yapıştırma bağlantıları, dolgu macunu, kaplama veya çeşitli malzemelerde kalıcı onarımlar gibi çok sayıda uygulama için uygundur.

Özelleştirilmiş çözümler

Bu çözümlere ek olarak, standart ürünlerin sınırlamalarını gideren, özel olarak tasarlanmış sistemler de geliştiriyoruz. İster aşırı sıcaklıklar, ister özel yükler veya belirli işleme koşulları olsun her türlü zorluk için özelleştirilmiş epoksi reçine çözümleri geliştiriyoruz. Diğer malzemelerin sınırlarına ulaştığı yerlerde WEICON, yenilikçi ürünlerle bireysel uygulamanız için size doğru çözümü sunar. WEICON Epoksi Çözümlerimizle sistemlerinizi ve ekipmanlarınızı aşınmaya, arızalara veya kimyasal etkilere karşı güvenilir bir şekilde korur!

WEICON her zaman ilerleme halinde.

Biz WEICON'da güçlü bağlantılara inanıyoruz!

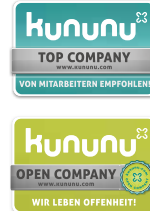

Ann-Katrin Weidling

Ann-Katrin Weidling
Genel Müdür

Ralph Weidling

Ralph Weidling
Yönetici Ortak



Management System
ISO 9001:2015
ISO 14001:2015
www.tuv.com
ID 9108636595



VIDEO



* geleneksel plastik kartuşlarla karşılaştırıldığında %80 daha az plastik



İçerik Sayfa

Biz WEICON'uz 6-20

Yapıştırmanın Temelleri 21-23

2-Komponentli Yapıştırıcılar ve Sızdırmazlık Malzemeleri 24

Epoksi Reçine Sistemleri 26

- Plastik Metal 26-43

- Boru Tamir Seti 44

- Havuz Onarım Kiti 45

- Denizcilik için Acil Tamir Takımları 46-47

- Tamir Çubukları 48-52

- Tamir Bandı 53

- Epoksi Yapıştırıcılar 54-59

- Konveyör Tamir Seti 60

Poliüretan Sistemleri 61-65

Yapısal Akriolik Yapıştırıcılar 66-73

1-Komponentli Yapıştırıcılar ve Sızdırmazlık Malzemeleri 74

Anaerobik Yapıştırıcılar ve Sızdırmazlık Malzemeleri - WEICONLOCK® 74-95

Gasket Maker 96

Plast-o-Seal® 97

Diş Sızdırmazlık İpliği DF 175 98

Garanti Mührü 99

Siyanoakrilat Yapıştırıcılar - Contact 100-111

O-Ring Yapıştırıcı Seti 108

Green Tube* 114-115

Elastik Yapıştırıcılar ve Sızdırmazlık Malzemeleri 114

MS-Polimerler - Flex 310 M® 117-123

Poliüretanlar 126-127

Silikonlar 128-129

Montaj Yapıştırıcısı 136

Montaj Bandı 138

Contact Yapıştırıcı 140-141



6



21



26



74



112



142



182

* geleneksel plastik kartuşlarla karşılaştırıldığında %60 daha az plastik

İçerik Sayfa

Teknik Spreyler	142
Yüzey ve Anti-Korozyon Kaplama	144-151
Temizleyici ve Yağ Sökücü	152-157
Koruma ve Bakım	158-159
Çözücüler	160-161
Ayırıcılar	162-165
Çok Fonksiyonlu Yağlar	166-169
Sıvı Gres Spreyler	170-171
Montaj Spreyleri	172
Yapıştırıcı Spreyler	173
Kaçak Arama Sprey	174
Çatlak Kontrol Spreyi	175
Özel Spreyler	176-177
Hassas Alanlar için Teknik Spreyler	178-179

Aktif Sıvı Maddeler	182
Çözücüler	184-185
Yüzey ve Anti-Korozyon Kaplama	186-187
Temizleyici ve Yağ Sökücü	188-189
Koruma ve Bakım	192
Ayırıcılar	193
Yağlayıcı ve Çok Fonksiyonlu Yağlar	194-195
Özel Teknik Sıvılar	196
Aksesuarlar	197

Montaj Macunları	200
Anti-Seize	200-205

Yağlar	206
Çok Yönlü Yağlayıcı	206-211

WEICON TOOLS®	212
WEICON TOOLS Green Line®**	216-217
Kablo Soyucular	218-221
Kablo Sıyrıcılar	222-225
Kablo Soyma Aletleri	226-229
Çok Yönlü Kablo Soyucular	230-233
Yüksük Sıkma Penseleri	234-235
Özel Aletler	236-241
El Aleti Setleri	242-243
Yedek Parçalar ve Satış Yardımcıları	244-245
Kablolar Genel Bakış	246-247

Diğerleri	248
Yardımcı Ürünler ve Aksesuarlar	248-251
Ürün Sunumu	252-254
Uygulama Alanları	255
Ödüller ve Sertifikalar	256
WEICON Off Shore - Bir Petrol Kulesinin Taşınması	257
WEICON Çözümleri	258



** %97'ye kadar yenilenebilir malzemelerden üretilmiş kablo sıyırma aletleri

Not: Burada verilen her türlü ürün şartı ve tavsiyeleri garantili ürün özellikleri olarak görülmemelidir. Bunlar laboratuvar testlerimize ve uygulamalı tecrübelerimize dayanmaktadır. Bireysel kullanım şartları bizim bilgimiz, kontrolümüz ve sorumluluğumuzun ötesinde olduğu için, bu bilgi herhangi bir yükümlülük olmaksızın sağlanmaktadır. Bizim Genel Satış Şartlarımızı uygun ve bağlı olarak ürünlerimizin sürekli olarak en yüksek kalitede olmasını garanti etmekteyiz, ancak söz konusu ürünün istenen özellikleri karşılayıp karşılamadığını yeterli laboratuvar ve uygulamalı testler ile öğrenilmesi tavsiye edilmektedir. Bunlardan bir hak elde edilemez. Uygun olmayan ya da belirtilen uygulamalardan başka uygulamalar için yalnızca kullanıcı sorumluluk taşımaktadır.

Telif hakkı saklıdır.

© Yeniden basım, kopya, ayrıca kısmi, sadece WEICON GmbH & Co. KG. şirketinin önceki yazılı anlaşması sonrasında • WEICON Kataloğu V 1.26



Hızlı ve kişisel hizmet

- Garantili dönüş süresi (24 saat)
- Eğitimli uzman personel
- Laboratuvar hizmeti
- Özel çözüm
- Bire bir iletişim



Yoğun satış desteği

- Ticaret ortağı ziyaretleri
- Yapışma testleri ve yapıştırıcı değerlendirmeleri
- Bire bir ürün eğitimi
- Size özel ürün etiketi hizmeti
- Uygulama videoları



Süreç odaklı organizasyon

- DIN EN ISO 9001: 2015'e göre sertifikasyon
- Geniş ürün yelpazesi
- Yüksek ürün kullanılabilirliği
- Ertesi gün teslimat
- Online destek
- Ürün sertifikası ve güvenlik bilgi formu paylaşımı



Dünya çapındaki satış ağı

- Dünya genelinde 30'dan fazla dil çeşitliliği
- 11 şube
- Dünya genelinde 200'den fazla ticaret ortağı
- Dünya genelinde 40'dan fazla fuara katılım
- 120'den fazla ülkeden ürünlerimize erişim

HIZLI. ALANINDA UZMAN. GÜVENİLİR.



Her yerde!

Biz WEICON'uz



1947'den beri aile şirketi

1947

P.W. Weidling & Sohn'un Kuruluşu

1950

Engelstraße, Münster'e taşınma

1957

Gerd Weidling'in şirkete katılması

Şirketin komandit şirkete dönüştürülmesi

1958

Almanya-Essen'deki Madencilik Fuarı'na ilk katılım

1959

Hannover Fuarı'na ilk katılım

1960

Şirketin Münster'deki Schleibrüggenkamp'a taşınması

1964

Gerd Weidling'in şirket yönetimini devralması

1967

Yeni ürün grubu Kablo Sıyırma Aletlerinin tanıtımı

1969

Münster'deki An der Kleimannbrücke'de şirket genel merkezi yeni binası

1987

Ralph Weidling'in şirkete katılması

WEICONLOCK® Anaerobik Yapıştırıcılar'ın tanıtımı

1993

Münster'deki Königsberger Straße 255'de şirket genel merkezi yeni binası

1997

Hollvea'dan Willteco B.V. şirketiyle işbirliği başlangıcı

İlk Off-Shore projesi: Bir petrol kulesinin Portekiz'e güvenli bir şekilde taşınması

1947
-
1997

2000

Bundespreis 2000 İnovatif Başarı Ödülü

Ralph Weidling'in şirket yönetimini devralması

2002

P.W. Weidling & Sohn'dan WEICON'a isim değişimi

2004

German Fraunhofer kurumuyla (IFAM) işbirliği başlangıcı

2005

WEICON Middle East, Dubai, V:A:E şirketinin kuruluşu

WEICON Plastik Metal RFC için Alman Sanayi İnovasyon Ödülü

2006

WEICONLOCK® kalem sistemi (Pen-System) için patent alımı

Münster'deki Königsberger Straße'de genel merkezin genişletilmesi

2008

Kitchener, Kanada'da WEICON Inc.'in Kuruluşu

2009

WEICON Alman Yapıştırıcılar Derneği (IVK) üyesi olma

2010

15.200 m² alan alınarak şirket arazisinin genişletilmesi

2011

İstanbul, Türkiye'de WEICON Kimya Sanayi'nin kuruluşu

WEICON Online-Shop'un (Çevrimiçi Dükkan) oluşturulması

2000
-
2011

2012

Targu Mures, Romanya'da WEICON Romanya'nın kuruluşu

WEICON'un dünya çapında 45 fuara katılır hale gelmesi

2013

Muizenberg, Güney Afrika'da WEICON SA'nın kuruluşu

2014

WEICON Adhesive Finder'in (Yapıştırıcı arama motoru) online hizmete başlaması

WEICON Katalog

2015

WEICON App

Singapur'da WEICON South East Asia şirketinin kuruluşu

WEICON'un Dubai'deki Uluslararası Toplantısı

2016

WEICON Kalem sisteminin (Pen-System) 10. yılı

WEICON Çek Cumhuriyeti Şirketi'nin kuruluşu

Münster şubesinin genişletilmesinin başlaması

2017

ISO-belgelendirmesi WEICON Ibérica S.L Şirketi'nin kuruluşu

2018

WEICON İtalia S.r.l. Şirketinin Cenova, İtalya'da kuruluşu

Münster şubesinin genişletilmesinin tamamlanması

2019

WEICON'un Hannover Fuarı'ndaki 60. yılı

2019 yılı En İyi Kobi Ödülü

2012
-
2019

2020

Münster'deki genel merkezin genişletilmesi

Eğitim laboratuvarımızın genişletilmesi

Red Dot Ödülü

Ann-Katrin Weidling'in şirket yönetimine katılması

2021

Epoksi reçinelerle odaklanılarak yapıştırıcılar bölümünün genişletilmesi

2021 yılında „yapıştırıcı teknolojisi“ alanında Yılın Tedarikçisi Ödülü

2022

Jeln GmbH adlı şirketin devralınması

2023

Jeln GmbH şirketinin adının WEICON Production GmbH olarak değiştirilmesi

Patrick Jennings'in yönetim kuruluna katılması

2024

WEICON Colombia S. A. S., Kolombiya ve WEICON Australia Pty'nin kuruluşu. Ltd.

2025

Sascha Beilmann'ın yönetim kuruluna katılması

2020
-
2026

2005'ten beri

WEICON Middle East

1 Mart 2005 tarihinde Birleşik Arap Emirlikleri Dubai'de, ilk şubemiz olan WEICON Middle East LLC kuruldu.

750'den fazla müşterimize WEICON Orta Doğu takımı tarafından hizmet ve destek verilmektedir. Bremen'deki Fraunhofer Enstitüsü'nde yapıştırıcı teknolojisi, esneklik ve çok kısa teslim süreleri konusunda eğitim almış uzmanlar, Birleşik Arap Emirlikleri'ndeki ekibimizin güçlü yönlerinden sadece bazılarıdır.

+45° C'deki yaz sıcaklıklarında dahi her yıl 1.000.000 çeşitli WEICON ürünü satılmakta ve bölgedeki müşterilerimize teslim edilmektedir. Dubai'deki WEICON takımı şimdilik aşağıdaki ülkelere hizmet vermektedir: Birleşik Arap Emirlikleri, Suudi Arabistan, Bahreyn, Kuveyt, Umman ve Hindistan. WEICON Orta Doğu Dubai'deki şubesinden Doğu Afrika'daki 11 eyaleti de yönetmektedir.

Şube yaklaşık 1.100 m²'lik bir alana sahiptir. Yaklaşık 300 m² raf alanına sahip Dubai deposunda 150 palet WEICON ürünü bulunur. Böylelikle ürünlerimizin bölgedeki ekibimiz tarafından müşterilerimize hızlı ve güvenilir bir şekilde ulaştırılmasını garanti edebiliriz. Thorsten Lutz ve ekibi tüm Körfez bölgesi'ndeki ürünlerin dağıtım ve müşterilerimize teknik danışmanlık hizmetinden sorumludur. WEICON Orta Doğu ekibi 11 kişiden oluşup, 5 kişi de sahada çalışmaktadır.



WE ARE WEICON

SIMPLY FIND SOLUTIONS.

WEICON Middle East L.L.C.
Jebel Ali Ind Area 1 · P.O. Box 118 216 · Dubai · United Arab Emirates
phone +971 4 880 25 05
info@weicon.ae
www.weicon.ae

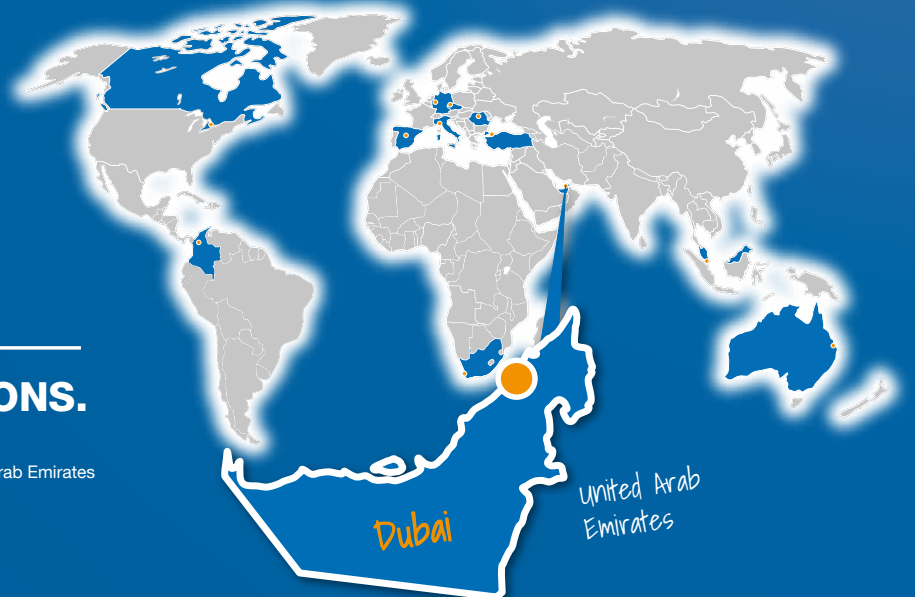

2008'den beri



WEICON Inc.

1 Eylül 2008 yılından bu yana, WEICON Kuzey Amerika'da Kitchener, Ontario, Kanada da bulunan WEICON INC. tarafından temsil edilmektedir.

Madencilik veya petrol ve gaz sektöründeki üretim ve imalat gibi Kanada ekonomisinin önemli sanayi sektörlerindeki müşterilerine ürünlerimiz ile hizmet sunmaktayız.

WEICON Inc. yaklaşık 320 metrekare ofis ve depo alanına sahiptir. 50 paletlik depo alanında Kuzey Amerikalı müşterilerimiz için tasarlanmış 30.000'den fazla WEICON ürünü depolanmaktadır.



WE ARE WEICON

SIMPLY FIND SOLUTIONS.

WEICON Inc.
20 Steckle Place · Unit 20 · Kitchener · Ontario N2E 2C3 · Canada
phone +1 877 620 8889
info@weicon.ca
www.weicon.ca



2011'den beri

WEICON Türkiye

WEICON GmbH & Co.KG, Nisan 2011 itibari ile, „Weicon Kimya Sanayi Tic. Ltd. Şti.“ olarak İstanbul şubesiyle Türkiye’de hizmetlerine başlamıştır.

İstanbul’un Avrupa ve Asya arasındaki jeopolitik konumundan dolayı, Türkiye ve komşu ülkelerdeki müşterilerimize ve ortaklarımıza, WEICON ürünlerini en kısa sürede ulaştırmaktayız.

Şubemiz büyük bir depolama alanına sahiptir. Bu sayede ürünlerimiz geniş müşteri ağımıza hızlı bir şekilde ulaştırılmaktadır.

Avrupa Yapıştırıcı Uzmanı (European Adhesive Specialist) olan Türkiye Genel Müdürümüz Tolga Aksöz ve ekibi, danışmanlık ve teknik destekten sorumludur. “Boğazın incisinden” tüm Türkiye ve komşu ülkelerdeki müşterilerimize hizmet vermekten onur duyuyoruz.

Misyonumuz daima eğitim ve kalitedir.



BİZ WEICON‘UZ

KOLAY ÇÖZÜM

WEICON Kimya Sanayi Tic. Ltd. Şti.
Orhan Gazi Mahallesi 16. Yol Sokak No: 6
34538 Hacımköy-Esenyurt · İstanbul · Türkiye
phone +90 212 465 33 65
info@weicon.com.tr





2012'den beri

WEICON Romania

Mart 2012'de Romanya'daki şubemiz kuruldu.
Şube 2013 yılında yeni bir binaya taşındı.

Kasım 2013 yılından bu yana, WEICON'nun Romanya şubesi Romanya'nın kalbi Targu Mures yakınlarında bulunuyor.

Şu anda tüm Romanya'daki çeşitli sektörlerden gelen müşterilerimize Targu Mures'deki personelimiz tarafından hizmet vermektedir.

WEICON ürün yelpazesinin tamamı hızlı ve esnek bir şekilde tedarik edilmektedir.



SUNTEM WEICON

PUR ŞI SIMPLU SOLUŢII

WEICON Romania SRL
Str. Podului Nr. 1 · 547176 Budiu Mic (Targu Mures) · Romania
phone +40 (0) 3 65 730 763
office@weicon.com



2013'ten beri



WEICON South Africa

Kasım 2013 yılından bu yana, Afrika kıtasında Cape Town Muizenberg'de bulunan şubemiz WEICON SA Pty Ltd tarafından temsil edilmektedir.

Şube müdürü Kyle Farla, Johannesburg, Durban, Port Elizabeth ve Cape Town'daki satış temsilcileri de dahil olmak üzere iyi eğitilmiş 8 çalışandan oluşan bir ekibe sahibiz. Bu şekilde müşterilerimizin doğrudan ekibimiz tarafından birebir hizmet almasını sağlamaktayız.

Cape Town'daki şubemiz Güney Afrika'nın yanı sıra, komşu ülkeler olan Botswana, Zimbabve, Zambiya ve Namibya'ya da hizmet vermektedir. Özellikle esnekliğimiz ve çok kısa teslim süremiz bizi piyasadaki rakiplerimizden ayırır güçlü yönlerimizdir.

Şubemiz yaklaşık 220 metrekare alana sahiptir. Muizenberg'deki depoda 45 paletlik WEICON ürünü için yer vardır. Bu şekilde, ürünlerimizin bölgedeki WEICON ekibi tarafından müşterilerimize hızlı ve güvenilir bir şekilde teslim edileceğini garanti ediyoruz.



WE ARE WEICON

SIMPLY FIND SOLUTIONS.

WEICON SA (Pty) Ltd

Unit No. D1 · Enterprise Village · Capricorn Drive · Capricorn Park
Muizenberg 7945 (Cape Town) · South Africa
phone +27 (0) 21 709 0088
info@weicon.co.za



WEICON

South East Asia

2015'ten beri

Singapur'da kurulan şubemiz
WEICON South East Asia Pte. Ltd.

2015 yılı sonunda Singapur şubemizi açtık. Şubemizin ekibi Güneydoğu Asya'daki müşterilerimizin desteğinden sorumludur.

Konumuz, artan taleplere hızlı bir şekilde cevap vermemizi ve bu bölgedeki ilginç ve çeşitli projeleri desteklememizi sağlıyor.

Ekibimiz, yerel depomuz ve bölgesel distribütör ağı sayesinde hızlı teslimat ve kişisel hizmet sağlamayı garanti edebiliyoruz.



WE ARE WEICON

SIMPLY FIND SOLUTIONS.

WEICON South East Asia Pte Ltd
7 Soon Lee Street · #01-11 iSpace · Singapore 627608
phone (+65) 6710 7671
info@weicon.com.sg



2016'dan beri



WEICON Czech Republic

2016 yılının Mart ayı başlarında yedinci yurtdışı şubemiz Çek Cumhuriyeti'nin kuzeyindeki Teplice'de kuruldu.

Çek Cumhuriyeti büyük bir ekonomik potansiyele sahip olup, Mayıs 2004 yılından beri Avrupa Birliği üyesidir Ayrıca Orta ve Doğu Avrupa'nın en gelişmiş sanayi ülkelerinden biridir. Çek ekonomisi özellikle otomotiv sanayi, metal ve makina mühendisliği, kimya sanayi, gıda ve içecek sanayi gibi güçlü bir sanayi üzerine oluşturulmuştur, böylece ürünlerimiz için güçlü bir pazar sağlamaktadır. WEICON Czech Republics.r.o. isimli merkezimiz Çek Cumhuriyeti'nin kuzeyinde, Almanya sınırında bulunan Teplice'de yer almaktadır.

Şube yerel CEO Vladimir DUFEK tarafından yönetilmektedir. 1993 yılından bu yana Alman girişimciler Çek Cumhuriyeti'nde yaklaşık 20 milyar avro yatırım yaptılar. Ülke dış ticaretinin yaklaşık üçte birini Almanya ile gerçekleştirmekte olup, bu onu açıkara önemli ticaret ortağı yapmaktadır.



MY JSME WEICON

JEDNODUŠE NAJDĚTE ŘEŠENÍ

WEICON Czech Republic s.r.o.
Teplická 305 · CZ-417 61 Teplice-Bystřany · Česká republika
phone +42 (0) 417 533 013
info@weicon.cz
www.weicon.cz



Česká republika

Teplice-
Bystřany

2017'den beri

WEICON Ibérica S.L.

2017 yılının başında 8. yurtdışı şubemizi İspanya'nın başkenti Madrid'de kurduk.

Şubemizin Genel Müdürü Alejandro González Camara ve ekibi, müşterilerimize hizmet etmek ve İber Yarımadası'nda yeni müşteriler kazanmakla sorumludur.

İspanya Avrupa'nın en sanayileşmiş ülkelerden biridir ve bizim için bölgede bulunmak çok önemlidir. Ülkenin önemli ekonomi dalları arasında gıda, otomotiv ve makine mühendisliği endüstrisi vardır. Bu alanlar sürekli gelişme içerisinde ve iyi büyüme rakamları gösterirler. Bu olumlu gelişmelerden İspanya'daki yeni şubemiz ile faydalanmak istiyoruz.



SOMOS WEICON

ENCONTRAR FÁCILMENTE SOLUCIONES

WEICON Ibérica Soluciones Industriales S.L.
Av. del Camino de lo Cortao 30, nave 22 · San Sebastián de los Reyes
28703 Madrid
phone +34 91 47 99 734
info@weicon.es





2018'den beri

WEICON Italia S.r.L.

2018 Ekim'inde İtalya'da dokuzuncu şubemizi kurduk.

Yeni şubemiz, WEICON Italia s.r.l., İtalya'nın kuzeybatı kıyısındaki liman kenti Genova'da bulunmaktadır. WEICON olarak; yeni uluslararası şubemizi kurarak hem şirketimizi güçlendireceğiz hem de ve İtalya pazarındaki konumumuzu daha da sağlamlaştıracağız. „İtalya'da çok umut verici bir gelecek bekliyoruz,“ diyor Ralph Weidling.

„İtalya bizim için çok ilginç bir pazar, uzunca bir süredir bu işin içinde. Ayrıca İtalya, dünyanın en büyük sanayi ülkelerinden biri olduğu için WEICON olarak bizim de orada bulunmamız oldukça önemli. İtalya'daki en önemli sektörlerin arasında makine, uçak ve taşıt yapımının, gemi inşa endüstrisinin yanı sıra kimya ve tekstil endüstrisi, ve elektronik ürünlerin üretimi de bulunmaktadır.

Bu nedenle İtalya, ürünlerimiz için büyük bir pazar. Yeni ürünlerimiz ve Kuzey İtalya'daki şubemiz ile birlikte bu olumlu gelişmeden faydalanmak istiyoruz. „ diye açıklıyor Weidling.



Cresci Business Ödülü 2024
yıllı kazananı

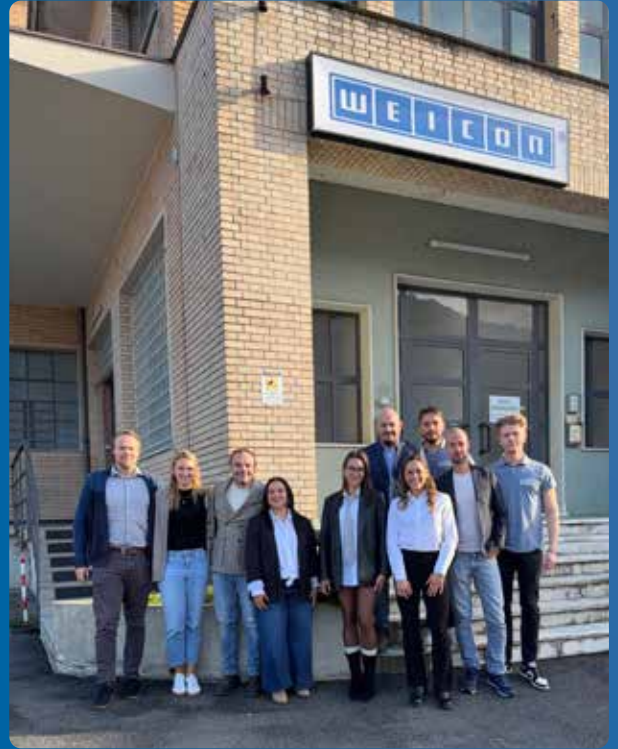

NOI SIAMO WEICON

TROVARE LA SOLUZIONE IN MODO SEMPLICE

WEICON Italia S.r.L.
Via Gelasio Adamoli 35 · 16141 Genova · Italy
phone +39 010 2924 871
info@weicon.it



WEICON Colombia

2024'ten beri

2024 yılından bu yana Güney Amerika'da, daha doğrusu Güney Amerika'nın kuzey ucunda yer alan Kolombiya'da kendi şubemizi işletiyoruz.

WEICON Colombia S.A.S, ülkenin kuzeybatısındaki Medellin'de bulunmaktadır. Şubenin Genel Müdürü Daniel Mesa Saldarriaga'dır.

„Daniel ile yıllardır başarılı bir şekilde çalışıyoruz çünkü kendisi Kolombiya'da ürünlerimizi satan bir teknik distribütör için çalışıyordu. Şubemizi kurarak pazardaki konumumuzu daha da güçlendirecek ve genişleteceğiz. Kolombiya'da çok umut verici bir gelecek bekliyoruz,“ diyor Ralph Weidling.

„Kolombiya bizim için çok ilginç bir pazar ve ekonomi iyi bir büyüme trendinde. Ürünlerimiz Kolombiya'da madencilik, denizcilik endüstrisi ve metal konstrüksiyon gibi önemli ekonomik sektörlerde kullanılabilir. Dolayısıyla bu ülke ürünlerimiz için güçlü bir satış pazarı sunuyor,“ diyor Ann-Katrin Weidling.



**SOMOS
WEICON**

**ENCONTRAR FÁCILMENTE
SOLUCIONES**

WEICON Colombia S.A.S
Calle 19, 43b-64 · Medellín · Colombia
phone +57 310 837 37 99
info@weicon.co



2024'ten beri

WEICON

Australia Pty Ltd

Avustralya'da 11. şubemizi açarak, tüm kıtalarda temsil edilmeye başladık.

WEICON Australia Pty. Ltd, yeni şubemizin resmi adı, Avustralya'nın doğu kıyısında Brisbane ve Gold Coast arasında Yatala'da yer almaktadır. Şubemiz, Genel Müdür Joelle del Rio tarafından yönetilmektedir.

"Joelle ile yıllardır birlikte çalışıyoruz. E-ticaret departmanında çalışan bir öğrenci olarak 2020 yılında Münster'de bize katıldı. İki yıl önce Avustralya'ya taşındı ve orada ürünlerimizle online ticarete başladı. Joelle ve ekibiyle başarılı bir işbirliği ve Avustralya'da iyi bir başlangıç yapmayı dört gözle bekliyoruz," diyor Ann-Katrin Weidling.



**WE ARE
WEICON**

SIMPLY FIND SOLUTIONS.

WEICON Australia Pty Ltd
Lot 9 · Unit 3, 55-65 Christensen Road
Stapylton · QLD 4207 · Australia
phone +61 (0) 452 553 384
info@weicon.com.au



Hakkımızda WEICON Production GmbH

WEICON

Üretim tesisimiz Aşağı Ren'deki Schwalmthal'da bulunmaktadır. Müşterilerimize özel ürünler sunmak için araştırma ve geliştirmeye odaklanıyoruz. Bu amaçla yıllardır çeşitli üniversiteler ve araştırma kurumlarıyla işbirliği yaparak ürün portföyümüzü sürekli genişletiyoruz.

Endüstriye özel ürünler

Schwalmtal'da aşınmaya karşı koruma, kaplama ve onarım işleri için iki bileşenli epoksi reçine sistemleri gibi özel kimyasal ürünler üretilmektedir. Darbeye dayanıklı yapıştırıcılar ve gıda sektöründe kullanıma yönelik onaylı yapıştırıcılar gibi özel bileşenler ve yapıştırıcı sistemleri geliştiriyoruz. Çeşitli kimyasal ürünler için geliştirilmiş 250'den fazla bileşenimiz var.

Ürünlerimiz makine mühendisliği, atık su teknolojisi, kimya endüstrisi, denizcilik sektörü, kağıt endüstrisi veya enerji santralleri gibi endüstrinin birçok alanında kullanılmaktadır.

Ralph Weidling „Schwalmtal'daki WEICON üretim tesisimiz sayesinde özel yapıştırıcı sistemleri yelpazemizi önemli ölçüde genişletmeyi başardık. Bu, müşterilerimizin istek ve gereksinimlerine daha da bireysel yanıt vermemizi ve onlara ihtiyaçlarını tam olarak karşılayan yapıştırıcılar sunmamızı mümkün kılıyor.” diyor.

Ann-Katrin Weidling „Yapıştırıcıyı müşterilerimiz için özel uygulamalara göre uyarlamamız yüksek talep görüyor ve geniş hizmet yelpazemize ideal bir katkı oluşturuyor.” diye ekliyor.



WEICON

Epoksi sistemleri

Uluslararası endüstrinin birçok sektörü için yüksek performanslı epoksi reçine sistemlerinin geliştirilmesinde onlarca yıllık deneyime sahibiz. Kaplama sistemleri, epoksi yapıştırıcı sistemleri, çok yönlü üretilenler veya hızlı onarımlar için pratik tamir çubukları gibi pek çok ürünümüzle uygulamanız için size en doğru çözümü sunuyoruz.



Özelleştirilmiş epoksi reçine sistemleri

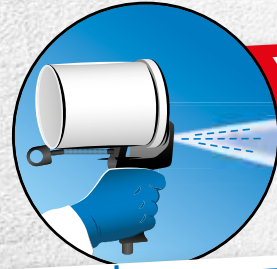

YENİ

WEICON Epoksi sistemleri, dünya çapında çok çeşitli endüstrilerde başarıyla kullanılan denenmiş ve test edilmiş özel sistemleri temsil eder. Bir uygulama için henüz bir çözüm yoksa, uzmanlarımız ilgili gereksinimlere tam olarak uyarlanmış özelleştirilmiş bir sürüm geliştirecektir.

PLASTİK-METAL PÜSKÜRTME SİSTEMİ

- ▶ Güvenli uygulama
- ▶ Zaman tasarrufu
- ▶ Tıkanma tehlikesi yok

Yapıştırmanın Temelleri

Yapıştırıcı Tasarımı ve Yapımı

Yapıştırıcılar modern endüstrinin her alanında kullanılmaktadır. WEICON ürünlerinin kullanımları; bileşenlerin, parçaların ve tüm üretim süreçlerinin kalitesini ve verimliliğini artırır. Yapıştırmanın yanı sıra derzin tasarımı, yüzey hazırlığı, boşluk doldurma kabiliyeti, viskozitesi, yapıştırıcının profesyonel kullanımı ve kullanım koşulları kalıcı fonksiyonel bir bağ için önemli faktörlerdir.

Birleşme Yeri Tasarımları

Tipik Yapıştırmalar

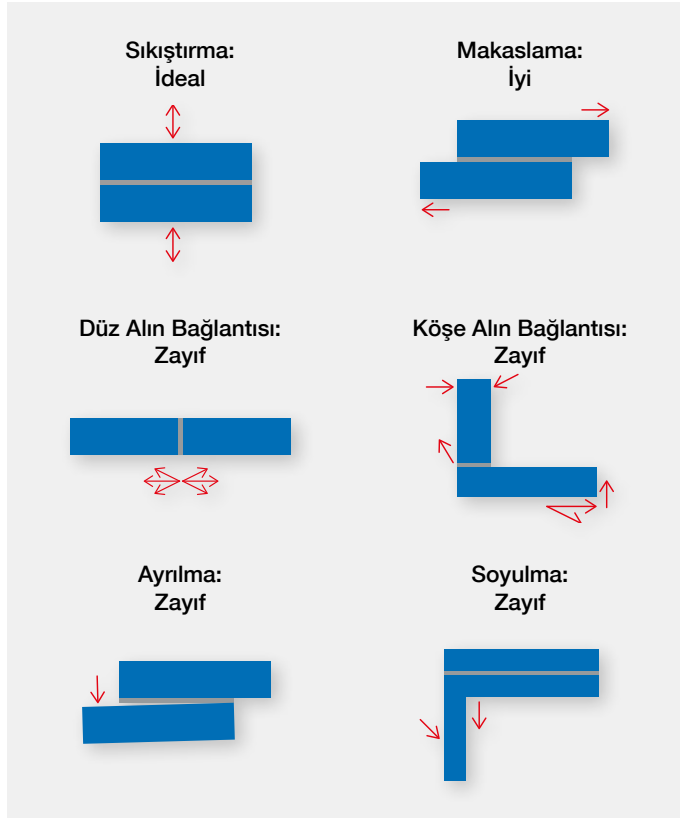

Tavsiye Edilen Geliştirmeler

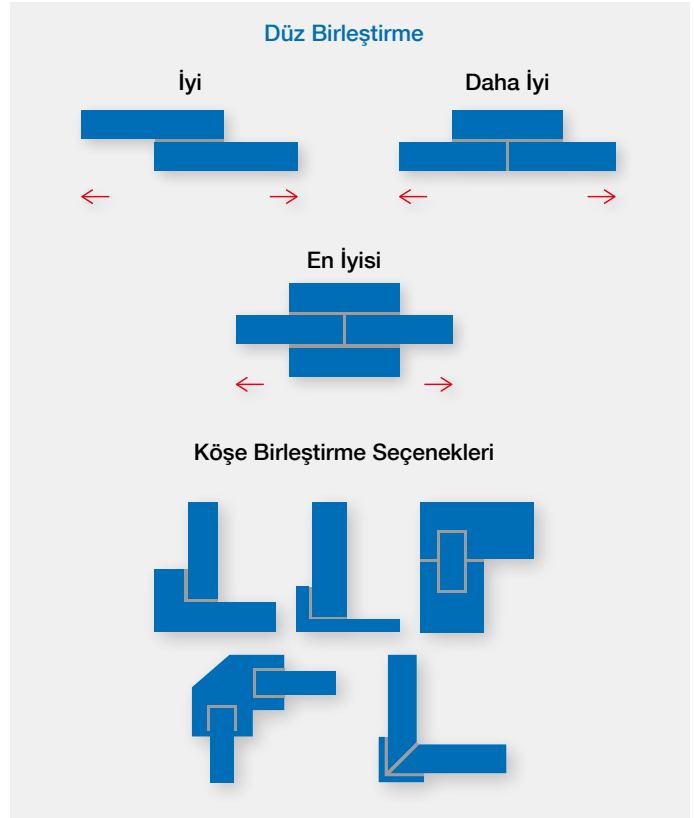

Yapıştırıcılarla ilgili
daha fazla

bilgiye buradan
ulaşabilirsiniz.



WE explain



Hangi yapıştırıcının sizin için uygun olduğunu bilmiyor musunuz?
Bize yazın!

Yüzey Hazırlama ve Uygulama

Çoğu materyal kapsamlı bir yüzey ön işlemi olmadan yapıştırılabilir. Yapıştırmadan önce her yüzeyi, WEICON Yüzey Temizleyicisi ile birlikte iyice temizlemenizi öneririz. Kirlenme derecesine bağlı olarak, uygulama öncesinde başka temizlik adımları da gerçekleştirilmelidir. Bir yapışmanın maksimum performansını ve dayanıklılığını devam ettirebilmek için yüzeyi temizledikten sonra daha fazla işlemeniz tavsiye edilebilir. Bu; mekanik olarak (taşlama veya kumlama ile), kimyasal olarak (primer veya yapışkan temizleyici ile) veya yüksek enerjili (ateşle işleme, korona veya plazma) yapılabilir. Bu işlemlerin kombinasyonları da mümkün. Bahsedilen tüm yöntemler; yüzey gerilimini, yapıştırıcının mevcut yüzeyi mümkün olan en iyi şekilde ıslatabileceği şekilde değiştirmeye yarar.

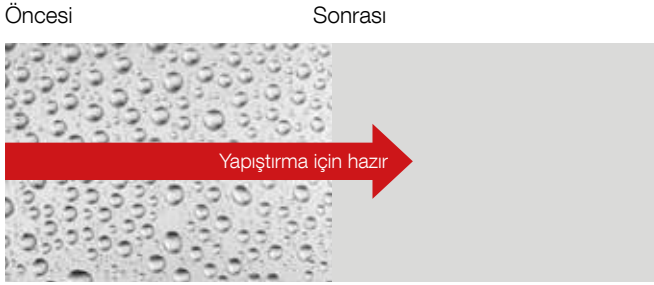

Yüzey Uygulaması

- ▶ Solvent silme
- ▶ Mekanik aşınma
- ▶ Primerler
- ▶ Kimyasal ön işlem
- ▶ Korona ve plazma uygulamaları
- ▶ Alev

Düşük Yüzey Enerjisi

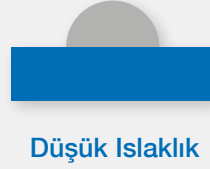

Yüksek Yüzey Enerjisi

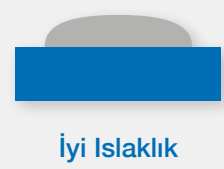

Mekanik aşınma



Kumlama

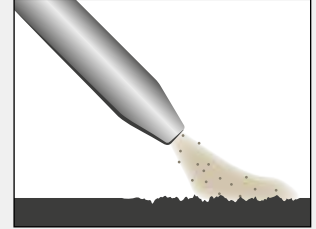

Primer

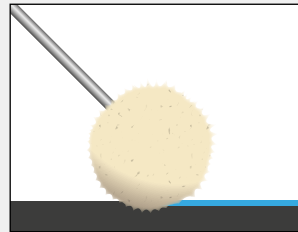

Alev/Plazma

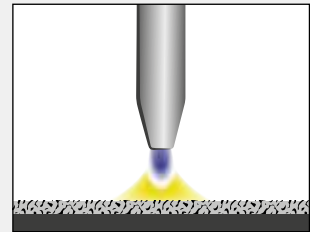

Boşluk Kapatma ve Yapıştırıcı Viskozitesi

Yapıştırıcının viskozitesi ve boşluk kapatma özelliği yakından ilişkilidir. Yapıştırıcının viskozitesi ne kadar yüksek olursa, boşlukları kapatma becerisi de o kadar artar. Her ürün için maksimum boşluk kapatma becerisine dikkat etmek önemlidir. Bu maksimum değerlerin aşılması yapıştırmamanın gücünü azaltabilir. Viskoziteyi sınıflandırmak için aşağıdaki liste -çok düşük viskoziteli sudan yüksek viskoziteli fıstık ezmesine kadar- gündelik maddelerin ilgili viskoziteleri hakkında bilgi sağlar.

Madde	Su	Süt	Kolza toğumu yağı	SW40 Motor Yağı	Hint Yağı	Akçaağaç şurubu	Ahşap yapıştırıcı	Bal	Çikolata şurubu	Hardal	Fıstık ezmesi
Viskozite mPa.s = cP	1	3	85-140	450-650	1.000	5.000	10.000	10.000	25.000	50.000	250.000

Yapıştırmanın Temelleri

Yapıştırıcı Seçimi

Bir mühendislik uygulaması için en uygun yapıştırıcıyı seçerken, birkaç faktör göz önünde bulundurulmalıdır. Aşağıdaki tablolar seçeneklerin daraltılmasına yardımcı olacaktır. Uzmanlarımız, ihtiyaçlarınız için doğru ürünü seçmenize yardımcı olmaktan mutluluk duyacaktır.

Madde Yapısı	Yapışma				Kürlenme Durumu	
	Metal	Cam	Plastik	Kompozit	Esneklik	Sertlik
Anaerobik	mükemmel	uygun değil	uygun değil	uygun değil	düşük	sert
Siyanoakrilat	çok iyi	zayıf	mükemmel	iyi	düşükten ortaya	sertten çok yumuşağa
Epoxy - 2-Part	mükemmel	mükemmel	uygun	mükemmel	düşükten ortaya	sertten çok yumuşağa
MS Polimer	çok iyi	iyi	iyi	çok iyi	yüksek	çok yumuşak
Poliüretan	çok iyi	iyi	uygun	mükemmel	ortadan yükseğe	yarı sertten çok yumuşağa
Yapısal Akrilik-2 Part MMA	mükemmel	ürüne özgü	mükemmel	mükemmel	orta	yarı sert

Madde Yapısı	Solvent Direnci		Sıcaklık Direnci	
	Polar	Non-polar	Standart	Yüksek Sıcaklık Derecesi
Polar çözücülere örnekler: Su, Etilen Glikol, IPA, Aseton Polar olmayan çözücülere örnekler: Motor Yağı, Toluen, Benzin			Eklem aşırı gerilmemesi koşuluyla ürünler kısa süreler için daha yüksek sıcaklıklara dayanabilir	
Anaerobik	çok iyi	çok iyi	150 °C (300 °F)	230 °C (450 °F)
Siyanoakrilat	zayıf	iyi	80 °C (175 °F)	140 °C (284 °F)
Epoxy - 2 Part	çok iyi	çok iyi	120 °C (248 °F)	300 °C (570 °F)
MS Polimer	uygun	uygun	80 °C (175 °F)	200 °C (390 °F)
Poliüretan	iyi	iyi	100 °C (212 °F)	-
Yapısal Akrilik-2 Part MMA	iyi	çok iyi	125 °C (257 °F)	-
Silikon	iyi	çok iyi	180 °C (356 °F)	300 °C (570 °F)

Plastik Metal

Ürün	Sayfa
WEICON A	27
WEICON B	27
WEICON C	27
WEICON BR	28
WEICON F	28
WEICON F2	28
WEICON HB 300	29
WEICON HT 111	29
WEICON Seramik HC 220	30
WEICON Seramik BL	31
WEICON GL-S	31
WEICON WL	32
WEICON Food Grade	32
WEICON Anti-Static	33
WEICON Anti-Stick	33
WEICON WP	34
WEICON WPG-19	34
WEICON SF	35
WEICON TI	35
WEICON ST	35
WEICON Fire Safe	35
WEICON Seramik W	36
WEICON HP	36
WEICON UW	36
WEICON Dökme Reçinesi MS 1000	37
WEICON Dökme Reçinesi Plus 90	37
WEICON WR	38
WEICON WR2	38
Epoxy Reçine Kiti	39
Balans Kiti	39
WEICON CBC - Chocking Backing Compound	42
Boru Tamir Seti	44
WEICON Havuz Onarım Kiti	45
Denizcilik için Acil Tamir Takımları	46-47
Tamir Çubuğu Çelik	48
Tamir Çubuğu Aqua	48
Tamir Çubuğu Titanyum	49
Tamir Çubuğu Paslanmaz Çelik	49
Tamir Çubuğu Multi-Purpose	50
Tamir Çubuğu Plastik	50
Tamir Çubuğu Ahşap	50
Tamir Çubuğu Bakır	51
Tamir Çubuğu Alüminyum	51
Tamir Çubuğu Beton	51
WEICON Tamir Bandı	53

Tamir Setleri

Tamir Çubukları

Epoksi Yapıştırıcılar

Poliüretan Sistemleri

Yapısal Akrilik Yapıştırıcılar

Ürün	Sayfa
Epoksi Dakikalık Yapıştırıcı	54
Epoksi Dakikalık Yapıştırıcı Set	54
Alüminyum Dakika Yapıştırıcısı	54
Alüminyum Dakika Yapıştırıcısı Set	54
Fast-Metal Dakikalık Yapıştırıcı	54
Fast-Metal Dakikalık Yapıştırıcı Set	54
Easy-Mix S 50	55
Easy-Mix S 50 Set	55
Easy-Mix S 50 Sarı	55
Easy-Mix Metal	55
Easy-Mix N 5000	55
Easy-Mix N 50	55
Easy-Mix HT 180	55
Easy-Mix HT 250	55
Easy-Mix Karıştırma ve Dozajlama Sistemi	56
Konveyör Tamir Seti	60
Konveyör Tamir Seti SF	60
Üretan 45	61
Üretan 60	61
Üretan 80	61
Üretan 85	61
Üretan 85 SF	61
Üretan 90 SF	61
Yüzey Ön İşlemi ve Aksesuarlar	62
Easy-Mix PU-90	64
Easy-Mix PU-240	64
Easy-Mix PU Kristal	64
RK-1300	67
RK-1500	67
Easy-Mix RK-7300	68
Easy-Mix RK-7000	69
Easy-Mix RK-7100	69
Easy-Mix RK-7100 Siyah	69
Easy-Mix RK-7200	69
Plastic-Bond	69
Plastic-Bond Set	69
Easy-Mix PE-PP 50	70
Easy-Mix PE-PP 50 Set	70
Easy-Mix PE-PP 45	71

2-Komponentli Yapıştırıcılar ve Sızdırmazlık Malzemeleri



Plastik Metal Uygulamaları

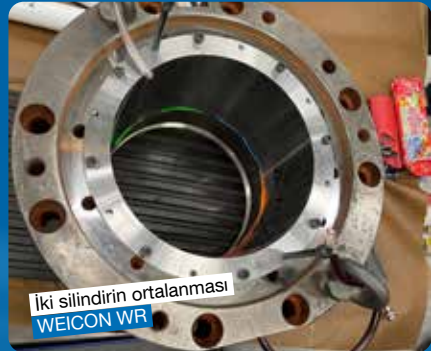

2 Komponentli Epoksi Reçine Sistemleri

Sertleştiriciyi reçineye ekleyin



Reçine ve sertleştiriciyi baloncuk kalmayacak şekilde iyice karıştırın



Karışan bileşeni işleyin



- ▶ hızlı ve kalıcı onarımlar
- ▶ yapıştırımlar
- ▶ kaplamalar

Uygulamalar

Tüm sektörlerdeki atölyeler ve bakım bölümleri için, WEICON Plastik Metal aşağıdakiler için ideal üründür:

- ▶ Alüminyum ve hafif alaşımların tamiri
- ▶ Döküm parçalarının, boruların ve depoların yenilenmesi ve tamiri
- ▶ Kavitelelerin ve mikro gözeneklerin doldurulması
- ▶ Mil, kaymalı yatak, pompa ve gövdelerin üzerinde değişiklik yapma
- ▶ Ön ısıtmasız kaynak (kaynağın sorunlu ya da olanaksız olduğu yerlerde)

Endüstriyel tasarımda ve üretimde, WEICON Plastik Metal kalıp ve model imalatında kullanılır, özellikle de:

- ▶ Lastik ve enjeksiyon kalıplanmış parçaları için kalıp üretimine yardımcı araç olarak
- ▶ Pres döküm kalıbı üretimi için
- ▶ Ön üretim testi için şablonlar ve modeller
- ▶ Kesme takımı kılavuzlarının dökümünde
- ▶ Cihaz sabitleyici imalatında



Kontur Splatulası Flexy

2K yapıştırıcıların kaplanması ve işlenmesi gibi çok yönlü kullanım imkanı sunar. Spatula, yapıştırıcıları büyük ve küçük yüzeylere uygulamak için idealdir. Spatula aşınmaya dayanıklı poliamidden yapılmıştır.

10010066



Epoksi Reçine Sistemleri

Plastik Metal



WEICON A



macun kıvamında | çelik dolgulu |
DNV sertifikasına sahiptir

WEICON A, DNV sertifikasına sahiptir ve özellikle denizcilik endüstrisindeki onarım ve bakım çalışmaları için uygundur. Epoksi reçine sistemi yüksek oranda çelik pigmentlerle doludur, manyetikdir ve macunsu kıvamı dikey yüzeylerde bile uygulamaya izin verir.

Korozyon hasarını ve oyulmayı gidermek veya delikleri ve boşlukları onarmak için kullanılabilir. Örneğin, korozyon ve oyulma nedeniyle ciddi şekilde hasar görmüş ağır çelik bileşenleri reproduktiyonu için kullanılabilir. Bu durumda WEICON A, epoksi reçinenin uygulanmasında kaynakta olduğu gibi termal bozunmaya neden olmadığından, kaynağa gerçek bir alternatiftir. 2 bileşenli sistem, tank ve borulardaki onarımların yanı sıra motor veya pompa gövdeleri ve makine parçalarındaki çatlakları onarmak için de kullanılabilir.

Boruların ve hatların güçlü ortam etkilerine maruz kaldığı kanalizasyon sistemlerinde kullanım için idealdir. Diğer uygulama arasında modellerin, kalıpların, aletlerin ve germe tertibatlarının imalatı yer alır. WEICON A makine mühendisliğinde, alet yapımında, çimento endüstrisinde, enerji santrallerinde, model ve kalıp yapımında ve diğer birçok endüstriyel alanda kullanılabilir.

▶ 0,2 kg ▶ 0,5 kg ▶ 2,0 kg
10054381 10032081 10033018

WEICON B

viskoz | çelik dolgulu | uzun işlem süresi

WEICON B Epoksi Reçine Sistemi, özellikle model ve kalıp yapımında ayrıntılı reproduksiyonlar; aletlerin, şablonların, masterların ve germe tertibatlarının üretimi, döküm ve çelik parçalardaki boşlukların ve mikro gözeneklerin doldurulması ve ayrıca çelik dolgulu bir döküm bileşiminin avantajlı olduğu genel onarım işleri için uygundur. WEICON B ile ağır hasar görmüş çelik bileşenlerin yeniden yapılandırılması, bileşenlerde herhangi bir termal bozunmaya neden olmaz, bu sayede dolgu kaynağında olduğu gibi metal yapıda bozulma olmaz.

Uzun kap ömrü ve sertleşme süresi sayesinde her çalışma adımı için daha büyük miktarlar uygulanabilir. Makine mühendisliğinde, alet yapımında, model ve kalıp yapımında ve diğer birçok alanda kullanılabilir.

▶ 0,2 kg ▶ 0,5 kg ▶ 2,0 kg
10054384 10033019 10033023

WEICON C



alüminyum dolgulu | yüksek ısı dayanımı | içme suyu
alanlarında kullanılabilir BS 6920

WEICON C, özellikle endüstriyel kullanım için sıcaklığa dayanıklı ve akışkan bir epoksi reçine sistemidir. Yapıştırıcı aşındırıcı değildir, anti manyetikdir ve büzülme olmadan sertleşir.

WEICON C, özellikle kalıpların dökülmesi ve sabitleme cihazlarının ve alet imalatı (örneğin enjeksiyon kalıpları) gibi geniş alan uygulamaları için bir yapıştırıcı olarak uygundur. Alet ve kalıp yapımında olduğu gibi yüksek sıcaklık etkisine maruz kalan birçok endüstriyel alanda kullanılabilir.

▶ 0,2 kg ▶ 0,5 kg ▶ 2,0 kg
10051209 10032082 10033024



Motor kapağının onarımı
WEICON C



WEICON BR

macunsu | bronz dolgulu | anti korozif

WEICON BR epoksi reçine sistemi özellikle boşlukları doldurmak ve bronz parçaları ve bronz dökümlerin onarımı ve yenilenmesi için uygundur.

Denizcilik ve iç sularda taşımacılık sektörünün tamamında ve diğer birçok endüstriyel sektörde kullanılabilir. Örneğin ağır hasar görmüş bronz parçaların reproduksiyonu için kullanılabilir. WEICON BR, zahmetli sert lehimlemeye gerçek bir alternatiftir.

- ▶ 0,2 kg 10054386
- ▶ 0,5 kg 10033043
- ▶ 1,6 kg 10033044



WEICON F2

akışkan | alüminyum dolgulu | anti korozif

WEICON F2 epoksi reçine sistemi, modellerin, kalıpların ve şablonların dökümü, gözenekli ve hasarlı döküm parçaların onarımı, prototiplerin ve tutma cihazlarının üretimi ve doğruluğu kontrol etmek amacıyla kalıpların dökümü için uygundur.

Alet yapımında, model ve kalıp yapımında ve endüstrinin diğer birçok alanında kullanılabilir.

- ▶ 0,2 kg 10054388
- ▶ 0,5 kg 10033026
- ▶ 2,0 kg 10033029

WEICON F

macunsu | alüminyum dolgulu | anti korozif

WEICON F özellikle alüminyumdan, alaşımlarından, magnezyumdan ve diğer hafif metallerden yapılmış parçalar üzerindeki uygulamalar için uygundur.

WEICON F her türden uygun maliyetli onarımlar, hafif metal dökümlerdeki boşlukların doldurulması ve parçaların rekonstrüksiyonları için kullanılabilir. Epoksi reçine sistemi, alet yapımında, modellemede ve kalıp yapımında ve ayrıca endüstrinin diğer birçok alanında kullanılabilir.

- ▶ 0,2 kg 10054387
- ▶ 0,5 kg 10032084
- ▶ 2,0 kg 10000041



Plastik Metal

WEICON HB 300



macunsu | çelik dolgulu | kısa süreliğine + 280 ° C'ye (536 ° F) kadar yüksek sıcaklığa dayanıklı

WEICON HB 300 macunsu, çelik dolgulu ve 200 ° C'ye (392 ° F) kadar (kısa süreli olarak + 280 ° C / 536 ° F'ye kadar) yüksek sıcaklıklara dayanıklıdır ve 1: 1 karıştırma oranıyla işlenir.

Epoksi reçine sistemi ayrıca dikey yüzeylerde işlemeye uygundur ve döküm ve metal parçaların onarımı ve yapıştırılmasında, boşlukların doldurulmasında, konteyner, karoser ve makine parçalarındaki hasarlarını onarımı ve pompa ve boruların sızdırmazlaştırılması için kullanılabilir. Ürün makine ve tesis mühendisliğinde, aparat mühendisliğinde ve endüstrinin diğer birçok alanında kullanılabilir.

- ▶ 0,2 kg 10068558
- ▶ 0,5 kg 10058243
- ▶ 1,0 kg 10033047



VIDEO



Taş ocağında pres plakasında boşluk telafisi
WEICON HB 300

WEICON HT 111



çelik dolgulu | macunsu | yüksek sıcaklığa dayanıklı

WEICON HT 111 epoksi reçine sistemi, metal parçaları onarmak ve rötuşlamak için kullanılır. Macun kıvamında, çelik dolgulu ve 200 ° C'ye (392 ° F) kadar yüksek sıcaklığa dayanıklı olan WEICON HT 111; kısa bir süre de olsa 280 ° C'ye (536 ° F) kadar da dayanabilir. WEICON HT 111; kimyasallara dayanıklıdır, aşındırıcı değildir ve 1:1 karışım oranıyla işlenir.

Onarım malzemesi dikey yüzeylerde işlem için uygundur. Metal onarımları, dökümler ve metal parçalar üzerinde yapıştırma, hava deliklerinin doldurulması, kaplarda, araba gövdelerinde ve makine parçalarında meydana gelen hasarların onarılmasında ve pompaların ve boruların sızdırmaz hale getirilmesinde kullanılabilir. Özellikleri sayesinde kompozit malzeme; makine ve tesis mühendisliği, malzeme mühendisliği ve diğer birçok endüstri alanlarındaki uygulamalar için uygundur.

- ▶ 0,2 kg 10063258
- ▶ 0,5 kg 10063265
- ▶ 1,0 kg 10063273



Bronz pervane şaftının onarımı
WEICON HT 111



VIDEO



WEICON Seramik HC 220

aşınma koruması | yüksek ısı dayanımı | içme suyu alanlarında kullanılabilir BS 6920

Epoksi reçine sistemi WEICON Seramik HC 220 yüksek seviyede aşınma direncine sahiptir ve yoğun olarak kullanılan yüzeyler için aşınma koruması sağlar.

+220 °C'ye kadar sıcaklığa dayanıklı, akışkan, seramik dolgulu, kimyasallara dayanıklı ve yüksek yapışma gücüne sahiptir. Seramik HC 220, fırça ile çok iyi işlenebilir ve geniş bir alana uygulanabilir. Epoksi reçine sistemi aşındırıcı değildir, antimanyetik ve neredeyse hiç büzülme olmadan pratik sertleşir. Ürün, makine ve tesis mühendisliğinde, aparat mühendisliğinde ve yüksek sıcak şartları altında çalışan diğer birçok endüstri alanında kullanılabilir.

- ▶ 0,2 kg ▶ 0,5 kg ▶ 2,0 kg
- 10060972 10060982 10060988

VIDEO



Dökme kanalı kaplanması
WEICON GL-S
WEICON Seramik HC 220



Kısa Fırça 35 Plastik Metal

Sıvı malzemeler için 24 mm doğal kıllı fırça

Özellikle WEICON epoksi reçine sistemlerinin kolay yayılması ve işlenmesi için idealdir. Fırça sayesinde malzeme kolay bir şekilde yüzeye dağıtılır.



10059417



10068373

Uzun Fırça 35 CA

Viskoz malzemeler için 46 mm doğal kıllı fırça

Viskoz yapıştırıcıların işlenmesi için idealdir. Örneğin bir kauçuk-metal bağlantısı için WEICON GMK 2410 kontak yapıştırıcısının uygulamasında kullanılır.



10065455

Epoksi Reçine Sistemleri

Plastik Metal

WEICON Seramik BL



aşınma koruması | artan verimlilik | içme suyu alanlarında kullanılabilir BS 6920

WEICON Seramik BL, silikon karbür ve zirkonyum silikat ile doldurulmuştur, kimyasallara karşı dirençlidir ve aşınma aşınma koruması ve yüksek aşınma direnci sağlar.

Epoksi reçine sistemi, özellikle aşırı zorlamaya maruz kalan pompa gövdelerinin kaplaması, kaymalı yataklar, kızaklar, huniler ve boruların aşınma koruması ve döküm parçalarının, valflerin ve fan kanatlarının onanımı için uygundur. Ürün makine ve tesis mühendisliğinde, aparat mühendisliğinde ve endüstrinin diğer birçok alanında kullanılabilir. Tüm plastik metal türleri için aşınmaya dayanıklı üst kaplama olarak uygundur.

WEICON Seramik BL, sistem yapısı için görsel inceleme amacıyla, yüzey kaplaması olarak diğer WEICON plastik metallerle kombinasyon yapılabilir.

- ▶ 0,2 kg 10054394
- ▶ 0,5 kg 10033037
- ▶ 2,0 kg 10033038



WEICON GL-S



akışkan | seramik dolgulu | aşınma koruması | kontrol katmanı | +180 °C'ye kadar sıcaklığa dayanıklı

WEICON GL-S Epoksi reçine sistemi yüksek seviyede aşınma direncine sahiptir ve yoğun olarak kullanılan yüzeyler için aşınma koruması sağlar. Akışkandır, sürülebilir (fırça ile), yüksek yapışma gücüne sahiptir, mineral dolgulu ve kimyasallara karşı dayanıklıdır.

WEICON GL-S, sistem yapısı için görsel inceleme amacıyla, yüzey kaplaması olarak diğer WEICON plastik metallerle kombinasyon yapılabilir. Beş saatlik yavaş sonraki katman uygulama süresi sebebiyle GL-S, özellikle daha yüksek ortam sıcaklıklarında veya daha geniş alanlarda kullanım için uygundur. Seramik BL (mavi) ve GL-S'nin (koyu yeşil) farklı renkleri sayesinde, görsel kontroller sırasında aşınma derecesi kolaylıkla belirlenebilir.

- ▶ 0,2 kg 10061054
- ▶ 0,5 kg 10061061
- ▶ 2,0 kg 10061067



VIDEO



AŞINMA, EROZYON VE KOROZYON KORUMASINA YÖNELİK WEICON ÜRÜNLERİ, GÖRSEL KONTROL KATMANINA SAHİP BİR SİSTEM YAPISINDA ASTAR VE YÜZEY FİNİŞİ OLARAK İDEALDİR.

ASTAR
YÜZEY FİNİŞİ



Karides yetiştirme tanklarındaki
çelik desteklerin kaplanması
WEICON Food Grade

WEICON WL



yüzey kaplama | paslanmaz çelik yüzeyler için
mükemmel astar | esnek

WEICON WL epoksi reçine sistemi, gerilime maruz kalan yüzeyleri kaplamak için kullanılır. Özellikle paslanmaz çelik üzerinde yüksek yapışma gücüne sahiptir. Sıvı, püskürtülebilir, fırça ile uygulanabilir, kendiliğinden yayılan, esnek, seramik dolgululu ve kimyasallara dayanıklıdır.

Uzun çalışma süresi nedeniyle WEICON WL, daha yüksek ortam sıcaklıklarına sahip uygulamalar veya daha büyük yüzeyler için kullanılabilir. WEICON WL'nin yüksek akışkanlığı sayesinde ince bir katman kalınlığı elde edilebilir. Katman sıralama süresine dikkat edilmelidir.

WEICON WL, diğer plastik-metal ürünlerimizle birlikte kullanılarak bir yapı sistemi oluşturmak için uygundur. Örneğin, 2 bileşenli epoksi reçine, ağır yüklerle maruz kalan paslanmaz çelikten yapılmış pompa gövdelerini kaplarken astar olarak kullanılabilir. Yüzey kaplaması atık su teknolojisi alanında, pompalarda, su pompalamada, makine ve tesis mühendisliğinde, parça mühendisliğinde ve endüstrinin diğer birçok alanında kullanılabilir.

▶ 0,2 kg 10068668 ▶ 0,5 kg 10068675 ▶ 2 kg 10068682



WEICON Food Grade



aşınma ve korozyona karşı koruma | gıda onaylı |
içme suyu alanlarında kullanılabilir BS 6920

WEICON Food Grade, yüksek oranda ince mineral dolgu maddelerine sahip, 2 bileşenli akışkan epoksi reçine sistemidir. Kaplama sistemi; Ruhr Bölgesi Hijyen Enstitüsü tarafından, 70 °C'ye kadar sulu ve yağlı gıda maddeleriyle temas edebileceği onaylanmıştır. Hem yüzeyleri aşınmaya ve korozyona karşı korumak için hem de yapıştırıcı olarak kullanılır.

Kaplamanın uygulanması kolaydır ve mekanik gerilim altında bile çok çeşitli yüzeylere yapışır. Aşınmadan korunma özelliği, güçlü bir kimyasal dirence sahiptir ve pompalar, konveyör sistemleri, kaldırma vidaları, bunkerler, tanklar ve borular gibi çok çeşitli parçaların kaplanması için uygundur.

WEICON Food Grade tek başına kullanıldığı gibi, sistem kurulumu için diğer WEICON plastik metal türlerinden biriyle kombinasyon yapılabilir.

▶ 0,2 kg 10063446 ▶ 0,5 kg 10063453 ▶ 2 kg 10063460



Epoksi Reçine Sistemleri

Plastik Metal

WEICON Anti-Statik

aşınmadan koruma sistemi | yüksek kimyasal direnç | antistatik

WEICON Anti-Statik, yüksek oranda ince mineral dolgu maddelerine sahip, sıvı, antistatik ve 2 bileşenli epoksi reçine sistemidir. Yüzeyleri aşınmaya ve korozyona karşı korumak için kullanılır. Yüksek dayanıklılığa sahip partikülleri viskoplastik polimer matris ile birleştiren sistem, yüksek aşınma koruması sunar. Yüksek kimyasal dirence ve aşınma direncine sahiptir. Kaplama; titreşim ve gerilim altındaki çok çeşitli yüzeylerde bile çok iyi yapışır ve sızdırma yapmaz. Aşınmadan koruma sistemi katran ve solvent içermez, büzülme olmadan kürlenir. Anti-Statik; silindirler, pompalar, oluklar, konveyörler, kaldırma vidaları, ayırıcılar, bunkerler, pervaneler, fanlar ve ısı eşanjörleri gibi çok çeşitli parçaların kaplanması için uygundur.

WEICON Anti-Statik, antistatik yüzey kaplaması olarak sistem kurulumu için diğer WEICON Plastik Metal türlerinden biriyle birlikte uygulanabilir.

► 0,2 kg 10063476
► 0,5 kg 10063483
► 2 kg 10063490



Bizi keşfedin
**UYGULAMALAR
VE ÜRÜNLER!**



WEICON Anti-Stick

yapışma önleyici etki | artırılmış verimlilik | püskürtülebilir



WEICON Anti-Stick, ağır aşınmaya maruz kalan yüzeylerin agresif kimyasallara ve korozyona karşı korunması için mineral dolgular içeren sıvı, gri 2 bileşenli bir epoksi reçine sistemidir. Düşük basınçlı bir sistemle işlenmek üzere özel olarak geliştirilmiştir. Anti-Stick, mineral dolgu maddelerine ek olarak, yapışmayı önleyici bir etki yaratarak un ve toz gibi parçacıkların yapışmasını önleyen özel katkı maddeleri içerir. Epoksi reçine sistemi +120 °C'ye kadar iyi kimyasal ve termal dirence sahiptir. Solvent içermez ve neredeyse hiç büzülme olmadan kürlenir. Yüzeyleri WEICON Anti-Stick ile kaplamak, yüzeyleri pürüzsüzleştirir, sıvıların akış hızını artırır, böylece pompaların, boruların ve vanaların verimliliğini %5 ila %20 oranında artırır.

Anti-Stick, alt tabakanın kapsamlı bir şekilde hazırlanmasından sonra kumlama ile doğrudan parçalara uygulanır. Kaplama çok çeşitli yüzeylere mükemmel şekilde yapışır. Kaymalı yataklar, oluklar, huniler ve borular gibi çeşitli parçaların yanı sıra döküm parçaların ve valflerin kaplanması için uygundur. Sistem, makine ve tesis mühendisliğinde, aparat mühendisliğinde, kağıt endüstrisinde, dökme mal endüstrisinde, egzoz gazı sistemlerinde, madencilikte, açık ocak madenciliğinde, kimyasal tesislerde ve endüstriyel üretimin diğer birçok alanında kullanılabilir. Her durumda, özellikle parçalar yüksek sıcaklık veya mekanik strese de maruz kalıyorsa, gerçekçi koşullar altında ön testler yapılması önerilir. WEICON Anti-Stick, tek başına veya diğer WEICON plastik-metal tiplerinden biriyle birlikte, yapışmayı önleyici kaplama olarak bir sistem oluşturmak için uygundur.

► 0,2 kg 10063504
► 0,5 kg 10063511
► 2 kg 10063518





Vida üretiminde freze makinesinin kaplanması
WEICON HP
WEICON WP
WEICON Seramik HC 220



WEICON WP

macunsu | seramik dolgulu | sürtünmeye ve aşınmaya karşı yüksek dirençli | yüksek dayanım | artık esneklik ve darbeye dayanıklı

WEICON WP, aşırı zorlamaya maruz kalan yüzeylerin korunmasına hizmet eder. Epoksi reçine sistemli bir kaplama, aşınmaya ve yıpranmaya karşı yüksek direnç sunar ve kimyasallara karşı son derece dayanıklıdır.

WEICON WP metal kaybını önler ve uygulamaya bağlı olarak aşınmaya dayanıklı alaşımların, seramik karoların veya kauçuk astarların ve kaynaklı metal kaplamaların yerini alır. Hem aşınmış metal yüzeyleri yenilemek için hem de aşınmaya dayanıklı kaplama olarak kullanılabilir. Yandan çarpan partiküller nedeniyle aşınma meydana geldiğinde özellikle yüksek seviyede koruma elde edilir.

- ▶ 0,2 kg 10054399
- ▶ 2,0 kg 10034684
- ▶ 10,0 kg 10034685

WEICON WPG-19 **YENİ**

aşınmaya karşı güçlü koruma | macunsu | elyaf takviyeli | seramik dolgulu

WEICON WPG-19, elyaf takviyeli, seramik dolgulu, iki bileşenli bir epoksi reçine sistemidir. Endüstride aşınma koruması olarak kullanılır. Gri kaplama, iki milimetreye kadar seramik boncuklar içerir ve yüzeyleri katı parçacıkların çarpmasıyla oluşan erozyon ve aşınmadan korur.

Mala ile uygulanan sistem sert ve elastiktir. Darbeye karşı çok dayanıklıdır ve aşınmaya karşı oldukça dirençlidir. Endüstriyel tesislerde çeşitli yüzeyleri ve parçaları kaplamak ve astarlamak için kullanılır. Örneğin, aşınma ve darbeye maruz kalan oluk, viraj, hazne, küvet, ve diğer birçok işlem ekipmanını korumak için kullanılır.

- ▶ 0,2 kg 10103061
- ▶ 0,5 kg 10103067
- ▶ 2,0 kg 10103073
- ▶ 10,0 kg 10103078



VIDEO

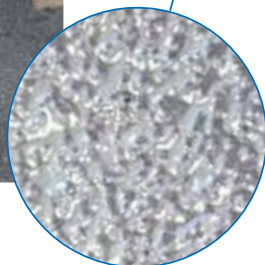
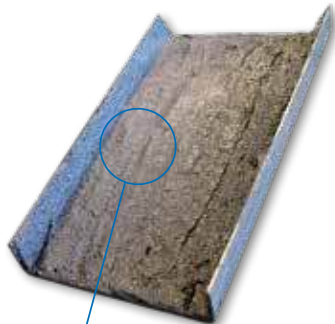

Öğütücü tutma levhasının kaplanması
WEICON WPG-19

Epoksi Reçine Sistemleri

Plastik Metal

WEICON TI

macunsu | titanyum dolgulu | +200°C'ye (+392°F)
(kısa süreliğine +260°C'ye/+500°F) kadar sıcaklığa dayanıklı

WEICON TI yüksek basınç direncine ve çok iyi kimyasal dirence sahiptir. Özellikle pompalar, valfler, aşınma plakaları, bilyalı yatak yuvaları, şaftlar ve pervanelerdeki onarımlar ve pompa gövdeleri ile kayar yatakların astarlanması için uygundur.

Epoksi reçine sistemi makine ve tesis mühendisliğinde, aparat mühendisliğinde ve endüstrinin diğer birçok alanında kullanılabilir.

- ▶ 0,2 kg 10068557
- ▶ 0,5 kg 10032085
- ▶ 2,0 kg 10033045

WEICON SF

macunsu | çelik dolgulu | DNV sertifikasına sahip

WEICON SF, DNV GL sertifikasına sahiptir ve özellikle sızdıran boru hatları, muhafazalar ve dişilerde hızlı onarım ve tamir işleri, ankraj ve germe tertibatlarının üretimi için uygundur.

Epoksi reçine sistemi, makine mühendisliği, alet yapımı, model ve kalıp yapımında, denizcilik endüstrisinde ve daha birçok alanda kullanılabilir.

- ▶ 0,2 kg 10009769
- ▶ 0,5 kg 10033030
- ▶ 2,0 kg 10033031

WEICON ST

viskoz | düzgünleştirilebilir | metal dolgulu | anti korozif

WEICON ST, tank, boru, konteyner, huni ve flanş gibi paslanmaz çelik makine parçaları ve iş parçaları üzerinde çeşitli onarım ve düzeltme çalışmaları için uygundur.

Epoksi reçine sistemi kimya endüstrisinde, tüm denizcilik ve iç sularda taşımacılık sektöründe, kanalizasyon sistemlerinde, kağıt endüstrisinde ve daha birçok alanda kullanılabilir.

- ▶ 0,2 kg 10068556
- ▶ 0,5 kg 10033041
- ▶ 2,0 kg 10033042

WEICON Fire Safe

yanma geciktirici | güçlü yapışma | sıvalanabilir

WEICON Fire Safe; beyaz, yanma geciktirici, sıvalanabilir, 2 bileşenli bir yapıştırıcıdır. Yangından korunma uygulamaları için uygundur ve aşınmaya karşı koruma seramiklerini veya çelik parçaları; metal, beton veya benzeri gibi çok çeşitli yüzey malzemelerine, tutturmak için kullanılır.

Yapıştırıcı; yüksek yapışma dayanıklılığı gösterir, kürlendikten sonra sert-esnektir ve darbeye dayanıklı olacak şekilde geliştirilmiştir. En aşırı koşullarda bile yapışkan kırılgan hale gelmez. Partikül erozyonunda bile güçlü bir aşınmadan koruma özelliği gösterir, iyi kimyasal dirence sahiptir ve solvent içermez. Fire Safe, birkaç saniye içinde kendi kendine sönmeyi sağlayacak katkı maddeleri içerir. Dortmund'daki DMT'de, DIN EN ISO 340'a göre test edilmiş ve testi başarıyla geçmiştir.

Özel yapıştırıcı, ateşe dayanıklı bileşenleri ve yangın kapaklarını yapıştırmak için ve bunun yanında birçok alanında kullanılabilir. Fire Safe, rafinerilerde, çimento üretiminde, kimya endüstrisinde, konteyner yapımında, vana yapımında, yalıtım teknolojisinde ve endüstrinin çeşitli alanlarında kullanılır.

- ▶ 0,2 kg 10063413
- ▶ 0,5 kg 10063422
- ▶ 1 kg 10063429





WEICON Seramik W

macunsu | seramik dolgulu | aşınmaya aşırı dirençli

WEICON Seramik W epoksi reçine sistemi, yüksek aşınma koruması ve yüksek aşınma direnci sunar. Kimyasallara dayanıklıdır ve +230 ° C'ye (+446 ° F) kadar yüksek sıcaklık direncine sahiptir; kısa süreli olarak + 250 ° C'ye (+482 ° F) kadar.

Seramik W akmaya karşı dayanıklı, spatula ile işlenebilir ve dikey yüzeylerde kullanılabilir ve hatta „baş üstü“ çalışmaya da uygundur. Değirmen yapımında alüminyum oksit taşların yapıştırılması veya astarlanması, aşırı zorlamaya maruz kalan kalan gövdelerinin astarlanması, kayar yataklar, kızaklar ve borular için aşınma koruması olarak ve görsel nedenlerden dolayı koyu renkli ürünlerin tercih edilmediği yerlerde kullanıma uygundur. Makine ve tesis mühendisliğinde, değirmen yapımında, aparat mühendisliğinde ve endüstrinin diğer birçok alanında kullanılabilir.

- ▶ 0,2 kg 10054395
- ▶ 0,5 kg 10033048
- ▶ 2,0 kg 10033049

WEICON HP

macunsu | mineral dolgulu | darbeye dayanıklı | ıslak ve nemli yüzeylere yapışır

WEICON HP, yüksek yapışma gücüne, muazzam darbe direncine ve yüksek kalıcı elastikiyet ve aşınma direncine sahip 2 bileşenli bir epoksi reçine sistemidir.

Yüksek kopma uzaması ve epoksi reçinesinin macunsu dokusu sayesinde WEICON HP, yapıştırma, onarma ve yoğun kullanıma maruz kalan cihazları astarlamak için kullanılabilir. Yapıştırıcı, özellikle ıslak ve nemli yüzeylerde ve su altında çeşitli malzemelere çok iyi yapışma sağlayabilir.

- ▶ 0,2 kg 10054393
- ▶ 0,5 kg 10054003
- ▶ 2,0 kg 10054004



WEICON UW

macunsu | mineral dolgulu | ıslak ve nemli yüzeylere yapışır

WEICON UW, hızlı kürlenmiş 2 bileşenli bir epoksi reçine sistemidir. Özellikle borular, pompalar, tanklar ve konteynerlerdeki onarım ve tamir işleri için uygundur.

WEICON UW, özel formülasyonu sayesinde su altı yapıştırma işlemlerinde bile çok iyi yapışma sağlar. Bu sayede, tüm denizcilik ve iç sularda taşımacılık sektöründe, kanalizasyon sistemlerinde ve nem ve ıslaklığın yapışma sorunu oluşturduğu her yerde kullanılabilir.

- ▶ 0,2 kg 10054398
- ▶ 0,5 kg 10032083
- ▶ 2,0 kg 10033046

Özellikler		Plastik Metal UW
Kap ömrü		30 dakika
Sonrasında mekanik baskılara maruz kalabilir.		12 saat
Tam sertleşme		36 saat
Yapıştırma	Yapıştırma	Plastik Metal UW
su üstünde	su üstünde	23,8 N/mm ²
su üstünde	su altında	20,5 N/mm ²
su altında	su altında	15,3 N/mm ²

Yapıştırma DIN EN 1465 standardına göre 20 ° C'de 7 gün depolamadan sonra kurulanmış V2A çelik üzerine uygulanmıştır İşleme için ideal su sıcaklığı WEICON UW: + 20 ° C ile + 40 ° C arası



Epoksi Reçine Sistemleri

Plastik Metal

Dökme Reçinesi +90

düşük viskozite | kristal berraklığında | döküm bileşiği | 90 mm'ye kadar katman kalınlığı

WEICON Dökme Reçinesi + 90 Epoksi reçine sistemi, kristal berraklığında sertleşen bir döküm bileşiğidir. Özel formülasyonu 90 mm'ye kadar kalın katmanlara izin verir. Bileşik ayrıca hassas yüzeyleri kaplamak için kullanılabilir ve hasara karşı koruma sağlar. Döküm reçinesi düşük viskoziteye ve yüksek mekanik stabiliteye sahiptir, darbeye dayanıklıdır, yüksek nem ve iyi UV direncine sahiptir. Taşlama, eğeleme veya delme olsun, hem manuel olarak hem de makine ile çok iyi işlenebilir.

Dökme Reçinesi + 90 özellikle görselliğin ön planda olduğu zorlu uygulamalar için kullanılabilir. Tasarım nesnelerinin üretiminde, mobilya yapımında, fuar standı kurulumunda, yat ve tekne yapımında, ağaç işlerinde, el sanatlarında veya bahçecilik ve çevre düzenlemesinde - döküm reçinesi çeşitli uygulamalar için uygundur.

► 0,2 kg 10061001
► 0,5 kg 10061007
► 1,0 kg 10061014



WEICON Dökme Reçinesi MS 1000

sıvı | doldurulmamış | düşük viskozite

WEICON Dökme Reçine MS 1000, yüksek mekanik dayanıma sahip şeffaf ve çok akışkan bir epoksi reçine sistemidir.

Çok çeşitli uygulamalara imkan sağlar. MS 1000 metal, ahşap, sert köpük ve birçok plastiğe iyi yapışır. Geniş alanların yapıştırılmasında veya kompozit dişli kovanlarının ve vidaların lamine edilmesinde kullanılabilir. Epoksi reçine sistemi, çok düşük viskozitesi sayesinde, elektrikli bileşenlerin dökümü için de çok uygundur.

Fiber kompozit malzemelerin üretiminde, alet ve kalıp yapımında, elektrik endüstrisinde, makine mühendisliğinde ve daha birçok endüstriyel alanda kullanılabilir. MS 1000, cam elyaf kumaşta iyi bir ıslanma ve penetrasyon sergiler ve bu sayede, fiber takviyeli bileşenlerin üretimi için cam, aramid ve karbon fiberlerin lamine edilmesi için çok uygundur. Ayrıca farklı dolgularla (toz, lifli ve kumaş benzeri) kolaylıkla karıştırılabilir.

► 0,2 kg 10054402
► 0,5 kg 10037313
► 1,0 kg 10033058



Elektrik yalıtımı için iç içe boru sistemindeki çatlaklara derz dolgusu WEICON Dökme Reçinesi MS 1000





VIDEO



WEICON WR

sıvı | çelik dolgulu | aşınma dirençli

WEICON WR, metal parçaların sürtünmeden dolayı ağır aşınmaya maruz kaldığı alanlar için uygundur. Epoksi reçine sistemi örneğin, millerin etrafına döküm yapmak ve onarmak; yatakları dökmek, kesmek ve delme aletleri dökmek, döküm ve kopya frezeleme modelleri ve çizim kalıpları üretmek, makinelerin ve temellerin altına dökmek için ve WEICON seramik BL ile son kaplamadan önce aşınmaya dayanıklı bir astar olarak kullanılabilir.

Makine mühendisliğinde, alet yapımında, model ve kalıp yapımında olduğu gibi diğer birçok endüstriyel alanda kullanılabilir.

- ▶ 0,2 kg 10054400
- ▶ 0,5 kg 10033032
- ▶ 2,0 kg 10033033

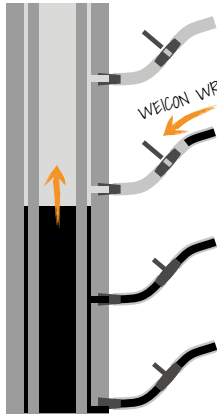

VIDEO



WEICON WR2

macunsu | mineral dolgulu | aşınma dirençli | yüksek abrazyon aşınma direnci

WEICON WR2 macunsu bir aşınma korumasıdır ve özellikle konveyör sistemleri, kılavuz rayları ve kızaklardaki onarımlar gibi döküm bileşenlerinin işlenmesinin mümkün olmadığı alanlar için uygundur. Epoksi reçine sistemi ayrıca yüksek düzeyde aşınma ve erozyona maruz kalan metal yüzeylerde aşınmayı önlemek için kullanılır. WEICON Seramik BL ile kaplamadan önce aşınmaya dayanıklı bir alt tabaka görevi görür.

WR2, makine ve tesis mühendisliğinde, aparat mühendisliğinde ve diğer birçok endüstriyel alanda kullanılabilir.

- ▶ 0,2 kg 10054401
- ▶ 0,5 kg 10033034
- ▶ 2,0 kg 10033035



Epoksi Reçine Sistemleri

Plastik Metal

Epoksi Reçine Kiti

yüksek mukavemetli | çok amaçlı | 200°C'ye kadar sıcaklığa dayanıklı

WEICON Epoksi Reçine Kiti metal içermeyen, yoğrulabilir 2 bileşenli bir bileşiktir. Bu ürün çok amaçlı kullanılır. Dökümlerin tamir ve onarımında, millerin, kaymalı yatakların, pompaların ve gövdelerin restore edilmesinde, kusurlu dişlilerin yenilenmesinde, şablon ve modellerin üretiminde ve alüminyum, hafif metal ve enjeksiyon kalıplarının oranımı için uygundur. Bileşik, boruların ve tankların sızdırmazlığı ve vidaları ve kancaları sabitlemek için kullanılabilir. Korozyon hasarını ve oyuklanmayı gidermek veya delikleri ve boşlukları onarmak için kullanılabilir.

Epoksi Reçine Kiti tüm metallere ve ayrıca seramik, cam, taş, beton, ahşap, kauçuk ve birçok plastiğe iyi yapışır. Sertleştikten sonra WEICON Epoksi Reçine Kiti mekanik olarak işlenebilir, üzeri boyanabilir ve petrole, yağa, esterlere, tuzlu suya ve çoğu asit ve alkaliye karşı dayanıklıdır. +200°C'ye (+392°F) kadar yüksek sıcaklık dayanımına sahiptir, manyetik ve korozif değildir. Ağır ve hacme göre 1:1 oranındaki basit karışım oranı sayesinde reçine ve sertleştirici istenilen miktarda çok kolay bir şekilde porsiyonlanabilir. WEICON Epoksi Reçine Kiti makine mühendisliğinde, alet yapımında, model ve kalıp yapımında ve endüstrinin diğer birçok alanında kullanılabilir.

- ▶ 0,1 kg ▶ 0,4 kg ▶ 0,8 kg
- 10033558 10033559 10033560

Balans Kiti **YENİ**

yoğrulabilir epoksi reçine macunu | alet kullanmadan hızlı uygulama

WEICON Balans Kiti kullanımı kolay, soğuk kürlenen 2 bileşenli bir epoksi reçine sistemidir. Yoğurma reçinesi özellikle elektrik motorlarının armatürlerini dengelemek için kullanılır. Delme veya frezeleme gibi işleme süreçleriyle karşılaştırıldığında, bu tür dengelemenin bir dizi avantajı vardır. Balans kitini uygulamak için herhangi bir alet gerekmez. Ankrāj paketi üzerinde herhangi bir çalışma yapılması gerekmez. Bu, motorların gürültüsü ve performansı açısından kalitede bir gelişme anlamına gelir. Macun kullanmak zamandan tasarruf sağlar. Örneğin kompozasyon noktalarındaki çapak alma işi tamamen ortadan kalkar. Bir düzlemler tesviyede işlenerek dengelenen ankrājlar, dengeleme macunu ile iki düzlemler tesviyede ek bir zaman harcamadan dengelenebilir. Sargıya girebilecek ve arızalara neden olabilecek metal talaşı yoktur. Delme veya frezeleme sırasında oluşabilecek kaza riski ortadan kalkar. Balans Kiti, örneğin 3000 rpm'de dengeleme işlemi sırasında test çalışması sırasında (sertleşmemiş durumda) uygulanır. (Çapa çapı 40mm)

- ▶ 0,4 kg ▶ 1,0 kg ▶ 5,0 kg
- 10000129 10000113 10000114



Teknik Bilgiler

	Epoksi Reçine Kiti	Balans Kiti
Baz	epoksi	epoksi
Dolgu Maddesi	mineral dolgu	mineral dolgu
+20°C'de uygulama süresi (+68°F) (25 g madde)	20 min.	60 min.
Karışımın yoğunluğu	2,0 g/cm ³	2,5 g/cm ³
İşleme sıcaklığı	+15 arası +40 °C (+59 arası +104 °F)	+10 arası +35 °C (+50 arası +95 °F)
Sertleşme sıcaklığı	+6 arası +40 °C (+43 arası +104 °F)	+6 arası +40 °C (+43 arası +104 °F)
Sertleşmeden sonra renk	yeşil	yeşil
Mak. açıklık kaplama dayanımı	20 mm	-
Mekanik yük kaldırma kapasitesi (%80 güç/+20°C/+68°F)	4 sa.	10 sa.
Nihai sertleşme (+20°C/+68°F'de %100)	24 sa.	16 sa.
Basınç (DIN EN ISO 604)	80 MPa (11.600 psi)	80 MPa (11.600 psi)
Shore sertlik D (DIN ISO 7619)	85±3	90±3
Çekmede kesme dayanımı ile (DIN EN ISO 527-2)	19 MPa (2.760 psi)	30 MPa (4.351 psi)
Sıcaklık dayanımı	-60 arası +200 °C (-76 arası +392 °F)	-40 arası +130 °C (-40 arası +266 °F) arası kısa süreli +300 °C (572 °F) 'ye kadar





Teknik Bilgiler

Sıvı vaziyette WEICON Plastik Metal

	Dolgu Maddesi	Tutarlılık	Renk	% Ağırlığa göre karışım oranı		Karışımın viskozitesi mPa.s	Karışımın yoğunluğu g/cm ³	Uygulama başına mak. tabaka kalınlığı mm	20°C'de/+68°F uygulama süresi (dk.) (500 g kullanılarak)	Saat cinsinden sertleşme süreleri	
				Reçine	Sertleştirici					mekanik yükler	nihai sertleşme
WEICON A	çelik	macunsu	koyu gri	100	10	850,000	2.6	20	60 dk.	6	24
WEICON B	çelik	akışkan	koyu gri	100	10	200,000	2.5	30	60 dk.	13	24
WEICON BR	bronz	macunsu	bronz metalik	100	100	750,000	1.8	12	60 dk.	6	12
WEICON C	alüminyum	akışkan	gri	100	11	35,000	1.6	10	60 dk.	6	12*
WEICON F	alüminyum	macunsu	alüminyum metalik	100	20	880,000	1.9	30	60 dk.	12	36
WEICON F2	alüminyum	akışkan	alüminyum metalik	100	14	200,000	1.6	10	60 dk.	26	72
WEICON HB 300	çelik	macunsu	koyu gri	100	100	1,700,000	2.5	20	30 dk.	10	24*
WEICON Seramik BL	silisyum karbür, zirkonyum silikat	akışkan	mavi	100	8	23,000	1.9	10	55 dk.	8	12
WEICON Seramik HC 220	silisyum karbür, zirkonyum silikat	akışkan	koyu gri	100	10	30,000	1.8	10	45 dk.	6	10
WEICON HT 111	çelik	macunsu	koyu gri	100	100	1,900,000	2.5	20	30 dk.	9	24*
WEICON GL-S	silisyum karbür, zirkonyum silikat	akışkan	yeşil	100	8	23,000	1.9	10	55 dk.	8	12
WEICON Seramik W	alüminyum oksit	macunsu	beyaz	100	25	120,000	1.9	10	120 dk.	7	24*
WEICON SF	çelik	macunsu	koyu gri	100	33	800,000	1.8	10	5 dk.	1	6
WEICON ST	paslanmaz çelik	macunsu	açık gri	100	50	550,000	1.7	10	60 dk.	9	12
WEICON HP	mineral dolgulu	macunsu	beyaz	100	83	550,000	1.5	10	30 dk.	12	36
WEICON TI	titanyum	macunsu	gri	100	33	550,000	1.6	10	120 dk.	9	16*
WEICON UW	mineral dolgulu	macunsu	beyaz	100	83	550,000	1.5	10	30 dk.	12	36
WEICON WL	seramik dolgulu	sıvı	beyaz	100	22	yaklaşık 7,000	1.7	20	70 dk.	18	36
WEICON WP	seramik	macunsu	gri	100	100	900,000	2.2	20	30 dk.	12	36
WEICON WPG-19	seramik dolgulu	macunsu	gri	100	100	---	2,2	---	60 dk.	24	42
WEICON WR	çelik	sıvı	siyah	100	15	4,000-5,000	2.4	10	40 dk.	7	16
WEICON WR2	mineral dolgulu	macunsu	antrasit	100	33	560,000	1.9	20	30 dk.	5	12
WEICON Dökme Reçinesi MS 1000	dolgunsuz	sıvı	şeffaf, düşük içsel renk	100	20	1,200	1.2	10	80 dk.	14	24
WEICON Dökme Reçinesi Plus 90	dolgunsuz	sıvı	kristal berraklığında	100	42	180-230	1.1	90	30-35 saat	4 gün	14 gün
WEICON Food Grade	mineral dolgulu	akışkan	beyaz	100	18	35,000-40,000	1.7	10	30 dk.	8	24
WEICON Fire Safe	mineral dolgulu	macunsu	beyaz	100	67	60,000	1.6	20	30 dk.	8	24
WEICON Anti-Statik	alüminyum oksit	sıvı	siyah	100	32	15,000-20,000	1.5	10	30 dk.	12	36
WEICON Anti-Stick	mineral dolgulu	sıvı	gri	100	45	15,000-20,000	1.5	10	30 dk.	8	24

AŞINMA DİRENCİ TABLO'YA GÖRE AŞINMA ÖLÇÜMÜ

	Yoğunluk (g/cm ³)	Aşınma Hacmi (cm ³)
Çelik STW 22 (referans)	7,9	0,1
WEICON Seramik HC 220	1,7	0,1
WEICON Seramik BL	1,9	0,2
WEICON GL-S	1,9	0,2
WEICON HP	1,5	0,3
WEICON WR	2,4	0,5
WEICON WR2	1,9	0,6
WEICON Seramik W	1,6	0,9

DIN ISO 9352'e göre Taber Aşındırıcı testi kullanılarak, çeşitli malzeme türlerinin aşınma direnci belirlenir. Burada, iki sürtünme tekerleği, birinin yüzeyi üzerinde taşlar. Testi sıkıştırmak için her biri ilave 1 kg olan H18 tipi sürtünme silindiri malzeme yüzeyine bastırılır. 1000 devirden sonra kaldırılan malzeme miktarı belirlenir.

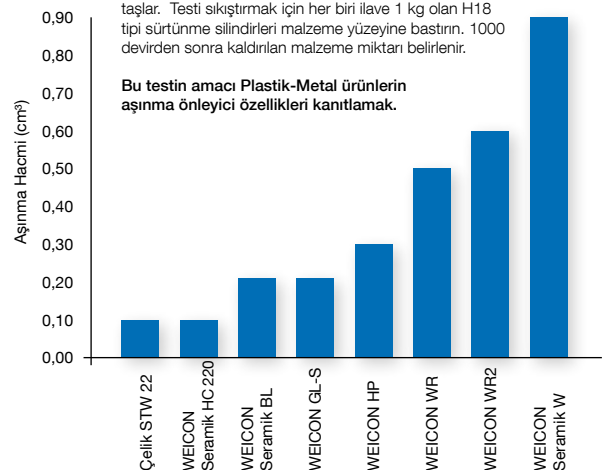

Bu testin amacı Plastik-Metal ürünlerin aşınma önleyici özelliklerini kanıtlamak.

Epoksi Reçine Sistemleri

Plastik Metal

Teknik Bilgiler

Sertleşmiş vaziyette WEICON Plastik Metal

	Çekiş	E-Modül	Basınç	Bükme	Shore	% Büzülme	Sıcaklık dayanımı °C (°F)	Isıyla şekil değişikliğine karşı dayanım °C (°F) DIN EN ISO 75-2	Cam geçiş sıcaklığı (DSC)	
	MPa (psi)	MPa (KSI)	MPa (psi)	MPa (psi)	Sertlik D				Oda sıcaklığında sertleşikten sonra T _g	T _g temperlemeden sonra*
	DIN EN ISO 527-2		DIN EN ISO 604	DIN EN ISO 178	DIN ISO 7619					
WEICON A	41 (5950)	5.300-5.700 (770-825)	80 (11.600)	63 (9.140)	82±3	0,18	-35 ile +120 arası (-31 ile +248 arası)	+79 °C (+174 °F)	yaklaşık 61 °C	+80 °C
WEICON B	43 (6.250)	4.100 - 4.600 (600 - 670)	106 (15.380)	72 (10.440)	84 ±3	0,10	-35 ile +120 arası (-31 ile +248 arası)	+67 °C (+153 °F)	yaklaşık +57 °C	+66 °C
WEICON BR	55 (7.980)	7.000 - 7.200 (1.020 - 1.040)	91 (13.200)	35 (5.100)	87 ±3	0,280	-35 ile +120 arası (-31 ile +248 arası)	+50 °C (+122 °F)	yaklaşık +47 °C	+48 °C
WEICON C	50 (7.250)	6.400 - 7.500 (930 - 1.090)	174 (25.240)	83 (12.040)	89 ±3	0,07	-80 ile + 220 arası (-112 ile +428 arası)	+60 °C (+108 °C* (test report KIL) (+140/ + 248)	yaklaşık +58 °C	+120 °C
WEICON F	31 (4.500)	4.400 - 5.000 (640 - 725)	66 (9.570)	53 (7.690)	85 ±3	0,12	-35 ile +120 arası (-31 ile +248 arası)	+51 °C (+124 °F)	yaklaşık +52 °C	+59 °C
WEICON F2	31 (4.500)	3.200 - 3.400 (465 - 495)	39 (5.660)	26 (3.770)	77 ±3	0,160	-35 ile +120 arası (-31 ile +248 arası)	+55 °C (+131 °F)	yaklaşık +52 °C	+60 °C
WEICON HB 300	50 (7.250)	7.000 - 7.200 (1.020 - 1.040)	100 (14.500)	42 (6.100)	85 ±3	0,150	-35 ile +200 arası kısa süreli +280 °ye kadar (-31 ile +392 arası kısa süreli +536 °ye kadar)	+100 °C (+212 °F)	yaklaşık +57 °C	+92 °C
WEICON Seramik BL	59 (8.560)	7.100 - 7.300 (1.030 - 1.060)	116 (16.800)	80 (11.600)	90 ±3	0,130	-35 ile +180 arası (-31 ile +356 arası)	+55 °C (+131 °F)	yaklaşık +52 °C	+108 °C
WEICON Seramik HC 220	51 (7.400)	5.300 - 7.000 (770 - 1.020)	160 (23.210)	83 (12.040)	85 ±3	0,140	-35 ile +220 arası (-31 ile +428 arası)	+130 °C (+266 °F)	yaklaşık +50 °C	+130 °C
WEICON HT 111	50 (7.250)	6.800-7.400 (990 - 1.070)	100 (14.500)	42 (6.100)	87 ±3	0,150	-35 ile +200 arası kısa süreli +280 °ye kadar (-31 ile +392 arası kısa süreli +536 °ye kadar)	+100 °C (+212 °F)	yaklaşık +57 °C	+92 °C
WEICON GL-S	59 (8.560)	7.100 - 7.300 (1.030 - 1.060)	116 (16.800)	98 (14.210)	90 ±3	0,130	-35 ile +180 arası (-31 ile +356 arası)	+81 °C (+178 °F)	yaklaşık +58 °C	+108 °C
WEICON Seramik W	54 (7.830)	9.400 - 10.000 (1.360 - 1.450)	135 (19.580)	89 (12.900)	91±3	0,270	-35 ile +200 arası kısa süreli +250 °ye kadar (-31 ile +448 arası kısa süreli +590 °ye kadar)	+97 °C (+206,6 °F)	yaklaşık +50 °C	+107 °C
WEICON SF	37 (5.350)	3.500 - 4.500 (510 - 650)	52 (7.540)	41 (5.950)	82 ±3	0,820	-35 ile +90 arası (-31 ile +194 arası)	+40 °C (104 °F)	yaklaşık +41 °C	-
WEICON ST	48 (6.960)	7.300 - 7.900 (1.060 - 1.150)	96 (13.900)	38 (5.500)	85 ±3	0,140	-35 ile +120 arası (-31 ile +248 arası)	+50 °C (+122 °F)	yaklaşık +48 °C	+94 °C
WEICON HP	31 (4.500)	1.800 - 2.000 (260 - 290)	65 (9.430)	50 (7.250)	75 ±3	0,120	-35 ile +160 arası (-31 ile +320 arası)	+65 °C (+149 °F)	yaklaşık +64 °C	+87 °C
WEICON TI	53 (7.690)	6.200 - 6.800 (900 - 990)	66 (9.570)	10 (1.450)	83 ±3	0,090	-35 ile +200 arası kısa süreli +250 °ye kadar (-31 ile +392 arası kısa süreli +590 °ye kadar)	+150 °C (+302 °F)	yaklaşık +52 °C	+148 °C
WEICON UW	31 (4.500)	1.800 - 2.000 (260 - 290)	65 (9.430)	50 (7.250)	75 ±3	0,120	-35 ile +160 arası (-31 ile +320 arası)	+65 °C (+149 °F)	yaklaşık +64 °C	+87 °C
WEICON WL	35 (5100)	2.400 - 2.700 (350 - 390)	67 (9.720)	39 (5.660)	80±3	0,04	-35 ile +120 arası (-31 ile +248 arası)	+44 °C (+111 °F)	yaklaşık 45 °C	yaklaşık 45 °C
WEICON WP	23 (3.340)	2.500 - 2.900 (360 - 420)	51 (7.400)	35 (5.100)	75 ±3	0,110	-35 ile +120 arası (-31 ile +248 arası)	+65 °C (+149 °F)	yaklaşık +64 °C	+87 °C
WEICON WPG-19	23 (3.340)	2.500 - 3.200 (360 - 460)	---	---	82±3	0,17	---	---	---	---
WEICON WR	46 (6.670)	4.900 - 5.300 (710 - 770)	100 (14.500)	85 (12.350)	83 ±3	0,060	-35 ile +120 arası (-31 ile +248 arası)	+48 °C (+118 °F)	yaklaşık +48 °C	+60 °C
WEICON WR2	63 (9.140)	8.000 - 8.500 (1.160 - 1.230)	115 (16.600)	96 (13.900)	87 ±3	0,040	-35 ile +120 arası (-31 ile +248 arası)	+80 °C (+176 °F)	yaklaşık +52 °C	+80 °C
WEICON Dökme Reçinesi MS 1000	56 (8.120)	2.500 - 2.600 (360 - 380)	92 (13.340)	90 (13.050)	81 ±3	0,010	-35 ile +120 arası (-31 ile +248 arası)	+52 °C (+126 °F)	yaklaşık +47 °C	-
WEICON Dökme Reçinesi Plus 90	33 (4.800)	1000-1200 (145-175)	30 (4.300)	21 (3.050)	73 ±3	0,350	-35 ile +120 arası (-31 ile +248 arası)	+29 °C (+84 °F)	-	-
WEICON Food Grade	46 (6.670)	5.300 - 5.700 (770 - 825)	95 (13.780)	71 (10.300)	86 ±3	0,280	-35 ile +120 arası (-31 ile +248 arası)	+65 °C (+149 °F)	+52 °C	+69 °C
WEICON Fire Safe	32 (4.640)	2.400 - 2.600 (350 - 390)	110 (15.950)	52 (7.540)	78 ±3	0,310	-35 ile +120 arası (-31 ile +248 arası)	+79 °C (+174,2 °F)	yaklaşık +50 °C	+90 °C
WEICON Anti-Statik	39 (5.660)	2.200 - 2.500 (320 - 360)	52 (7.540)	48 (6.960)	83 ±3	0,090	-35 ile +120 arası (-31 ile +248 arası)	+39 °C (+102,2 °F)	+49 °C	+63 °C
WEICON Anti-Stick	54 (7.830)	4.500 - 5.000 (650 - 725)	118 (17.110)	76 (11.020)	87 ±3	0,220	-35 ile +120 arası (-31 ile +248 arası)	+65 °C (+149 °F)	+56 °C	+60 °C

* temperlemeden sonra (daha fazla bilgi için teknik veri sayfasına bakınız)

WEICON PLASTİK METAL TÜKETİM TABLOSU

	WEICON A	WEICON B	WEICON BR	WEICON C	WEICON F	WEICON F2	WEICON HB 300	WEICON Seramik BL	WEICON Seramik HC 220	WEICON HT 111	WEICON GL-S	WEICON Seramik W	WEICON SF	WEICON ST	WEICON HP	WEICON TI	WEICON UW	WEICON WL	WEICON WP	WEICON WPG-19	WEICON WR	WEICON WR2	WEICON Epoxy Reçine Kiti	WEICON Dökme Reçinesi MS 1000	WEICON Dökme Reçinesi Plus 90	WEICON CBC	WEICON Food Grade	WEICON Fire Safe	WEICON Anti-Statik	WEICON Anti-Stick
Tüketim (Kilogramm pro m ²) 1,0 mm uygulama kalınlığında	2,6	2,5	1,8	1,6	1,9	1,6	2,5	1,9	1,8	2,5	1,9	1,9	1,8	1,7	1,5	1,6	1,5	1,7	2,2	-	2,4	1,9	2,0	1,2	1,1	1,6	1,7	1,6	1,5	1,5

WEICON CBC Chocking Backing Compound

ABS sertifikalı | titreşime dayanıklı | darbeye dayanıklı

WEICON CBC, endüstriyel ve denizcilik sektöründe hizalanması zor tesisatların astarlanması ve doldurulması için uygundur. „ABS Ürün Tasarım Değerlendirmesi“ sertifikalı sistem, çelik veya benzeri malzemeden bağlantı parçalarının yerini alır ve temel plakalarıyla doğrudan temas sağlar.

WEICON CBC düşük viskoziteye sahiptir, çok akıcıdır ve kendiliğinden yayılır. 30 dakikalık kap ömrüne sahiptir ve çok az büzülme ile sertleşir. kalıcı yüksek statik mukavemet ve eskimeye karşı yüksek direnç gösterir. Epoksi reçine sistemi çelik ve betona özellikle iyi yapışır. Yüksek basınç dayanımına sahiptir ve birçok kimyasala, petrol ve yakıta dayanıklıdır.

Titreşime aynı zamanda ısıya dirençlidir. Makine ve teçhizatlar WEICON CBC uygulaması sonrasında çok düşük büzülme oranı sayesinde yönlerinde sabiti kalırlar.

- ▶ 0,5 kg ▶ 3,0 kg (2,0 l) ▶ 10,0 kg (6,6 l)
- 10064790** **10048518** **10045019**



WEICON®

Avrupa Yaratıcılık ve
İnovasyon Ödülü



WEICON CBC

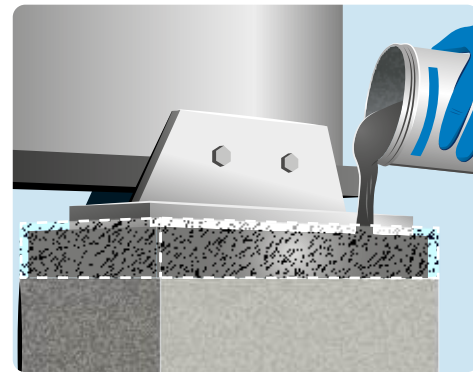

Teknik Bilgiler

Baz:	epoksi
Dolgu Maddesi:	alüminyum
Tutarlılık:	akışkan
Spesifik Özellikler:	sıvı, darbeye dayanıklı
% Ağırlığa göre karışım oranı (Reçine/Sertleştirici)	100 : 21
+20°C'de uygulama süresi (+68°F) (500 g hazırlık)	45 dk.
Karışımın yoğunluğu	1,6 g/cm ³
Karışımın viskozitesi +25°C:	32.000 mPa·s
İşleme sıcaklığı:	+15 °C ile +40 °C
Mekanik yük kaldırma kapasitesi (dayanımın %80'i):	12 sa.
Nihai sertleşme (%100 güç):	24 sa.
Basınç ortalama dayanımı (DIN EN ISO 604):	80 MPa
Güç-E modülleri (DIN EN ISO 527):	3800-4700 MPa
Kopma uzaması (DIN EN ISO 527):	2,3 %
Darbe dayanımı (ISO 179-1/1eU):	10-15 kJ/m ²
Sertlik (DIN ISO 7619):	84±3 Shore D
Büzülme:	0,06 %
Renk:	gri
Sıcaklık dayanımı:	-40 °C ile +160 °C arası, (kısa süreli +180 °C ya kadar)
Cam geçiş sıcaklığı (DSC)	Yaklaşık +50 °C
	Oda sıcaklığında sertleştikten sonra T _g 120 °C'de temperlemeden sonra T _g
	+75 °C

Uygulamaları

- ▶ Boru tamirleri
- ▶ Yapı güçlendirme
- ▶ Ulaşılması zor alanlarda onarımlar

VIDEO



WEICON Boru Tamir Seti

Tamir bandı özel bir reçine ile emprenye edilir ve su ile temas ettirilerek aktive edilir.

Boru Tamir Takımı ilave aletler olmadan işlenebilir ve çatlakların ve sızıntıların güvenilir ve kalıcı bir şekilde kapatılması için kullanılır. Çok basit ve hızlı bir uygulama ile karakterizedir ve mükemmel yapışkanlık özelliklerine, yüksek basınç ve kimyasal dirence ve ayrıca 150°C'ye kadar bir sıcaklık direncine sahiptir. 30 dakika içinde, bant tamamen kuru ve esnek bir hal alır.

Boru Tamir Takımı özellikleri, elde edilen esneklik ve komplike olmayan işleme nedeniyle, tamir takımı özellikle kıvrılma veya T parçalarındaki veya ulaşılması zor yerlerdeki sızıntılar için uygundur.

Boru Tamir Takımı, buhar, proses ve su borularının hızlı ve kolay bir şekilde tamir edilmesinde kullanılır, paslanmaz çelik, alüminyum gibi birçok farklı yüzeylerde kullanılabilir.

Bakır, PVC, birçok plastik, cam elyaf, beton, seramik ve kauçuk kullanılmaktadır.

Boru Tamir Takımı ilave aletler olmadan uygulanabilir. Çatlak ve sızıntıların güvenli ve kalıcı bir şekilde kapatılması için kullanılır.



5/15

▶ 5 cm x 1,5 m

10065460

beyaz

5/35

▶ 5 cm x 3,5 m

10065461

beyaz

10/35

▶ 10 cm x 3,5 m

10065462

beyaz

12/100

▶ 12 cm x 10 m

10058305

beyaz

Set İçeriği

WEICON Tamir Çubuğu Multi-Purpose, cam elyaf takviyeli plastikten özel bir tamir bandı, kullanma talimatı ve bir çift koruyucu eldivenden oluşur



Tamir Seti

WEICON Havuz Tamir Seti

su altında bile güvenilir kürlenme | ıslak yüzeylerde işleme | çok iyi yapışma

WEICON Havuz Tamir Seti özellikle su altında hızlı onarım çalışmaları için uygundur. Çok iyi yapışma özelliği ıslak yüzeylerde işlem yapılmasını sağlar. Hızlı kürlenme özelliği fayans ve mozaik karolardaki onarım çalışmalarını destekler.

- ▶ 0,2 kg ▶ 0,5 kg ▶ 2,0 kg
- 10102483 10102886 10102879

Set İçeriği

2 komponentli yapıştırıcı sistemi
(reçine & sertleştirici)
İşleme malası
Uygulama talimatı
İşleme eldivenleri



Mozaik karo onarımı



Teknik Bilgiler

Baz	epoksi
Dolgu Maddesi	mineral
Tutarlılık	macunsu
Renk	beyaz
İşleme sıcaklığı	+15 °C ile +40 °C arası
Bileşen sıcaklığı	Çiğlenme noktasının >3 °C üstünde
Ağırlığa göre karışım oranı	100:83
Hacme göre karıştırma oranı	100:95
Karışımın viskozitesi +25 °C	550.000 mPa·s
Karışımın yoğunluğu	1,5 g/cm ³
Tüketim Katman kalınlığı 1,0 mm	1,5 kg/m ²
Maks. boşluk kapama	10 mm

+20°C'de uygulama süresi (+68°F) (500 g hazırlık)	30 dk.
Sonrasında ilave katman (%35 dayanıklılık)	7 sa.
Mekanik yük kaldırma kapasitesi (%80)	12 sa.
Nihai sertleşme (%100 güç)	36 sa.
Büzülme	%0,12
Sıcaklık dayanımı	-35 °C (-4 °F) ile +160 °C (+248 °F) arası

Kürlenme sonrası mekanik özellikler	
-24 saat RT + 24 saat 60 °C'de küreldikten sonra ölçüldü	
Çekme direnci DIN EN ISO 527-2	31 MPa
Kopma anındaki uzama (gerilme) DIN EN ISO 527-2	%9,0
Sertlik (Shore D) DIN ISO 7619	75±3

Yapıştırma	Use	WEICON Havuz Onarım Kiti
su üstünde	su üstünde	23,8 N/mm ²
su üstünde	su altında	20,5 N/mm ²
su altında	su altında	15,3 N/mm ²

20°C'de 7 gün depolamadan sonra kumlanmış V2A çeliği üzerinde DIN EN 1465'e göre yapıştırma.

İşleme için optimum su sıcaklığı: +20 °C ile +40 °C arası

Denizcilik için Acil Tamir Takımları

Gemilerde acil onarım ve bakım işleri için üç farklı set oluşturduk. Denizcilik için Acil Tamir Takımları farklı durumlarda kullanılabilen çok sayıda ürünlerden oluşmaktadır. Takımlar açık denizde acil onarım ve bakım ihtiyaçlarını karşılar. Tamir takımları kapsadıkları ürünlere göre farklılık göstermektedir.

Tamir Takımı 1 en yaygın acil ve bakım durumlarını kapsar. Tamir 3 gemilerdeki çeşitli uygulamalar için uygundur. Tamir Takımları düzenli olarak tamir ve bakım çalışmaları gerçekleştirilen gemiler için uygundur.



WEICON müşterilerimize ek hizmet olarak Denizcilik için Acil Tamir Takımlarının yanında gerekli tüm tehlikeli maddeler açıklamalarını da sunuyoruz.



+ Taşıma belgeleri (IATA, IMO, ADR) dahildir.

Kit 2

► WEICON 10045343 ► IMPA 81 29 08 ► ISSA 84.025.02

		WEICON	IMPA	ISSA	Miktar	ISO 9001	ISO 14001	ISO 45001	NSF	UL	ULCS
WEICON A	► 0.5 kg	10000003	81 29 01	75.509.01	2	•					•
WEICON HB 300	► 1.0 kg	10000099	81 29 51	75.509.21	1						• •
WEICON SF	► 0.5 kg	10000071	81 29 31	75.509.13	2	•					•
WEICON UW	► 0.5 kg	10000933	81 29 35	75.509.24	2						
Tamir Çubuğu Aqua	► 115 g	10006608	81 29 24	75.530.03	3						•
Tamir Çubuğu Çelik	► 115 g	10007705	81 29 26	75.530.01	3						• •
Boru Tamir Seti 5/15	► ---	10055737	---	84.025.17	2						•
AN 302-43	► 50 ml	10017876	81 29 13	75.628.04	1	•	•				•
AN 302-60	► 50 ml	10017878	81 52 05	75.628.32	1	•					
VA 8312	► 30 g	10016432	81 52 42	75.629.05	1			•			
VM 120	► 30 g	10019859	---	---	1						
GMK 2410	► 700 g	10028906	81 52 38	84.025.09	1						
Black-Seal	► 200 ml	10000763	81 52 85	75.634.25	1						
Temizleyici Sprey S	► 500 ml	10000147	45 08 01	53.402.01	2						
W 44 T	► 400 ml	10001023	45 08 21	53.402.11	1						
Şok Sprey	► 400 ml	10000143	45 08 22	53.402.10	1						
Marş-Spreyi	► 400 ml	10030465	---	---	1						
Kontakt Sprey	► 400 ml	10026740	45 08 43	53.402.28	1						
Uygulama Seti	► ---	10045523	81 29 88	---	1						
Tamir Bandı 5/35	► ---	10055742	---	---	1						
Tamir Bandı 10/35	► ---	10055743	---	---	1						

Denizcilik için Acil Tamir Takımları

Kit 1

► WEICON ► IMPA ► ISSA
10045342 81 29 07 84.025.01

		WEICON	IMPA	ISSA	Miktar		NSF	
WEICON A	► 0.5 kg	10000003	81 29 01	75.509.01	2	•	•	•
WEICON SF	► 0.5 kg	10000071	81 29 31	75.509.13	2	•		•
WEICON UW	► 0.5 kg	10000933	81 29 35	75.509.24	2			
Tamir Çubuğu Aqua	► 115 g	10006608	81 29 24	75.530.03	2			•
Tamir Çubuğu Çelik	► 115 g	10007705	81 29 26	75.530.01	2		•	•
Boru Tamir Seti 5/15	► ---	10055737	---	84.025.17	1		•	
Uygulama Seti	► ---	10045523	81 29 88	---	1			
Tamir Bandı 5/35	► ---	10055742	---	---	1			
Tamir Bandı 10/35	► ---	10055743	---	---	1			

Uygulama Seti

► WEICON ► IMPA
10045523 81 29 88



İçeriği: Cam Elyaflı Bez Bant, İşleme Spatulası, Eldiven, Kontur Spatula Flexy, Kesici bıçak, Fırça, Tel örgü

Kit 3

► WEICON ► IMPA ► ISSA
10045344 81 29 09 84.025.03

		WEICON	IMPA	ISSA	Miktar														
WEICON A	► 0.5 kg	10000003	81 29 01	75.509.01	2	•													•
WEICON BR	► 0.5 kg	10012669	81 29 10	75.509.05	1														•
WEICON HB 300	► 1.0 kg	10000099	81 29 51	75.509.21	1														•
WEICON Seramik BL	► 0.5 kg	10000093	81 29 37	75.509.19	1	•													•
WEICON SF	► 0.5 kg	10000071	81 29 31	75.509.13	2	•													•
WEICON UW	► 0.5 kg	10000933	81 29 35	75.509.24	2														
WEICON WR	► 0.5 kg	10000077	81 29 47	75.509.15	1														•
Tamir Çubuğu Aqua	► 115 g	10006608	81 29 24	75.530.03	4														•
Tamir Çubuğu Çelik	► 115 g	10007705	81 29 26	75.530.01	4														•
Boru Tamir Seti 5/15	► ---	10055737	---	84.025.17	3														
Üretan 80	► 0.5 kg	10012368	81 29 63	75.509.42	1														
AN 302-43	► 50 ml	10017876	81 29 13	75.628.04	1		•	•											
AN 302-60	► 50 ml	10017878	81 52 05	75.628.32	1		•												
AN 305-77	► 50 ml	10019949	81 52 14	75.628.13	1		•	•											
AN 306-38	► 50 ml	10017888	81 52 23	75.628.19	1		•												
Diş Sızdırmazlık İpliği DF 175	► ---	10026655	---	75.628.40	1			•											
Plast-o-Seal	► 90 g	10014387	81 52 31	75.628.41	1														
VA 8312	► 30 g	10016432	81 52 42	75.629.05	1														
VM 120	► 30 g	10019859	---	---	1														
GMK 2410	► 700 g	10028906	81 52 38	84.025.09	1														
Black-Seal	► 200 ml	10000763	81 52 85	75.634.25	1														
Temizleyici Sprey S	► 500 ml	10000147	45 08 01	53.402.01	2														
Silikon ve Yapıştırıcı Sökücü Sprey	► 400 ml	10026705	45 08 02	53.402.02	1														
W 44 T®	► 400 ml	10001023	45 08 21	53.402.11	1														
Şok Sprey	► 400 ml	10000143	45 08 22	53.402.10	1														
Kalıp Ayrıcı	► 400 ml	10000154	---	---	1														
Marş Spreyi	► 400 ml	10030465	---	---	1														
Kontakt Sprey	► 400 ml	10026740	45 08 43	53.402.28	1														
AS 500	► 500 g	10028921	45 08 46	---	1														
Uygulama Seti	► ---	10045523	81 29 88	---	1														
Tamir Bandı 5/35	► ---	10055742	---	---	1														
Tamir Bandı 10/35	► ---	10055743	---	---	1														

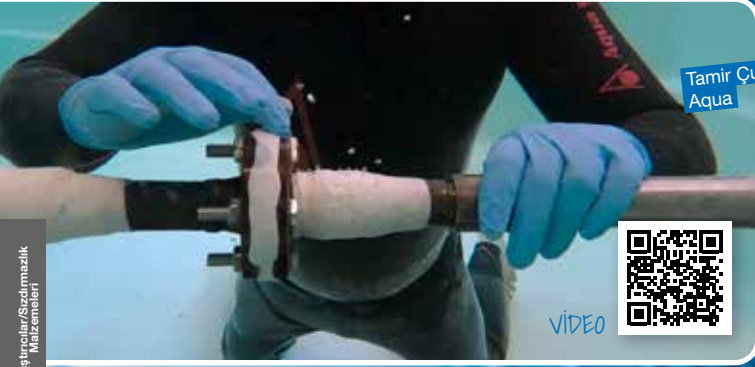
Tamir Çubuğu
Aqua

VIDEO



Tüm onarım ve bakım işleri için kolay çözüm.

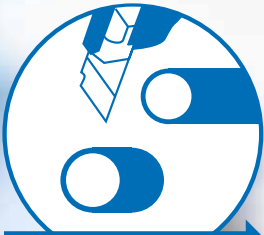

kesin



yoğurun

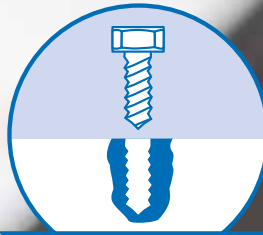

uygulayın

- ▶ Küçük onarımlar için de uygundur
- ▶ Sertleşen malzeme mekanik olarak işlenebilir

Tamir Çubuğu Çelik

Certified to
NSF/ANSI/CAN 61

hızlı sertleşme | çelik dolgulu | içme suyu alanlarında kullanılabilir | boyanabilir

Özellikle metal parçalarının hızlı ve yüksek güçlü onarımı ve birleştirilmesi, makine parçalarındaki, depolardaki ve boru hatlarındaki, konteynerlerdeki, pompalardaki ve gövdelerdeki, balkon korkuluklarındaki, tırabzanlardaki ve kopuk dişlilerdeki çatlakların, deliklerin ve sızıntıların hızlı ve yüksek güçlü onarımı ve birleştirilmesi için uygundur. WEICON Tamir Çubuğu Çelik makine ve sistem yapımında, depo yapımında ve aparat mühendisliğinde, gıda, kozmetik ve ilaç sanayilerinde ve pek çok başka uygulamada kullanılabilir.

- ▶ 57 g 10038330
- ▶ 115 g 10038331

Tamir Çubuğu Aqua



su altı uygulamaları için | seramik dolgulu | boyanabilir

Nemli ve ıslak yüzeylerdeki hızlı onarımlar için ve su altı uygulamaları için idealdir.

Benzin ve su tanklarındaki, kaloriferlerdeki, elektrik santrallerindeki, sıhhi tesisatlardaki ve yüzme havuzlarındaki çatlakların, deliklerin ve sızıntıların tamiri ve sızdırmazlığını sağlamak için. WEICON Tamir Çubuğu Aqua sıhhi sistem ve ısıtma sistemi yapımında, elektrik ekipmanlarında, denizcilik sektöründe ve pek çok başka endüstriyel uygulamada kullanılabilir.

- ▶ 57 g 10038326
- ▶ 115 g 10038327



Epoksi Reçine Sistemleri

Tamir Çubukları

Tamir Çubuğu Titanyum

aşınma dirençli | titanyum dolgulu | +230°C'ye (+446°F) kadar yüksek sıcaklığa dayanıklı (kısa süreliğine +280°C/+500°F) | boyanabilir

Depolar ve boru hatları, alüminyum, hafif metal ve enjeksiyon kalıplanmış parçaları, miller ve kayıcı yataklar, pompalar ve gövdeler ve kopuk dişliler gibi metal parçalarının kalıcı ve aşınma dirençli onarımı ve birleştirilmesi için uygundur.

WEICON Tamir Çubuğu Titanyum makine ve sistem yapımında, depo yapımında ve aparat mühendisliğinde ve pek çok başka endüstriyel uygulamada kullanılabilir.

► 57 g ► 115 g
10038334 10038335



Tamir Çubuğu Paslanmaz Çelik

NSF Certified to NSF/ANSI/CAN 61

anti korozif | hızlı sertleşme | paslanmaz çelik dolgulu | içme suyu alanlarında kullanılabilir | boyanabilir

Paslanmaz çeliklerin ve tanklardaki ve konteynerlerdeki, doldurma ve paketleme makinelerindeki, borulardaki, hatlardaki, pompalardaki ve gövdelerdeki gibi Diğerleri paslanmaz metallerin anti korozif onarımı ve iyileştirilmesi için.

Onarılmış parçaların hızlı mekanik yüklemeye kapasitesinden dolayı (yaklaşık 60 dakika), pahalı ve uzun aksaklık süreleri önlenmektedir. WEICON Tamir Çubuğu Paslanmaz Çelik depo yapımında ve aparat mühendisliğinde, gıda, kozmetik ve ilaç sanayilerinde ve pek çok başka uygulamada kullanılabilir.

► 57 g ► 115 g
10038340 10038341



Su tankında borunun sızdırmazlaştırılması
Tamir Çubuğu Multi-Purpose



Tamir Çubuğu Ahşap

elastik | mineral dolgulu | boyanabilir

Ahşap parçaların kalıcı bir şekilde onarılması için kullanılır. Yarıkların ve sondaj deliklerinin, çıkmış veya kopmuş ahşap parçalarının onarımı için ve pencerelerdeki ve kapı çerçevelerindeki, kaplamalardaki, levhalardaki ve plaklardaki, modellerdeki ve ahşap oyuncaklardaki birleşme yerlerini yapıştırmak için. WEICON Tamir Çubuğu Ahşap ahşap ve mobilya sanayilerinde, model yapımında ve pek çok başka uygulamada kullanılabilir.

- ▶ 28 g 10038328
- ▶ 56 g 10038329



WEICON Tamir Çubuğu Ahşap

Ürün yelpazesindeki Tamir Çubuğu Ahşap özel bir üründür. Mobilya, raf v.b. malzemelerin onarılması için geliştirilmiştir. "Kusursuz" bir onarım sağlamak için ahşapla aynı yoğunluk kazandırılmıştır. Sertleştikten sonra ahşap gibi işlenebilir. Aşağıda gösterilen testte WEICON Tamir Çubuğu ahşap gibi yüzeyde yüzmektedir, öte yandan rakip ürünler yüksek yoğunluklarından dolayı dibe batmaktadırlar.

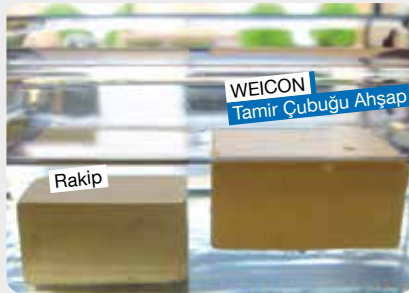

Tamir Çubuğu Plastik

plastik dolgulu | içme suyu onayı | boyanabilir

Özellikle pencere ve kapı çerçeveleri, paneller ve tamponlar gibi plastik parçaların ve fiber kompozit malzemelerin kalıcı ve elastik şekilde onarımları için kullanılır. Borular ve boru dirsekleri, bağlantı parçaları ve flanşlar, su depoları, pompalar ve gövdeler gibi metal parçaların yapıştırılması için kullanılır.

WEICON Tamir Çubuğu Plastik, pencere yapımında, kap ve aparat yapımında, gıda, kozmetik ve ilaç endüstrilerinde ve diğer birçok alanda kullanılabilir.

- ▶ 57 g 10038336
- ▶ 115 g 10038337



Certified to NSF/ANSI/CAN 61



Certified to NSF/ANSI/CAN 61

Tamir Çubuğu Multi-Purpose

hızlı kürleşme | mineral dolgulu | içme suyu alanlarında kullanılabilir | boyanabilir

Neredeyse tüm yüzeylerde hızlı, dayanıklı, elastik ve büzülmeyen onarımlar ve tamir işleri için çok yönlü kullanım. Tamir Çubuğu Multi çatlakları, delikleri, kusurları, sızıntıları ve kaçakları doldurur ve kapatır. Metal, ahşap, taş, seramik, plastik ve diğer birçok malzemede kullanılabilir.

Evrensel uygulanabilirliği nedeniyle, WEICON Tamir Çubuğu Multi, çok çeşitli endüstriyel alan, zanaat ve DIY (kendin yap) uygulamaları için uygundur.

- ▶ 57 g 10054130
- ▶ 115 g 10068562



Tamir Çubukları



NSF

Certified to
NSF/ANSI/CAN 61

Tamir Çubuğu Bakır

hızlı kürleşme | bakır dolgulu | içme suyu alanlarında kullanılabilir | boyanabilir

WEICON Tamir Çubuğu bakır boru, boru kavisleri, bağlantı parçaları, flanşlar, bakır oluklar, levhalar, su ısıtıcıları, su depoları, sıcak, soğuk su hatları, dondurucu ve klima sistemleri gibi yarıkların ve çatlakların nemli ve ıslak yüzeylerde bile çok hızlı onarımı için (işleme süresi: 3 dakika) uygundur.

WEICON Tamir Çubuğu bakır depo yapımında ve aparat mühendisliğinde, gıda, kozmetik ve ilaç sanayilerinde ve pek çok başka uygulamada kullanılabilir.

► 57 g 10038324
► 115 g 10038325



Tamir Çubuğu Beton

hızlı sertleşme | seramik dolgulu | boyanabilir

Özellikle tüm beton, taş ve seramik yüzeylerin hızlı onarımı ve düzeltilmesi için.

Örme duvarlardaki, taşlardaki, betonlardaki, seramik karolardaki, tuğlalardaki, kenarlıklardaki, bordürtaşlarındaki, mezar taşlarındaki ve bezemelerdeki yarıklar ile bozuk yerleri kapatır ve sızdırmazlıkları sağlar. Aynı zamanda açık ve kapalı alanlarda dübellerin, civataların ve çapaların güçlendirilmesi için kullanılabilir. WEICON Tamir Çubuğu Beton inşaat sektöründe, bahçecilikte ve peyzaj düzenlemesinde ve pek çok başka uygulamada kullanılabilir.

► 57 g 10038338
► 115 g 10038339



Tamir Çubuğu Alüminyum

paslanmaz | hızlı sertleşme | alüminyum dolgulu | boyanabilir

Hızlı ve paslanmaz onarım ve metal parçalarının birleştirilmesi için. Araba gövdelerindeki, şanzıman kutularındaki ve depolardaki, pencere çerçevelerindeki ve profillerdeki ve botlardaki ve modellerdeki çatlakların, deliklerin ve sızıntıların onarımı için.

WEICON Tamir Çubukları Alüminyum makine ve sistem yapımında, otomotiv endüstrisinde, dişli yapımında, model yapımında ve daha pek çok uygulamada kullanılabilir.

► 57 g 10038332
► 115 g 10038333

Ürün Seçme Tablosu

	Alüminyum	Aqua	Beton	Paslanmaz Çelik	Ahşap	Plastik	Bakır	Çelik	Titanyum	Multi-Purpose
Metaller (ör: alüminyum, döküm demir, pirinç, paslanmaz çelik)	++	++	+	++	+	+	++	++	++	++
Sert plastikler* (ör: epoksi reçine, katı PVC)	+	++	+	+	+	++	+	+	+	++
Fiber takviyeli maddeler (ör: GFRP, CFRP, fiberglas)	+	+	+	+	+	++	+	+	+	+
Ahşap (ör: meşe, kayın, ladin, balsa)	+	+	+	+	++	+	+	+	+	+
Bağlı ahşap ürünleri (ör: kontrplak, MDF)	+	+	+	+	++	+	+	+	+	+
Cam, seramik	+	++	+	+	+	+	+	+	+	++
Taş (ör: mermer, granit, tuğla, beton)	+	++	++	+	+	+	+	+	+	++
Lastik / elastomerler	-	-	-	-	-	-	-	-	-	-

Oldukça uygun (++)

Uygun (+)

Uygun değil (-)

*Poliyeten, polipropilen, poliasetal, politetrafloroetilen ve Diğerleri flüorlu hidrokarbon gibi doğal olarak yapıştırıcıyı iten yüzeylere sahip plastikler hariç. Yukarıda adı geçen tip tavsiyeleri kapsamında metal/plastik gibi değişik malzeme çiftlerinin yapıştırılması da mümkündür.



Bir resim çerçevesinin restorasyonu
Tamir Çubuğu Ahşap



Demo örneği
10012467



Melek onarımı
Tamir Çubuğu Beton

Teknik Bilgiler

		Sertleşmemiş halde WEICON Tamir Çubukları									
		Alüminyum	Aqua	Beton	Paslanmaz Çelik	Ahşap	Plastik	Bakır	Çelik	Titanyum	Multi-Purpose
NSF	Certified to NSF/ANSI 61				✓		✓	✓	✓		✓
Baz:		Epoksi reçine alüminyum dolgu	Epoksi reçine seramik dolgu	Epoksi reçine seramik dolgu	Epoksi reçine paslanmaz çelik dolgu	Epoksi reçine mineral dolgu	Epoksi reçine plastik dolgu	Epoksi reçine bakır dolgu	Epoksi reçine metal dolgu	Epoksi reçine titanyum dolgu	Epoksi reçine mineral dolgu
Kıvam:		Kil hamur	Kil hamur	Kil hamur	Kil hamur	Kil hamur	Kil hamur	Kil hamur	Kil hamur	Kil hamur	Kil hamur
Teslim şekli:		Çubuk formunda	Çubuk formunda	Çubuk formunda	Çubuk formunda	Çubuk formunda	Çubuk formunda	Çubuk formunda	Çubuk formunda	Çubuk formunda	Çubuk formunda
İçindekiler:		57 g / 115 g	57 g / 115 g	57 g / 115 g	57 g / 115 g	28 g / 56 g	57 g / 115 g	57 g / 115 g	57 g / 115 g	57 g / 115 g	57 g / 115 g
Hacim reçine ve sertleştiriciye göre karışım oranı (otomatik):		1 : 1	1 : 1	1 : 1	1 : 1	1 : 1	1 : 1	1 : 1	1 : 1	1 : 1	1 : 1
10 g madde ile uygulama süresi ve +20°C'de (+68°F) (dakika):		6	25	5	5	15	15	3-4	5	90	4
Karışımın yoğunluğu (g/cm³):		1,9	1,9	1,9	2,2	0,9	1,6	1,9	2,2	1,9	1,9
Sıcaklık °C (°F)	İşleme:*1	+15 ile +40 arası (+59 ile +104 arası)	+15 ile +40 arası (+59 ile +104 arası)	+15 ile +40 arası (+59 ile +104 arası)	+15 ile +40 arası (+59 ile +104 arası)	+15 ile +40 arası (+59 ile +104 arası)	+15 ile +40 arası (+59 ile +104 arası)	+15 ile +40 arası (+59 ile +104 arası)	+15 ile +40 arası (+59 ile +104 arası)	+15 ile +40 arası (+59 ile +104 arası)	+15 ile +40 arası (+59 ile +104 arası)
	Sertleşme:	+6 ile +40 arası (+43 ile +104 arası)	+6 ile +40 arası (+43 ile +104 arası)	+6 ile +40 arası (+43 ile +104 arası)	+6 ile +40 arası (+43 ile +104 arası)	+6 ile +40 arası (+43 ile +104 arası)	+6 ile +40 arası (+43 ile +104 arası)	+6 ile +40 arası (+43 ile +104 arası)	+6 ile +40 arası (+43 ile +104 arası)	+6 ile +65 arası (+43 ile +149 arası)	+6 ile +40 arası (+43 ile +104 arası)
Sertleşmeden sonra renk:		alüminyum-gri	kirli beyaz	beton grisi	koyu gri	bej	beyaz-mavi	bakır	koyu gri	braun	kirli beyaz
Mak. boşluk kapatma gücü:*2		15 mm	15 mm	15 mm	15 mm	15 mm	15 mm	15 mm	15 mm	15 mm	15 mm
+20°C'de (+68°F) sertleşme süresi	Elle sökülebilirlik (%35 güç):	10 dk.	30 dk.	15 dk.	10 dk.	45 dk.	40 dk.	10 dk.	10 dk.	90 dk.	15 dk.
	Mekanik etki (%80 güç):	60 dk.	60 dk.	60 dk.	60 dk.	60 dk.	3 sa.	60 dk.	60 dk.	8 sa.	60 dk.
	Nihai sertleşme (%100 güç):	24 sa.	24 sa.	24 sa.	24 sa.	24 sa.	24 sa.	24 sa.	24 sa.	72 sa. (24 sa. +65°C/+149°F)	24 sa.
		Sertleşmiş halde WEICON Tamir Çubukları									
Basınç (DIN EN ISO 604) MPa (psi):		55 (7,980)	55 (7,980)	55 (7,980)	55 (7,980)	55 (7,980)	55 (7,980)	55 (7,980)	55 (7,980)	55 (7,980)	55 (7,980)
Shore sertlik D:		80±3	70±3	80±3	80±3	70±3	45±3	80±3	80±3	80±3	80±3
DIN EN 1465'e MPa (psi) göre +20°C'de (+68°F) 7 gün sonra ortalama çekme kayma dayanımı		Alüminyum kulanmış 4,2 (609)	Çelik kulanmış 6,2 (899)	Beton 4,8 (696)	Paslanmaz Çelik kulanmış 3,9 (566)	Kayın taşlanmış 6,2 (899)	PVC taşlanmış 2,4 (348)	Bakır kulanmış 4,8 (696)	Çelik kulanmış 4,1 (595)	Çelik kulanmış 7,5 (1,080)	Çelik kulanmış 6,5 (943)
Sıcaklık dayanımı °C (°F):		-50 ile +120 arası, kısa süreliğine +150 (-58 ile +248 arası, kısa süreliğine +302)	-50 ile +120 arası, kısa süreliğine +150 (-58 ile +248 arası, kısa süreliğine +302)	-50 ile +120 arası, kısa süreliğine +150 (-58 ile +248 arası, kısa süreliğine +302)	-50 ile +120 arası, kısa süreliğine +150 (-58 ile +248 arası, kısa süreliğine +302)	-50 ile +120 arası, kısa süreliğine +150 (-58 ile +248 arası, kısa süreliğine +302)	-50 ile +120 arası, kısa süreliğine +150 (-58 ile +248 arası, kısa süreliğine +302)	-50 ile +120 arası, kısa süreliğine +150 (-58 ile +248 arası, kısa süreliğine +302)	-50 ile +120 arası, kısa süreliğine +150 (-58 ile +248 arası, kısa süreliğine +302)	-50 ile +230 arası, kısa süreliğine +260 (-58 ile +445 arası, kısa süreliğine +500)	-50 ile +120 arası, kısa süreliğine +150 (-58 ile +248 arası, kısa süreliğine +302)
Isıl iletkenlik (DIN EN ISO 22007-4):		0,65 W/m·K	0,50 W/m·K	0,50 W/m·K	0,60 W/m·K	0,30 W/m·K	0,40 W/m·K	0,70 W/m·K	0,60 W/m·K	0,50 W/m·K	0,40 W/m·K
Doğrusal Büzüşme:		< 1%	< 1%	< 1%	< 1%	< 1%	< 1%	< 1%	< 1%	< 1%	< 1%
Elektrik direnci (DIN IEC93)		5 · 10 ¹¹ Ω·cm	5 · 10 ¹¹ Ω·cm	5 · 10 ¹¹ Ω·cm	5 · 10 ¹¹ Ω·cm	5 · 10 ¹¹ Ω·cm	5 · 10 ¹¹ Ω·cm	5 · 10 ¹¹ Ω·cm	5 · 10 ¹¹ Ω·cm	3 · 10 ¹⁰ Ω·cm	5 · 10 ¹¹ Ω·cm
Elektriksel darbeyle parçalanmaya karşı dayanıklılık (ASTM D 149):		3,0 kV/mm	3,0 kV/mm	3,0 kV/mm	3,0 kV/mm	3,0 kV/mm	3,0 kV/mm	3,0 kV/mm	3,0 kV/mm	11,8 kV/mm	3,0 kV/mm
Isıyla genişleme katsayısı (ISO 11359):		30-40 · 10 ⁻⁶ 1/m·K	30-40 · 10 ⁻⁶ 1/m·K	30-40 · 10 ⁻⁶ 1/m·K	30-40 · 10 ⁻⁶ 1/m·K	30-40 · 10 ⁻⁶ 1/m·K	30-40 · 10 ⁻⁶ 1/m·K	30-40 · 10 ⁻⁶ 1/m·K	30-40 · 10 ⁻⁶ 1/m·K	30-40 · 10 ⁻⁶ 1/m·K	30-40 · 10 ⁻⁶ 1/m·K

*1 Ortam sıcaklığı düşük olduğunda daha kolay işlem yapmak için çubuklar uygulamadan önce oda sıcaklığına (20°C/+68°F) getirilmelidir.
*2 Her işlemden mak. 15 mm

Test Sonuçları

Farklı ülkelerden çubukları kıyaslama amacıyla bir dizi laboratuvar testi gerçekleştirdik. Bazı test sonuçları aşağıdaki tablolarda özetlenmiştir.

Tamir Çubuğu Aqua yapışma gücü

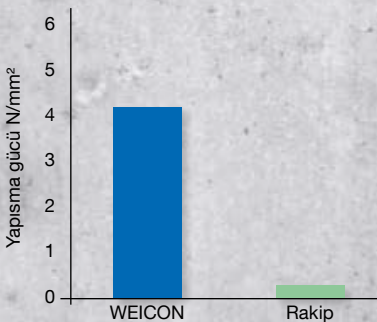

Shore sertlik D Tamir Çubuğu Plastik, tam sertleşikten sonra

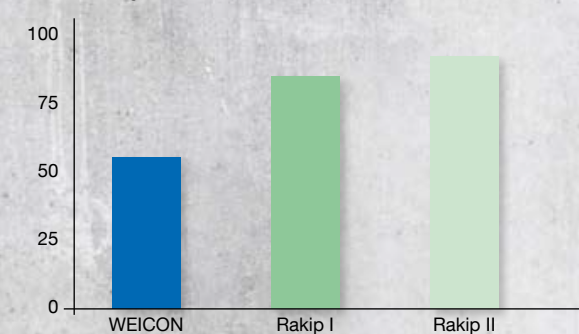

Epoksi Reçine Sistemleri

Tamir Bandı

Tamir Bandı

Esnek ve dayanıklı cam elyaf takviyeli plastikten üretilmiş tamir bandı, kendi kendine kaynaşma sağlayarak iç ve dış mekânlarda hızlı onarımlar için idealdir. Bant, özel bir reçine ile empenye edilmiş olup, su ile temas ettiğinde etkinleşir.

Çok basit ve hızlı bir uygulama ile neredeyse tüm yüzeylerde çok güçlü yapışma sağlar. Sadece 30 dakika sonra bant tamamen sertleşir ve yük taşıyabilir hale gelir. Sertleştikten sonra bant zımparalanabilir ve üzerine boya uygulanabilir. -50 °C /(-58 °F) ile kısa süreli +150 °C (302 °F) arasında yüksek kimyasal ve sıcaklık direncine sahiptir.

Bant, ek alet kullanmadan işlenebilir ve endüstri, zanaat, ev, kamp ve DIY alanlarında güvenilir ve kalıcı onarımlar için kullanılır.



► 5 cm x 1,5 m
10065456
beyaz

► 5 cm x 3,5 m
10065457
beyaz

► 10 cm x 3,5 m
10065458
beyaz

► 12 cm x 10 m
10102461
beyaz



Limandaki bunker istasyonlarına hortum kapaklarının ve kaplinlerin takılması ve hizalanması
Tamir Bandı Beyaz

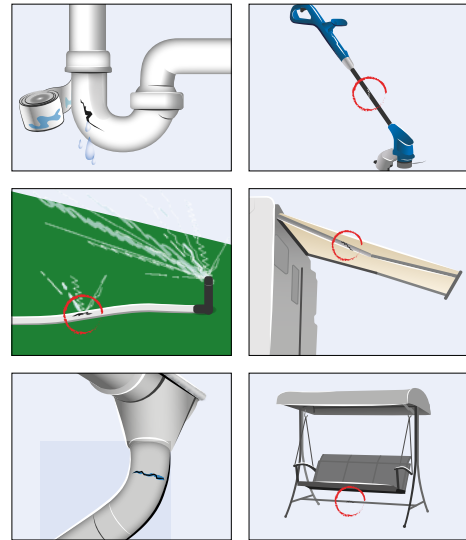

Çelik üzerinde çekme kayma dayanıklılığı

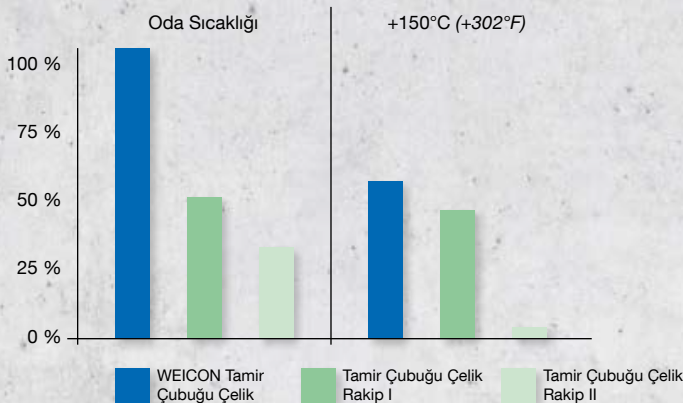

Tamir Çubuğu Çelik yapışma gücü

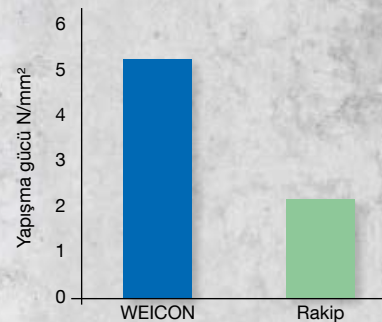



WEICON Epoksi Yapıştırıcılar soğuk sertleşen, solventsiz, oldukça güçlü yapışma özelliklerine sahip iki bileşenli sistemlerdir. Yüksek çekiş ve darbe dayanımı ile madde birleştirmeleri sağlarlar ve bu nedenle montaj, onarım ve imalat için uygundur.

Özellikle yenilikçi yapılarda ve aşağıdaki gibi farklı maddelerin birleştirilmesinde:

- ▶ Metaller
- ▶ Sert plastikler
- ▶ Fiber takviyeli maddeler (GRP, CFRP, fiberglas v.b.)
- ▶ Seramikler
- ▶ Cam, taş
- ▶ Ahşap v.b.

Bugünün gereksinimleri çok daha zorludur (ör; çok yüksek dayanım ile birleştirilmiş optik çekici bağlantılar). Bu maddeler sıklıkla birbirleriyle bir araya getirilmektedirler, bu da ek gereksinimlere neden olmaktadır.



Şimdi geliştirilmiş formülle!
+180°C'YE KADAR YÜKSEK SICAKLIĞA DAYANIKLI

WEICON Epoksi Yapıştırıcı kullanımı bir takım avantajlar sunmaktadır:

- ▶ WEICON Epoksi Yapıştırıcılar kullanıldığında, maddelerin yüzeyleri örneğin lehimleme veya kaynaklama yapıldığında değişmemektedir
- ▶ Maddeler strese maruz kalmamaktadırlar ve ek sabitleme yöntemlerine gerek yoktur
- ▶ Daha ince ve hafif maddelerin kullanımıyla, daha basit ve daha hesaplı yapılar sıklıkla mümkün hale gelmektedir. Bu ara sıra ağırlık ve maliyette önemli miktarda azalmalara neden olabilmektedir

Epoksi Dakikalık Yapıştırıcı

geliştirilmiş formül

yüksek sıcaklığa dayanıklı | viskoz | hızlı kürlenme

Evrensel olarak uygulanabilir, iki bileşenli epoksi reçine sistemi. Yapıştırıcı, +180°C'ye kadar yüksek sıcaklığa dayanıklıdır, viskozdur ve kendiliğinden yayılır. Çok kısa bir kap ömrüne ve hızlı kürlenmeye sahiptir. Şeffaf yapıştırıcı, el sanatları sektöründeki uygulamalar veya DIY (kendin yap) projeleri için uygundur.

- ▶ 24 ml
- ▶ 10044962



Fast-Metal Dakikalık Yapıştırıcı

geliştirilmiş formül

yüksek sıcaklık direnci | boşluk doldurma | hızlı kürlenme

Büyük toleransların köprülenmesi gereken tamir ve bağlama uygulamaları için 2 bileşenli epoksi reçine sistemi. Yoğun dolgu. Pürüzlü ve kötü oturan yüzeyler için uygundur, çatlakları, boşlukları ve düz olmayan yüzeyleri doldurur. +180°C'ye kadar yüksek sıcaklık direnci ve son derece yüksek yapışma gücü. Yüksek doldurma kapasiteli, macunsu, çok kısa kap ömrü ve hızlı kürlenme. Yüksek çekme ve darbe dayanımı.

- ▶ 24 ml
- ▶ 10044961



Alüminyum Dakikalık Yapıştırıcı

geliştirilmiş formül

yüksek sıcaklığa dayanıklı | macunsu | yüksek darbe dayanımı

Alüminyum ve diğer hafif metalleri birbirine ve kendi aralarında yapıştırmak için. Çatlakları ve delikleri doldurmak (örneğin alüminyum gövdelerde) ve hafif alaşımlı jantları onarmak için kullanılabilir.

Epoksi yapıştırıcı: +180°C'ye kadar yüksek sıcaklığa dayanıklı, düşük kokulu, iki bileşenli, alüminyum dolgu. Oda sıcaklığında hızla kürlenir. Çok yüksek çekme ve darbe dayanımına sahip boşluk doldurucu ve sarkmaya dayanıklı (tikotropik).

- ▶ 24 ml
- ▶ 10056754



Epoksi Dakikalık Yapıştırıcı Set

Şu malzemeleri içermektedir: Epoksi dakikalık yapıştırıcı, tahta spatula küçük, Quadro karıştırma nozulu, PE eldivenler

- ▶ Set
- ▶ 10058840

Fast-Metal Dakikalık Yapıştırıcı Set

Şu malzemeleri içermektedir: Fast-Metal Dakikalık Yapıştırıcı, 2 x tahta spatula küçük, PE eldivenler

- ▶ Set
- ▶ 10059435

Alüminyum Dakikalık Yapıştırıcı Set

Şu malzemeleri içermektedir: Alüminyum Dakikalık Yapıştırıcı, tahta spatula küçük, Quadro karıştırma nozulu, PE eldivenler

- ▶ Set
- ▶ 10059447

Epoksi Yapıştırıcılar

Easy-Mix S 50

geliştirilmiş formül

yüksek sıcaklığa dayanıklı | çok güçlü yapışma | kısa kap ömrü

Hızlı onarım ve bakım çalışmaları için yüksek sıcaklığa dayanıklı epoksi yapıştırıcı. Kısa üretim sürelerine sahip endüstriyel seri üretim için idealdir.

Yapıştırıcı, +180°C'ye kadar yüksek sıcaklık direncine, son derece güçlü yapışma gücüne ve yüksek çekme mukavemetine sahiptir. Viskozdur, kendiliğinden yayılır, çok kısa bir kap ömrüne sahiptir ve hızlı kürlenir.

▶ 50 ml
10045355

Easy-Mix S 50 Set **YENİ****Şu malzemeleri içermektedir:**

Easy-Mix S 50, Quadro karıştırma nozulu, Manuel Dağıtıcı

▶ 50 ml
10102958

Easy-Mix S 50 Sarı

geliştirilmiş formül

sızdırmazlık bileşiği | yüksek sıcaklığa dayanıklı | hızlı sertleşen | darbeye dayanıklı

Yüksek reaktifli döküm kütlesi – güçlü yapışma özelliği ve hızlı sertleşme özelliği sayesinde yapıştırıcı olarak da kullanılabilir. 180°C'ye kadar yüksek sıcaklıklara dayanıklı olan epoksi reçine sistemi viskozdur, kendiliğinden yayılır ve hızlı sertleşir ve darbelere karşı dayanıklıdır. 4-5 dakikalık kısa bir kap ömrüne sahiptir ve çok çeşitli yüzeylere çok iyi yapışır.

▶ 50 ml
10055634



Easy-Mix N 50

geliştirilmiş formül

güçlü yapışma | viskoz | uzun kap ömrü

Üretim süreçleri için 2 bileşenli epoksi yapıştırıcı. Uzun kap ömrü sayesinde, kademeli montaj ve konumlandırma dizilerine sahip üretim süreçleri için idealdir. Darbeye, şoka dayanıklıdır, kendiliğinden düzleşir, viskozdur ve kürlenirken sonra yüksek çekme mukavemeti gösterir. Metal, plastik, fiber kompozitler, seramik, cam, taş ve ahşap dahil olmak üzere çok sayıda malzeme üzerinde kullanılabilir.

▶ 50 ml
10045350

Easy-Mix N 5000

geliştirilmiş formül

şeffaf | güçlü yapışma | kısa kap ömrü

Görsel olarak zorlu yapıştırılmalar için şeffaf 2 bileşenli epoksi yapıştırıcı. Güçlü yapışma gücü, sıvı ve kendiliğinden yayılan. Yaklaşık 17 dakikalık kap ömrü. Metal, plastik, fiber kompozitler, cam, taş veya ahşap gibi çok sayıda malzeme üzerinde kullanılabilir. Uyumlu bir görünümün önemli olduğu uygulamalar için uygundur: tasarım nesnelerinin üretimi, mobilya yapımı, fuar standı yapımı, mağaza düzenlemesi vb.

▶ 50 ml
10045349

Easy-Mix Metal

UL-TESTED

geliştirilmiş formül

yüksek sıcaklığa dayanıklı | macunlu | hızlı kürlenir

Metal parçaların yapıştırılması için özel 2 bileşenli epoksi reçine sistemi. Macun kıvamında, hızlı kürlenir ve +180°C'ye kadar yüksek sıcaklığa dayanıklıdır. Yüksek çekme ve darbe mukavemetine sahip sert, elastik ve darbeye dayanıklı bir bağ oluşturur. Özellikle daha büyük toleransların köprülenmesi gereken yapıştırma uygulamaları için uygundur.

▶ 50 ml
10045356



Easy-Mix HT 250

ABS

UL-TESTED

Kısa süreliğine +200 °C'ye (392 °F) kadar (kısa süreli olarak +250 °C / +482 °F'ye kadar) yüksek sıcaklığa dayanıklı | metallerde aşırı yüksek yapışma gücü | yüksek ısı iletkenliği ve saldırganlığa karşı yüksek direnç medya ve toz boyalar

▶ 50 ml
10061027

TOZ BOYA
için ideal yapıştırıcılar
HT 180 ve HT 250

Easy-Mix HT 180

UL-TESTED

Yüksek ısı dayanımı | sağlam | çarpmaya ve darbeye dayanıklı

▶ 50 ml
10048558



WEICON Easy-Mix Karıştırma ve Dozajlama Sistemi

Modern karıştırma ve dozajlama sistemi sayesinde tüm tipler temiz ve doğru bir şekilde otomatik olarak tek bir çalışma işleminde dozalanır, karıştırılır ve uygulanır. Bu şekilde üretim serilerinde düzenli bir kalite ve işlem garantilenmektedir.

Ürün avantajları:

- ▶ Kullanıma hazır
- ▶ Tek bir çalışma işleminde dozajlama, karıştırma ve uygulama
- ▶ Elle yorucu karıştırmaya artık gerek kalmamaktadır, böylece karıştırma ve dozajlama hataları olma ihtimali ortadan kalkmaktadır
- ▶ Hızlı uygulama
- ▶ Seri üretimde daha hızlı çevrim süresine olanak sağlama
- ▶ Asgari madde israfı sayesinde ekonomik bir kullanım gerçekleştirme

Karıştırma ve dağıtım sistemi hakkında bilgiyi BURADAN bulabilirsiniz



50 ML
ÇİFT KARTUŞLAR İÇİN

1:1 | 2:1



10:1



1:1



Manuel Dağıtıcı **YENİ**

kolay kullanım | ekonomik

Easy-Mix ürünleri için 50 ml kartuşta uygulama yardımcısı. Karışım oranları 1:1 ve 2:1 olan kartuşlar içindir.



El Tabancası D50

Dayanıklı, metal tetikli fiberglas ile güçlendirilmiş plastik (poliamit) ile kırılma dirençli yapı.

10005237



▶ 1:1 / 2:1
10101999



▶ 10:1
10102860

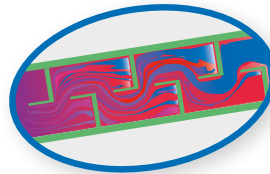

Quadro-Karıştırma Ucu A-System

10005236

Quadro-Karıştırma Ucu B-System

10029793

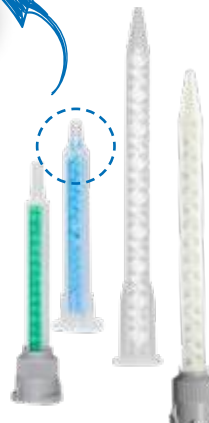

Helix-Karıştırma Ucu A-System

10026925

Helix-Karıştırma Ucu B-System

10030395

Epoksi Yapıştırıcılar

Malzemeye göre ürün

	Easy-Mix S 50	Easy-Mix S 50 sarı	Easy-Mix N 50	Easy-Mix N 5000	Easy-Mix Metal	Easy-Mix HT 180	Easy-Mix HT 250	Epoksi Dakikalık Yapıştırıcı	Alüminyum Dakika Yapıştırıcı	Fast Metal Dakikalık Yapıştırıcı
Metaller (ör; alüminyum, döküm demir, pirinç, paslanmaz çelik)	++	++	+	++	++	++	++	+	++	++
Sert plastikler* (ör; katı PVC)	++	++	++	++	+	+	-	+	+	+
Fiber takviyeli maddeler (ör; GRP, CFRP, fibreglas)	++	++	+	++	++	++	+	+	+	+
Ahşap (sert ahşap ve yumuşak ahşap)	+	+	+	++	+	+	+	+	+	+
Balsa ahşap	++	++	++	+	+	+	+	++	+	+
Kereste ürünler (ör; kontrplak)	+	+	+	+	+	+	+	+	+	+
Cam seramikler	+	+	+	+	+	+	+	+	+	+
Taş (ör; mermer, granit, tuğla, beton)	++	++	++	++	++	+	++	++	+	+
Kauçuk / elastomerler	-	-	-	-	-	-	-	-	-	-

Oldukça uygun (++)

Uygun (+)

Uygun değil (-)

*Poliolen, polipropilen, poliasetal, politetrafloroetilen ve Diğerleri flüorlu hidrokarbon gibi doğal olarak yapıştırıcıyı iten yüzeylere sahip plastikler hariç. Yukarıda adı geçen tip tavsiyeleri kapsamında metal/plastik gibi değişik malzeme çiftlerinin yapıştırılması da mümkündür.

Epoksi Reçine Sistemlerinin sertleşme sonrası kimyasal dayanıklılığı*

Madde	Dayanıklılık
Alifatik Hidrokarbonlar	+
Amonyak buharı	+
Aromatik Hidrokarbonlar	-
Aseton	o
Benzin	+
Butil asetat	+
Butil alkol	+
Dizel yakıt	+
Etil selüloz	+
Formaldehit	o
Fosforik asit (0-5%)	+
Fosforik asit (5-10%)	o
Glikol	o
Gliserin	+
Hidroklorik asit	o
Karbonik asit	+
Kalsiyum hidroksit	+
Kalsiyum sülfat	+
Kerosen (jet yakıtı JP 4)	+
Klor gazı, kuru ve nemli	+
Klor suyu	+
Kromik asit	+
Ksilol	-
Karbon disülfür	+

Madde	Dayanıklılık
Kükürt dioksit	+
Laktik asit	-
Laktoz	+
Makine yağı	+
Metanol etanol	+
Motor yağları	+
Naftalin	-
Nitrik asit	-
Petrol	+
Petrol ve Petrol ürünleri	+
Potasyum hidroksit	+
Potasyum karbonat	+
Sitrik asit	+
Sodyum hidroksit	+
Sodyum karbonat	+
Sodyum klorür	+
Sodyum klorür (pişirme tuzu)	+
Sülfürik asit%	-
Toluol	-

+ = dayanıklı

o = kısıtlı bir süre için dayanıklı

- = dayanıksız

Yukarıda belirtilen bilgiler dayanımların kısa bir özetidir. Daha fazla kimyasal dayanıklılık bilgisini talep üzerine temin edebilirsiniz.

*Tüm WEICON Epoksi Yapıştırıcıların depolanması +20°C kimyasal sıcaklığında gerçekleştirilmiştir

Easy-Mix çantamızı daha önce gördünüz mü?

Kişiselleştirilebilir!



Bize Ulaşın!



Teknik Bilgiler

Sıvı halde WEICON Epoksi Yapıştırıcılar						
	geliştirilmiş formül	geliştirilmiş formül	geliştirilmiş formül	geliştirilmiş formül	geliştirilmiş formül	
	Easy-Mix S 50	Easy-Mix S 50 sarı	Easy-Mix N 50	Easy-Mix N 5000	Easy-Mix Metal	
Baz:	Epoksi reçine, doldurulmamış	Epoksi reçine, doldurulmamış	Epoksi reçine, doldurulmamış	Epoksi reçine, doldurulmamış	Epoksi reçine, yüksek dolgulu	
Kıvam:	sıvı	sıvı	sıvı	sıvı	macunsu, boşluk doldurucu	
Renk:	şeffaf, açık sarı	sarı	açık sarı	neredeyse renksiz, kristal berraklığında	gri	
Teslim şekli:	çift kartuş	çift kartuş	çift kartuş	çift kartuş	çift kartuş	
Minimum depolama:	ay	18 ay	18 ay	18 ay	18 ay	
Hacim reçine ve sertleştiriciye göre karışım oranı (otomatik):	1 : 1	1 : 1	1 : 1	1 : 1	1 : 1	
+20°C'de (+68°F) 10 ml madde ile uygulama süresi	4-5 dk.	4-5 dk.	35 dk.	17 dk.	4-5 dk.	
+20°C'de (+68°F) sertleşme süresi	Elle sökülebilirlik (gücün %35 ¹):	13 dk.	17 dk.	3 sa.	3,5 sa.	20 dk.
	Mekanik yük kaldıracı süresi (gücün %80 ¹):	20 dk.	30 dk.	15 sa.	7 sa.	40 dk.
	Nihai sertlik (gücün %100 ¹):	24 sa.	24 sa.	48 sa.	48 sa.	24 sa.
Karışımın yoğunluğu (g/cm ³):	1,2	1,2	1,1	1,1	1,8	
Karışımın viskozitesi 20 ° C'de:	4.500 mPa·s	4.500 MPa·s	5.000 mPa·s	5.000 mPa·s	55.000 mPa·s	
Sıcaklık	İşleme*1:	+15 ile +40 °C arası (+59 ile +104 °F arası)	+15 ile +40 °C arası (+59 ile +104 °F arası)	+15 ile +40 °C arası (+59 ile +104 °F arası)	+15 ile +40 °C arası (+59 ile +104 °F arası)	+15 ile +40 °C arası (+59 ile +104 °F arası)
	Sertleşme:	+6 ile +40 °C arası (+43 ile +104 °F arası)	+6 ile +40 °C arası (+43 ile +104 °F arası)	+6 ile +40 °C arası (+43 ile +104 °F arası)	+6 ile +40 °C arası (+43 ile +104 °F arası)	+6 ile +40 °C arası (+43 ile +104 °F arası)
Mak. boşluk kapatma gücü*2:	2 mm	2 mm	2 mm	2 mm	4 mm	
Tamamen kürlenmiş durumda WEICON Epoksi Yapıştırıcılar						
Basınç dayanımı MPa (psi) (DIN EN ISO 604):	55	30	80	10	30	
Çekme dayanımı MPa (psi) (DIN EN ISO 527-2):	50	39	51	50	28	
Kopma uzaması (çekme) DIN EN ISO 527-2	2,7 %	2,0 %	3,6 %	2,4 %	0,6 %	
E-modül (çekme) DIN EN ISO 527-2 MPa (KSI)	2.200 - 2.400 (320 - 350)	1.800 - 2.100 (260 - 300)	1.900 - 2.200 (280 - 320)	2.000 - 2.300 (290 - 330)	4.100 - 4.600 (590 - 670)	
Eğme dayanımı MPa (psi) (DIN EN ISO 178):	58 (8.400)	58 (8.400)	50 (7.300)	50 (7.300)	58 (8.400)	
Sertlik (Shore D) (DIN ISO 7619):	82±3	81±3	81±3	82±3	83±3	
Bindirme kesme mukavemeti malzeme kalınlığı: 1,5 mm DIN EN 1465:	Çelik kumlanmış N/mm ² :	22	21	22	16	20
	V2A kumlanmış paslanmaz çelik N/mm ² :	26	23	31	18	20
	Kumlanmış alüminyum N/mm ² :	13	12	14	11	10
	Sıcak daldırma galvanizli çelik N/mm ² :	16	13	22	13	19
	PVC-sert pürüzlendirilmiş N/mm ² :	13	13	11	14	11
Büzülme:	1,41 %	1,06 %	0,08 %	0,97 %	0,49 %	
Sıcaklık dayanımı:	-50 ile +180 °C arası (-58 ile +356 °F arası)	-50 ile +180 °C arası (-58 ile +356 °F arası)	-50 ile +150 °C arası (-58 ile +212 °F arası)	-50 ile +100 °C arası (-58 ile +212 °F arası)	-50 ile +180 °C arası (-58 ile +356 °F arası)	
Oda sıcaklığında kürlendikten sonra T _g (DSC):	44,7 °C	---	48,6 °C	52,4 °C	44,3 °C	
Temperleme sonrası T _g 120 °C (DSC):	---	---	49,8 °C	54,2 °C	-	

*1 Ortam sıcaklıklar düşük olduğunda daha kolay işlem yapmak için, çift kartuşlar ve sırngalar uygulamadan önce oda sıcaklığına (20°C/+68°F) ısıtılmalıdır.

*2 Bu detaylar birleştirilecek maddenin tipine ve yapısına bağlıdır ve yalnızca birleştirme işlemi için dikkate alınmalıdır. Döküm durumunda, ör; elektronik bileşenlerin, tabaka kalınlığı 10 mm'yi geçmemelidir.

Epoksi Reçine Sistemleri

Epoksi Yapıştırıcılar

Teknik Bilgiler

Sıvı halde WEICON Epoksi Yapıştırıcılar						
	Easy-Mix HT 180	Easy-Mix HT 250	geliştirilmiş formül Epoksi Dakikalık Yapıştırıcı	geliştirilmiş formül Alüminyum Dakika Yapıştırıcısı	geliştirilmiş formül Fast Metal Dakikalık Yapıştırıcı	
Baz:	Epoksi reçine, mineral dolgululu	Epoksi reçine	Epoksi reçine, doldurulmamış	Epoksi reçine, alüminyum dolgululu	Epoksi reçine, yüksek dolgululu	
Kıvam:	macunsu, boşluk doldurucu	viskoz	sıvı	viskoz, boşluk doldurucu	macunsu, boşluk doldurucu	
Renk:	siyah	gri	şeffaf, açık sarı	alüminyum	gri	
Teslim şekli:	çift kartuş	çift kartuş	çift şırınga	çift şırınga	çift şırınga	
Minimum depolama:	18 ay	18 ay	18 ay	18 ay	18 ay	
Hacim reçine ve sertleştiriciye göre karışım oranı (otomatik):	2 : 1	2 : 1	1 : 1	1 : 1	1 : 1	
+20°C'de (+68°F) 10 ml madde ile uygulama süresi	60 dk.	150 dk.	4-5 dk.	4-5 dk.	4-5 dk.	
+20°C'de (+68°F) sertleşme süresi	Elle sökülebilirlik (gücün %35'i):	120 dk.	8 sa.	13 dk.	30 dk.	
	Mekanik yük kaldırabilme süresi (gücün %80'si):	4 sa.	14 sa.	20 dk.	1 saat	
	Nihai sertlik (gücün %100'ü):	24 sa.	24 sa.	24 sa.	24 sa.	
Karışımın yoğunluğu (g/cm³):	1,1	2,1	1,2	1,2	1,8	
Karışımın viskozitesi 20 ° C'de:	macunsu	38.000 mPa·s	4.500 mPa·s	11.000 mPa·s	55.000 mPa·s	
Sıcaklık	İşleme*1:	+10 ile +40 °C arası (+50 ile +104 °F arası)	+10 ile +40 °C arası (+50 ile +104 °F arası)	+15 ile +40 °C arası (+59 ile +104 °F arası)	+15 ile +40 °C arası (+59 ile +104 °F arası)	+15 ile +40 °C arası (+59 ile +104 °F arası)
	Sertleşme:	+10 ile +50 °C arası (+50 ile +122 °F arası)	+10 ile +50 °C arası (+50 ile +122 °F arası)	+6 ile +40 °C arası (+43 ile +104 °F arası)	+6 ile +40 °C arası (+43 ile +104 °F arası)	+6 ile +40 °C arası (+43 ile +104 °F arası)
Mak. boşluk kapatma gücü*2:	4 mm	4 mm	2 mm	4 mm	4 mm	
Tamamen kürlenmiş durumda WEICON Epoksi Yapıştırıcılar						
Basınç dayanımı MPa (psi) (DIN EN ISO 604):	52 (7.540)	60 (8.700)	55	40	30	
Çekme dayanımı MPa (psi) (DIN EN ISO 527-2):	27 (3.910)	50 (7.200)	50	34	28	
Kopma uzaması (çekme) DIN EN ISO 527-2	---	---	2,7 %	1,1 %	0,6 %	
E-modül (çekme) DIN EN ISO 527-2 MPa (KSI)	2.300 - 2.700 (330 - 390)	4.000 - 5.000 (600 - 730)	2.200-2.400 (320 - 350)	2.200-2.700 (320 - 390)	4.100-4.600 (590 - 670)	
Eğme dayanımı MPa (psi) (DIN EN ISO 178):	46 (6.670)	40 (5.800)	58 (8.400)	58 (8.400)	58 (8.400)	
Sertlik (Shore D) (DIN ISO 7619):	80	90	82±3	76 ± 3	83±3	
Bırdırma kesme mukavemeti malzeme kalınlığı, 1,5 mm DIN EN 1465:	Çelik kumlanmış N/mm²:	23	20	22	18	20
	V2A kumlanmış paslanmaz çelik N/mm²:	24	---	26	19	20
	Kumlanmış alüminyum N/mm²:	13	15	13	15	10
	Sıcak daldırma galvanizli çelik N/mm²:	8	---	16	17	19
	PVC-sert pürüzlendirilmiş N/mm²:	11	---	13	11	11
Büzülme:	0,3 %	yaklaşık 0,7 %	1,41 %	0,8 %	0,49 %	
Sıcaklık dayanımı:	-50 ile +180 °C arası (-58 ile +356 °F arası) kısa süreli +230 °C (+446 °F)	-50 ile +200 °C arası (-58 ile +392 °F) kısa süreli +250 °C (+482 °F)	-50 ile +180 °C arası (-58 ile +356 °F arası)	-50 ile +180 °C arası (-58 ile +356 °F arası)	-50 ile +180 °C arası (-58 ile +356 °F arası)	
Oda sıcaklığında kürlenikten sonra T _g (DSC):	54,4 °C	~ +65 °C	44,7 °C	---	44,3 °C	
Temperleme sonrası T _g 120 °C (DSC):	44,7 °C	---	---	---	-	

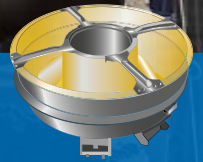
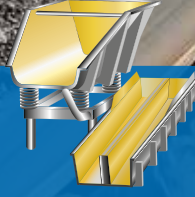
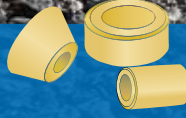
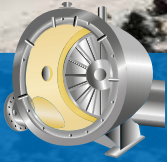
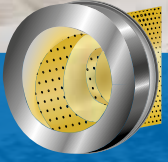

İmalat için:

- ▶ Titreşim yalıtımları
- ▶ Montaj masterları
- ▶ Esnek contalar
- ▶ Lastik türündeki prototipler
- ▶ Döküm modelleri ve kalıpları

Tamir için:

- ▶ Konveyör bantlar
- ▶ Lastik dolgu tekerler
- ▶ Taşıma makaraları

Kaplamalar için:

- ▶ Yükleme alanları
- ▶ Sıkma makineleri
- ▶ Cilalama tamburları
- ▶ Kaydıraklar ve huniler
- ▶ Mikser tankları
- ▶ Kuru ve ıslak karıştırıcılar
- ▶ Tanklar
- ▶ Pompalar
- ▶ Siklonlar
- ▶ Gövdeler
- ▶ Silindirler

i Ek olarak, WEICON Üretanlar makinelerin titreşim ve yalıtım koruması için oldukça uygundur.

VIDEO



WEICON Konveyör Tamir Seti

macunsu | yüksek elastikiyete sahip, aşınmaya ve darbeye dayanıklı | kimyasallara ve basınca karşı yüksek direnç

WEICON Konveyör Tamir Seti, kauçuk yüzeylerin hızlı ve güvenilir bir şekilde onarılması, düzeltilmesi ve kaplanması için kullanılan 2 bileşenli bir poliüretan sistemdir.

Yüksek kürlenme hızı, elastikiyet ve aşınma direncine sahip; darbeye ve sürtünmeye karşı çok dayanıklı ve özellikle yırtılma yayılması direnci oldukça fazladır. Yüksek mekanik mukavemeti sayesinde özellikle darbe, aşınma, titreşim ve salınımlara maruz kalan kauçuk veya metal parçaların onarımı için uygundur. Konveyör Tamir Seti, hızlı ve kolay işlenebilirliği ile öne çıkar. Ürün, konveyör kayışı ve konveyör bantların onarımı ve kaplanması, kauçuk kaplamaların düzeltilmesi, aşınmaya karşı esnek bir koruma katmanı olarak ve aşınmış kauçuk yüzeylerin hızlı onarımı gibi çok sayıda uygulama için uygundur.

Set içerisinde Poliüretan sistemine ek olarak, yüzey ön işlemleri için bir Primer ve malzemeyi eşit olarak dağıtmak için bir spatula bulunur.

Mümkün olduğunca çok kullanım ihtiyacına çözüm sunmak amacıyla; elle işlenen klasik 500g'lık çalışma paketine ek olarak, kullanımı kolay 540 g'lık çift kartuşlu bir ambalaj da mevcuttur.



Konveyör Tamir Seti 550

▶ 500 g + 1K Primer G 50 g

10058383

Konveyör Tamir Seti 590

▶ 540 g + 1K Primer G 50 g

10058391

WEICON Konveyör Tamir Seti SF

macunsu | hızlı kürlenme | yüksek elastikiyet | aşınmaya dayanıklı | darbeye ve aşınmaya karşı yüksek direnç | kimyasallara ve basınca karşı yüksek direnç

WEICON Konveyör Tamir Seti SF hızlı kürlenene, 2 bileşenli bir poliüretan sistemidir. Yüksek elastikiyet ve aşınma direnci ile darbeye dayanıklıdır, yüksek yırtılma direncine sahiptir. Özellikle Konveyör bantlarının hızlı ve güvenilir şekilde onarımı ve kauçuk yüzeylerin kaplanması için uygundur. İki ila 3 dakika gibi kısa bir işlem süresine sahiptir. 1 saat sonra ise doldurulabilir. Üç saat ise sonra tamamen kürlenir.

WEICON Konveyör Tamir Seti SF

▶ 540 g + 1K Primer G 50 g

10063853

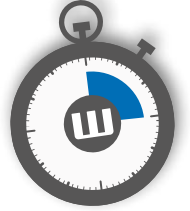

	Konveyör Tamir Seti	Konveyör Tamir Seti SF
	Teknik Bilgiler Üretan 85	Teknik Bilgiler Üretan 85 SF
	Poliüre	
Baz		
Ağırlığa göre karışım oranı	10:100	10:100
Karışımın viskozitesi	macunsu	macunsu
Uygulama süresi	20 dk.	3 dk.
Mekanik yük kaldırma kapasitesi (20 °C)	6-8 sa.	1 sa.
Nihai sertleşme	24 sa.	3 sa.
	Teknik Bilgiler Primer	
Kıvam	viskoz	
Renk	siyah	
Minimum depolama oda sıcaklığında	18 ay	
Uygulama sıcaklığı	80 °C'ye kadar	
Karışımın yoğunluğu	0,9 g/cm³	
Tüketim	150 - 200 g/m²	

Poliüretan Sistemler

Üretanlar

Üretan 45

Shore sertlik A 45

► 500 g
10033055

Üretan 60

Shore sertlik A 60

► 500 g
10033056

Üretan 80

Shore sertlik A 80

► 500 g
10033057

Üretan 85

Shore sertlik A 85

► 500 g
10058330
Paket

► 540 g
10058343
Kartuş

Üretan 90 SF

Shore sertlik D 90

► 550 g
10053974

VIDEO



Üretan 85 SF

yüksek aşınma direnci | hızlı kürleşim | macunsu
Shore sertlik A 85

Özellikle kauçuk yüzeylerin kaplanması ve onarımı için macunsu bir poliüretandır. Örneğin; endüstriyel tesislerde, açık ocak madenciliğinde ya da madenlerde bulunan konveyör bantları poliüretan ile onarılabilir. Üretan 85-SF, yüksek aşınma direncine sahiptir.

Solvent içermez ve oda sıcaklığında uygulanır. İşleme başlamadan önce uygulama yapılacak yüzey iyice pürüzlendirilmeli ve ardından iki bileşenli özel bir astar (kauçuk astar) ile ıslatılmalıdır. Aksi takdirde yüzeyde yapışma meydana gelmez. İşlem süresi iki ila üç dakikadır. Kürleşme için ilave ısıtma gerekmez. Üretan 85-SF ile kaplanan yüzeyler bir saat sonra doldurabilir. Tam kürleşme üç saat sonra tamamlanır. Metal yüzeylerin kaplanması için özel bir astar mevcuttur.

► 540 g
10063301
Kartuş

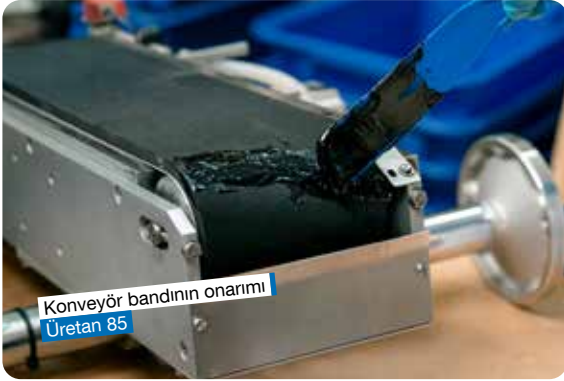

El tabancası 2K 10: 1

2 bileşenli 540 g kartuş için önerilir

10057514



1K Primer G

Kauçuğun yapıştırılmasında kullanılan özel tek bileşenli yapışma artırıcı.

10104608



Karıştırma ucu MFHX

Üretan 85 ve Üretan 85 SF (540 g kartuş) için uygundur

10057191

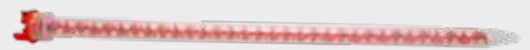

Teknik Bilgiler:

	Üretan 45	Üretan 60	Üretan 80	Üretan 85	Üretan 85 SF	Üretan 90 SF
Baz	Poliüre	Poliüre	Poliüre	Poliüre	Poliüre	Poliüretan
Renk	açık bej	açık bej	açık bej	siyah	siyah	kahverengi
Minimum raf ömrü	12 ay	12 ay	12 ay	12 ay	12 ay	12 ay
Bağıl nem	<70 %	<70 %	<70 %	<70 %	<70 %	<70 %
Ağırlığa göre karışım oranı	100:180	100:150	100:80	10:100	1:10	100:23
Hacime göre karışım oranı	100:198	100:165	100:88	10:104	---	100:31
Reçine viskozitesi (+25 °C'de)	5.000 mPa·s	5.000 mPa·s	5.000 mPa·s	---	600 mPa·s	---
Sertleştirici viskozitesi (+25 °C'de)	500 mPa·s	520 mPa·s	190 mPa·s	---	13.000 mPa·s	---
Karışımın viskozitesi (+25 °C'de)	1.500 mPa·s	1.500 mPa·s	2.000 mPa·s	---	4.500 mPa·s	3.000 mPa·s
Karışımın yoğunluğu	1,04 g/cm³	1,04 g/cm³	1 g/cm³	1,1 g/cm³	1,1 g/cm³	1,6 g/cm³
Kap ömrü	25 dk.	25 dk.	25 dk.	20 dk.	3 dk.	8 dk.
Mekanik yük kaldırabilme süresi	12 - 20 sa.	12 - 20 sa.	12 - 20 sa.	6-8 sa.	1 sa.	2 - 3 sa.
Nihai sertlik (Gücün %100'ü)	48 sa.	48 sa.	48 sa.	24 sa.	3 sa.	24 sa.
Çekme dayanımı DIN EN ISO 527-2	3,5 MPa	5 MPa	8 MPa	7,8 MPa	8,4 N/mm²	---
Kopma uzaması (çekme) DIN EN ISO 527-2	1450 %	1250 %	600 %	470 %	590 %	---
Yırtılma yayılma dayanımı	7,5 kN/m	10 kN/m	15 kN/m	31 kN/m	31 kN/m	---
Sertlik (Shore A)	45	60	80	85	yaklaşık 85±3	90
Çekme kopma dayanımı 1,5 mm DIN EN 1465	Çelik 1.0338 kumlanmış	---	---	8 N/mm²	---	22 N/mm²
	V2A kumlanmış paslanmaz çelik	---	---	---	---	25 N/mm²
	Kumlanmış alüminyum	---	---	---	7 N/mm²	14 N/mm²
	Sıcak daldırma galvanizli çelik	---	---	---	4 N/mm²	7 N/mm²
Sıcaklık direnci:	-60°C ile +90°C arası (-76 ile +194°F arası)	-60°C ile +90°C arası (-76 ile +194°F arası)	-60°C ile +90°C arası (-76 ile +194°F arası)	ıslak: -60 °C ile +80 °C arası (-76 ile +176 °F arası) kuru: -60 °C ile +100 °C arası (-76 ile +212 °F arası)	ıslak: -60 °C ile +80 °C arası (-76 ile +176 °F arası) kuru: -60 °C ile +100 °C arası (-76 ile +212 °F arası)	-60°C ile +90°C arası (-76 ile +194°F arası)

Yüzey ön işleme ve aksesuarlar

Primer M 100

Metaller, plastikler, laklı yüzeyler gibi emici olmayan yüzeylerin yapışması için ön işlem

► 25 ml 10061187
► 250 ml 10033067

Primer S 300

Gözenekli ve emici arka plan ön işleme

► 25 ml 10061213
► 250 ml 10033069

1K Primer G

Kauçuğun yapıştırılmasında kullanılan özel tek bileşenli yapışma artırıcı.

► 50 ml 10104608

Üretan renk macunu

İnce bir şekilde dağılmış pigmentleri temel alan özel renk macunu

► 250 ml 10024676

Primer fırçası

WEICON Primer uygulamaları için

10032350

Poliüretan Sistemler Üretanlar

Teknik Bilgiler:

Malzeme		Tavsiye edilen ön işlem
ABS		Yüzey- Temizleyici
Alüminyum	Çıplak	Yüzey- Temizleyici + pürüzlendirme + Primer M 100
	Kromlaştırılmış	Yüzey- Temizleyici
	Eloksal	Yüzey- Temizleyici + Primer M 100
	Toz kaplı	Yüzey- Temizleyici + Primer M 100
	Astarlı	Yüzey- Temizleyici
	Boyalı	Primer M 100
EPDM		Primer kullanımına rağmen düşük yapışma
GFK	Düz/pürüzlü taraf	Primer M 100
	Dokuma halı	Primer M 100
	El laminat	Primer M 100
Cam	İşlenmemiş, saf	Primer M 100**
	Seramik kaplı	Primer M 100*
Ahşap	Fenol kaplamalı (Elek basınç plakası)	Yüzey- Temizleyici + pürüzlendirme + Primer M 100
	İşlenmemiş	Nemli bir bezle temizleyiniz + Primer S 300
PA (Poliamit)		Primer M 100*
PIR Sert köpük (Poliizosiyanürat)		Yüzey- Temizleyici
PMMA (Pleksiglas)		Primer M 100*
Kompozit ahşap		pürüzlendirme + Yüzey- Temizleyici
PS	Sert köpük	Yüzey- Temizleyici
	Plakalar	Üretan uygulamalar için tavsiye edilmez
PUR Sert köpük		Yüzey- Temizleyici
PUR Elastomer		Yüzey- Temizleyici + Primer M 100
PVC	Plakalar	Yüzey- Temizleyici
	Sert köpük	Plastik Temizleyici
Çelik	Çıplak	Yüzey- Temizleyici + Primer M 100
	Kromlaştırılmış	Yüzey- Temizleyici
	Folyolu	Üretan uygulamalar için tavsiye edilmez
	Astarlı	Yüzey- Temizleyici + Primer M 100
	Boyalı	Yüzey- Temizleyici + Primer M 100
	Toz kaplı	Yüzey- Temizleyici + Primer M 100
	VA (Paslanmaz çelik)	Yüzey- Temizleyici + pürüzlendirme + Primer M 100
	Galvanizli	Yüzey- Temizleyici + pürüzlendirme + Primer M 100

* Ön testler gereklidir

** UV ışınlarından koruyunuz

Tüketim:

Uygulama kalınlığı (mm):	m ² (kg) başına tüketim	
	Üretan 45, 60, 80, 85	Üretan 90 SF
0,20*	0,21	0,32
0,50	0,53	0,80
1,00	1,05	1,60
1,50	1,60	2,40
2,00	2,10	3,20
2,50	2,65	4,00
3,00	3,20	4,80
3,50	3,70	5,60
4,00	4,20	6,40

*Dk. tabaka kalınlığı





Hızlı yüksek mukavemetli güvenilir

Yüksek mukavemetli poliüretan bazlı, 2 komponentli yapısal yapıştırıcıdır. Birçok yüzeyde çok iyi tutuş sağlar. Macunsu kıvamı sayesinde, dikey yüzeylerde de kullanılabilir. 2-K. sistemi olduğundan hızlı ve emniyetli bir şekilde kürleşir. 2-K Sisteminden dolayı yapıştırmanın tabaka kalınlığı, havadaki nem, ve ortam sıcaklığından bağımsız oluşur.

Aşağıdaki malzemeler yüksek çekiş, kesme ve darbe mukavemetiyle kendi aralarında ya da birbirine yapışmalarını sağlamaktadırlar:

- ▶ Fiber kompozit malzemeler (ör; EP-GRP, UP-GRP, CFC, SMC ve fibreglas)
- ▶ Plastikler (ör; PVC, ABS, PMMA, PC ve Fenol)
- ▶ Poliüretan, epoksiler ve polyester
- ▶ Çelik, alüminyum ve paslanmaz çelik
- ▶ Ahşap, seramik, v.b.

WEICON Easy-Mix PU-90 / PU-240 / PU Kristal yapıştırıcılarının özellikleri aşağıda sıralanmıştır:

- ▶ Hızlı mukavemet gelişimi
- ▶ Dikey yüzeylerde bile hemen tutuş sağlar, akmaz ve damlamaz.
- ▶ Yüksek basınç, çekiş ve bükme dayanıklılığı
- ▶ Sürekli esnek, darbeye dayanıklı, düşük büzülme
- ▶ İç ve dış mekan kullanımı için uygundur
- ▶ Kötü hava şartlarına ve birçok kimyasalları karşı dayanıklıdır
- ▶ Zımparalanabilir ve yaklaşık 30 dakika sonra üzeri boyanabilir
- ▶ -40 °C ila +125°C arası ısılarla dayanıklıdır.



Easy-Mix PU-90

Yüksek mukavemetli | aşırı hızlı sertleşme | yüksek viskoz | 90 saniyelik çok kısa uygulama süresi

▶ 50 ml
10032817



Easy-Mix PU-240

Yüksek mukavemetli | hızlı sertleşme | yüksek viskoz | 240 saniyelik çok kısa uygulama süresi

▶ 50 ml
10032818



Easy-Mix PU Kristal

yüksek mukavemetli | hızlı kürlenme | UV ışınlarına dayanıklı şeffaf ve optik için zorlu yapıştırma | Kap ömrü yaklaşık 120 ile 240 saniye

▶ 50 ml
10058318

Manuel Dağıtıcı YENİ

kolay kullanım | ekonomik

Easy-Mix ürünleri için 50 ml kartuşta uygulama yardımcısı. Karışım oranları 1:1 ve 2:1 olan kartuşlar içindir.

10101999



EI Tabancası D50

10005237

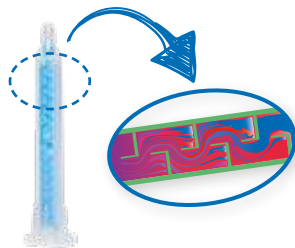

Quadro Karıştırma Ucu A-System

10005236



Poliüretan Sistemlerinin sertleşme sonrası kimyasal dayanıklılığı

Aseton	-	Metil etil keton	-
Alkol	0	Mineral ve sentetik motor yağı	+
Karınca asidi (konsantr)	-	%20 Sodyum hidroksit çözeltisi	-
%10 Amonyak	0	%5 Fosforik asit	+
Benzin (92 - 100 oktan)	-	Fosforik asit (konsantr)	-
Dizel/ısıtma yağı	-	2-Propanol	-
Glikol eter	-	%5 Nitrik asit	-
> %5 Asetik asit	-	%5 Hidroklorik asit	+
Etanol	-	Tuzlu su/deniz suyu	+
Freon	-	%5 Sülfürik asit	o
Antifriz	+	Silikon yağı (konsantr)	-
Dişli yağı	-	Yemeklik yağ/bitkisel yağ	-
Gliserin (Glikol)	+	Toluol	+
Hidrolik yağı	0	Nafta	+
%20 Potasyum hidroksit çözeltisi	+	Su	+
Ketonlar	-	Su, +90°C	o
Soğutma yağı, su ile seyreltilebilir	+	%W3 sa. dijen peroksit	+
Tiner	-	Parafin yağı	+
Kül suyu, inceltmiş	+	Ksilen	+
Metanol	-	%10 Sitrik asit	+

+ = dayanıklı 0 = kısıtlı bir süre için dayanıklı - = dayanıksız

Teknik Bilgiler

	Easy-Mix PU-90	Easy-Mix PU-240	Easy-Mix PU Kristal
Baz	Poliüretan	Poliüretan	Poliüretan
Karışma oranı Reçine / Sertleştirici	1 : 1	1 : 1	1 : 1
Sertleşmeden sonra renk	siyah	siyah	kristal berraklık
Karışımın yoğunluğu	1,30 - 1,35 g/cm ³	1,30 - 1,35 g/cm ³	1,13 g/cm ³
+20°C'de (+68°F) uygulama süresi	90 sn.	240 sn.	2 - 4 dk.
Elle sökülebilirlik (%35)	5 dk.	10 dk.	30 dk.
Mekanik etki (%50 güç)	10 dk.	30 dk.	60 dk.
Nihai sertleşme (%100)	12 sa.	12 sa.	12 sa.
Yapıştırıcı boşluk köprülemesi	0,1 - 4,0 mm	0,1 - 4,0 mm	0,1 - 4,0 mm
Alüminyumda (0,26 mm)	13 N/mm ² (1.900 psi)	14 N/mm ² (2.000 psi)	11 N/mm ² (1.600 psi)
Parlak çelikte (0,26 mm)	19 N/mm ² (2.800 psi)	23 N/mm ² (3.300 psi)	17 N/mm ² (2.500 psi)
Paslanmaz Çelikte (0,26 mm)	17 N/mm ² (2.500 psi)	18 N/mm ² (2.600 psi)	17 N/mm ² (2.500 psi)
Ortalama E-Modülü +20°C (+68°F)	650 - 750 N/mm ² (90 - 110 ksi)	450 - 550 N/mm ² (70 - 80 ksi)	240 - 280 N/mm ² (35 - 40 ksi)
Shore sertlik D (DIN ISO 7619)	66	68	73
Çekme direnci DIN EN ISO 527-2	21 N/mm ² (3.000 psi)	20 N/mm ² (2.900 psi)	12 N/mm ² (1.750 psi)
Çekme uzaması DIN EN ISO 527-2	35%	31%	20%
Sıcaklık dayanımı	-55 ile +125°C arası (-67 ile +257°F arası)	-55 ile +125°C arası (-67 ile +257°F arası)	-55 ile +100°C arası (-67 ile +212°F arası)
Termoform direnci	+65°C (+149°F)	+65°C (+149°F)	+50°C (+122°F)
TGA dekompozisyon sıcaklığı (Başlangıç sıcaklığı)	+330°C (+626°F)	+336°C (+637°F)	-
Cam geçiş sıcaklığı	Oda sıcaklığında sertleşikten sonra T _g	45,6°C	30,9°C
	120 ° C'de temperlemenden sonra T _g	31,1°C	27,0°C

VIDEO



WEICON RK-1300/1500 metakrilat bazlı 2 bileşenli sistemlerdir, oda sıcaklığında hızlı bir şekilde sertleşirler. İki sistem de “no-mix” yöntemiyle işlenir, dolayısıyla iki bileşenin (yapıştırıcı ve aktivatör) karıştırılması gerekmez.

Polimerizasyon yapıştırıcı ve aktivatörün etkileşmesiyle başlar, sertleşme adım adım oluşur.



Aktivatör

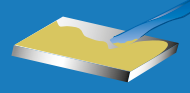

Yapıştırıcı



Birleştirme

Yüksek mukavemet | darbeye dayanıklı

RK-1300/1500 farklı malzemelerin yüksek mukavemetli bağlantılarını sağlar:

- ▶ Çelik, alüminyum, bakır, çinko, alaşımlar ve ferritler (ferromanyetik malzeme) gibi metaller (aynı zamanda kaplı olanlar)
- ▶ ABS, polistiren, sert PVC, polikarbonat, polifenilen oksit, polyester kalıp parçaları gibi plastikler*
- ▶ Fiber kompozit malzemeler (GRP, CRP, fiberglas v.b.)
- ▶ Ahşap ve selüloz malzemeler (ör; MDF)
- ▶ Cam, seramikler ve taş

*Poliamit, Teflon® ve poliolefin v.b. yalnızca özel yüzey işleminden sonra, örneğin; florlama, düşük basınç plazma, korona, alev tepmesi v.b. kullanarak.

WEICON RK-1300/1500 özel ürünlere özgü özellikler barındırmaktadır:

- ▶ “No-mix” yöntemiyle işleme
- ▶ Hızlı ve yüksek ilk yapışma dayanımı
- ▶ Genleşme ve darbe direnci
- ▶ Geniş bir sıcaklık aralığında uygulanabilir
- ▶ Buharlamaya karşı dirençli

Sonuç olarak, özellikle montaj ve endüstriyel işlemlerde birçok uygulama alanı vardır. “No-mix” yöntemi ve hızlı, yüksek ilk yapışma dayanımı sayesinde, WEICON RK Yapısal Yapıştırıcılar özellikle gecikmeli montaj ve konumlandırma işlemleri ile üretim işlemleri ve seri üretim sırasında yüksek uygulama süreleri için uygundur.



Yapısal Akrilik Yapıştırıcılar

RK-1300
RK-1500**RK-1300**

Macunsu | güçlü | hızlı sertleşme

▶ 60 g*1 ▶ 330 g*2 ▶ 1,0 kg*1 ▶ 6,0 kg*2

10033420 10033424 10033454 10033425

*1 Yapıştırıcı ve Aktivatör içeren tam paket

*2 Aktivatörsüz

RK-1500

Sıvı | güçlü | hızlı sertleşme

▶ 60 g*1 ▶ 310 g*2 ▶ 1,0 kg*1 ▶ 6,0 kg*2

10033456 10033458 10033460 10033459

*1 Yapıştırıcı ve Aktivatör içeren tam paket

*2 Aktivatörsüz



Yüksek mukavemet Artı esneklik Güvenli işlem



Fiber kompozit materyaller, pek çok plastik, metal ve Diğerleri malzemelerle MMA (metik metakrilat) bazlı yüksek mukavemetli, hızlı sertleşen yapısal yapıştırıcılar.

Yüksek viskozitesi sayesinde yapıştırıcılar aynı zamanda dikey yüzeylere uygulanabilir.

Aşağıdaki materyaller yüksek çekme, kesme ve soyulma mukavemetiyle kendilerine ve birbirlerine yapışabilirler:

- ▶ Plastikler (ör; PVC, ABS, PMMA, fiberglas, fenol)
- ▶ Poliüretanlar, epoksiler
- ▶ Çelik, alüminyum, paslanmaz çelik
- ▶ Ahşap, seramikler ve daha pek çok malzeme.

WEICON Easy-Mix yapısal yapıştırıcılar özel ürünlere özgü özellikler barındırmaktadır:

- ▶ Yüksek çekme, kesme ve darbe mukavemeti
- ▶ Hızlı güç birilmesi
- ▶ İç ve dış kullanım için
- ▶ Hava şartlarına ve pek çok kimyasala dayanıklı
- ▶ Taşlanabilir ve boyanabilir
- ▶ -55°C ile +125°C arası (-67 ile +257°F arası) sıcaklıklara dayanıklı



Easy-Mix RK-7300

Plastiklere çok mükemmel yapışma | yüksek mukavemetli | esnek | darbeye dayanıklı

▶ 50 g
10048549

Ozel dolgular (cam boncuklar) sayesinde sabit yapışkan bağlantı

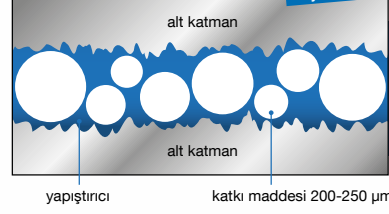

Quadro Karıştırma Ucu B-System

10029793

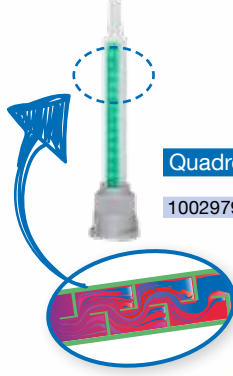

WEICON Easy-Mix Yapısal Yapıştırıcılar üniversal olarak uygulanabilir ve aşağıdaki uygulama alanları için eşit olarak uygundur:

- ▶ Plastik mühendisliği
- ▶ Makine yapımı
- ▶ Model ve kalıp yapımı
- ▶ Metal yapımı
- ▶ Elektrik mühendisliği
- ▶ Araba gövdesi ve araç yapımı
- ▶ Fuar ve sergi yapımı



Düşük enerjili plastikler için ideal yapıştırıcı

Yapısal Akrilik Yapıştırıcılar

Easy-Mix RK-Süper Bond Yapısal Yapıştırıcılar



Easy-Mix RK-7000

Yavaş sertleşme | yüksek mukavemet | darbeye dayanıklı | artı elastik

► 50 g
10032833



VIDEO



Easy-Mix RK-7100

Hızlı sertleşme | yüksek mukavemet | darbeye dayanıklı | artı elastik

► 50 g
10032834
krem beyazı,
sütümsü

► 50 g
10058263
siyah



Easy-Mix RK-7200

Kristal berraklığında | yüksek mukavemetli | darbeye dayanıklı | esnek

► 50 g
10034979

Plastic-Bond

Plastiklere çok iyi yapışır | yüksek mukavemetli | çarpmaya ve darbeye dayanıklı

► 24 ml
10032832

Opsiyonel olarak Quadro karıştırma ucu Kullanılabilir (Ürün Kodu 10029793)

Plastic-Bond Set

Şu malzemeleri içermektedir:

Plastic-Bond, tahta spatula küçük, Quadro karıştırma nozulu, PE eldivenler

► Set
10059462

DIY
önerimiz

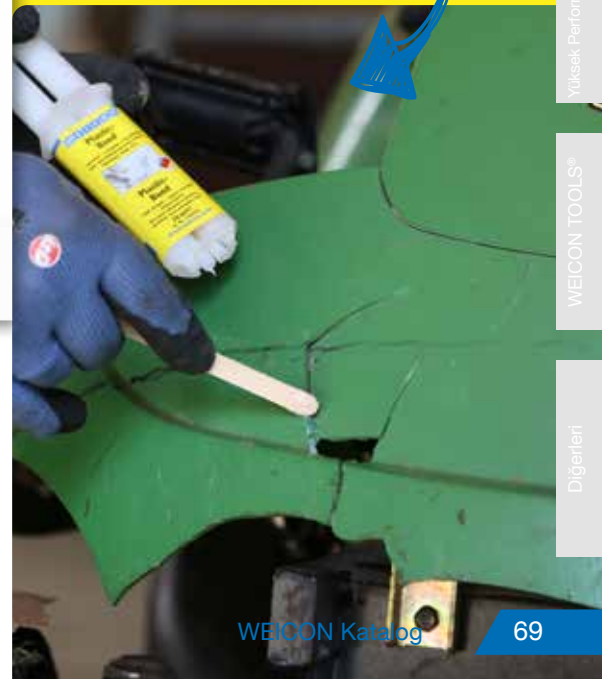

- ▶ şeffaf
- ▶ düşük enerjili plastikler için
- PP | PE | HDPE | LDPE | HDP**
- ▶ küçük boşlukları yapıştırmak için
- ▶ ön işlem gerekmez



1:1 System

PE ve PP gibi plastikler günümüzde kullanılmaktadır. Dövülebilirlik, esneklik gibi belirli özellikler, kırılma mukavemeti, sıcaklık ve ısı direncinin yanı sıra neredeyse tüm endüstriyel sektörlerde kimyasal dirençleri giderek daha fazla kullanılıyor. Bu plastikleri yapıştırırken yüzeyin önceden karmaşık bir şekilde ön işleme tabi tutulması gerekiyordu, örn.:

- ▶ mekanik (taşlama, patlatma vb.)
- ▶ kimyasal (florlama)
- ▶ fiziksel (alevli, korona, plazma)

WEICON Easy-Mix PE-PP 45 ve PE-PP 50 ile bu ön işlemler olmadan yapabilir. Yapıştırıcıya „entegre“ olan astar, yüzeyler ve yüksek mukavemetli bağlantılar sağlar.

WEICON Easy-Mix PE-PP 50, metil akrilat bazlı 2 bileşenli bir Konstrüksiyon Yapıştırıcısıdır. Özellikle düşük enerjili plastikler örn. PE, PP ve TPE için uygundur.

Ek olarak, WEICON Easy-Mix PE-PP 45 ve PE-PP 50 aşağıdaki plastikler için “üniversal yapıştırıcı” olarak kullanılabilir:

- ▶ Katı PVC (polivinil klorür)
- ▶ ABS (akrilonitril-budatien stiren)
- ▶ PC (Polikarbonat)
- ▶ Fiber takviyeli malzemeler (GRP, CRP, fiber cam v.b.) ve daha pek çok malzeme
- ▶ PMMA (Polimetil metakrilat)

Özellikler

- ▶ Birleştirilecek parçalar için ön işlem gerekmez („entegre primer“)
- ▶ Kısa uygulama ve işlem süresi
- ▶ Hızlı güç gelişimi
- ▶ Yüksek nihai sertleşme
- ▶ Artı esneklikle sertleşme
- ▶ Yıpranmaya karşı dayanıklı
- ▶ Kimyasal direnç
- ▶ Macunsu, sabi



İMKANSIZ YAPIŞTIRMA MI?
Plastik yapıştırmanın zorluğu



Easy-Mix PE-PP 50

- ▶ 24 ml 10062465 şeffaf
- ▶ 50 ml 10061040 şeffaf

El Tabancası D50
10005237

Helix-Karıştırma Ucu B-System
10030395

WEICON Easy-Mix PE-PP 50 özellikle optik olarak şeffaf kürlemenin talep edildiği durumlar için uygundur. Yapıştırıcı, özel formülasyonu sayesinde 0 boşluklu bağlantılar ve 0,2 mm'nin altındaki son derece küçük boşluklara sahip substratların yapıştırılması için uygundur.

- ▶ Uygulama süresi 6 dakika
- ▶ 0 ile 1 mm arasında köprü oluşturan yapışkan boşluk
- ▶ 12 dakika sonra elle dokunulabilir.

SET OLARAK DA MEVCUT



Easy-Mix PE-PP 50 Set

Şu malzemeleri içermektedir:
24 ml Easy-Mix PE-PP 50,
tahta spatula küçük, Quadro
karıştırma nozulu, PE eldivenler

- ▶ 24 ml 10062146

Şu malzemeleri içermektedir:
50 ml Easy-Mix PE-PP
50, Helix-Karıştırma Ucu,
Manuel Dağıtıcı

- ▶ 50 ml 10103295 **YENİ**

Yapısal Akrilik Yapıştırıcılar

PE-PP 45
PE-PP 50

Easy-Mix PE-PP 45

► 45 ml

10058275

neredeyse renksiz,
yarı saydam

Eİ Dispenseri D 50 10:1

10059295

Karıştırma Başlıkları 10:1 B

10023115

Özel Tabanca

10023341

Eİ tabancası Easy-MixD 50'yi WEICON
Easy-Mix PE-PP 45 ile Easy-Mix PE-PP 45
ile yenilemek için

WEICON Easy-Mix PE-PP 45 daha yüksek viskozite, 1 mm'ye kadar olan boşlukları sorunsuz yapıştırır ve yapıştırıcıda bulunan dolgu maddeleri tarafından garanti edilir (cam bilyeler ile).

- Uygulama süresi 3 dakika
- Yapışkan boşluk köprüleme min. 0,15 - 0,20 mm
- 120 - 180 dakika sonra elle sökülebilirlik

PE Yapıştırıcı bağlarının yıpranma direnci

PP Yapıştırıcı bağlarının yıpranma direnci

Çeşitli ortamlarda depolama sonrası
(Oda sıcaklığında 14 gün)

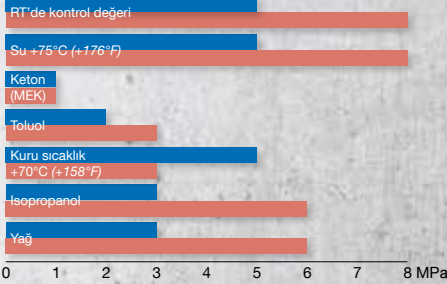

Test örneklerinin özellikleri:
Standart: DIN EN 1465
Yapıştırıcı yüzey: 12,5 mm x 25 mm
Yapıştırıcı kalınlık: 0,2 mm

Sertleşme: Oda sıcaklığında 7 gün
Test hızı: 10 mm/dk

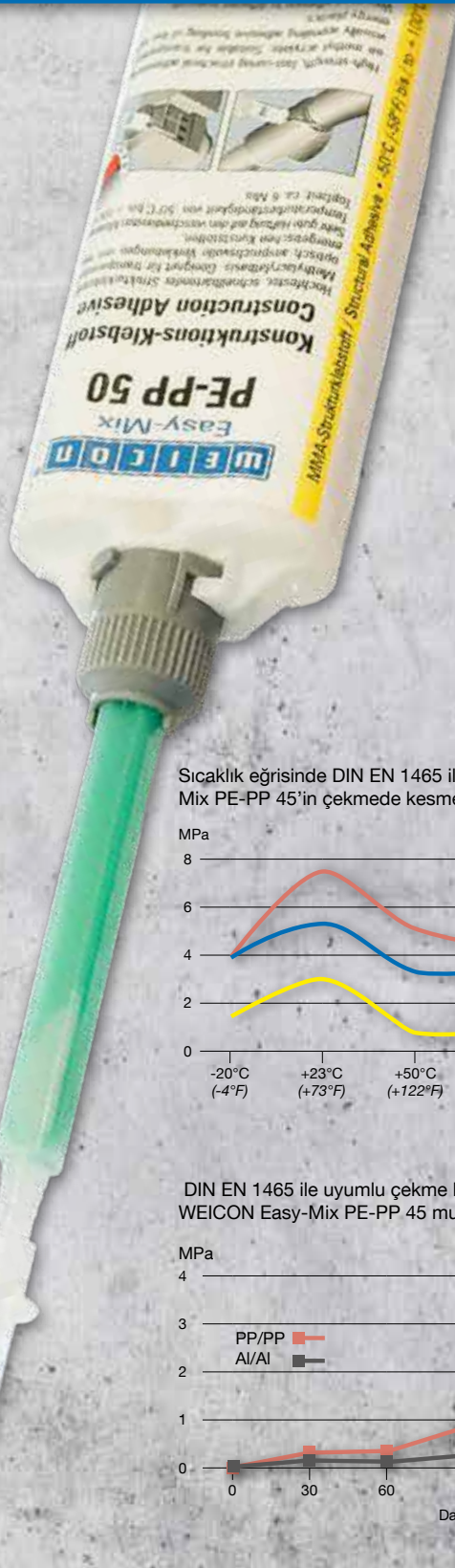

Sıcaklık eğrisinde DIN EN 1465 ile uyumlu WEICON Easy-Mix PE-PP 45'in çekmede kesme mukavemeti

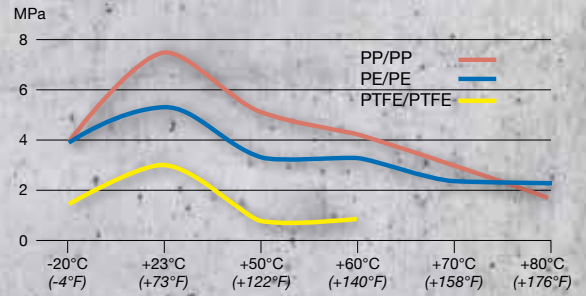

DIN EN 1465 ile uyumlu çekme kesme test örneklerinde WEICON Easy-Mix PE-PP 45 mukavemeti artışı

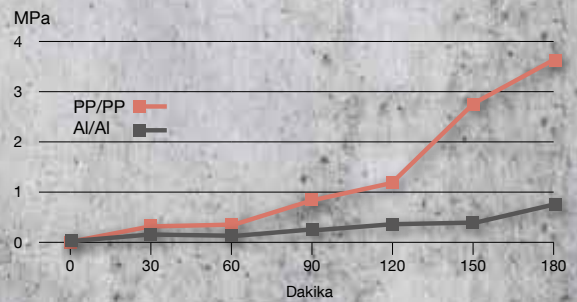



Teknik Bilgiler

	RK-1300	RK-1500	RK-7000	RK-7100	RK-7100 siyah	RK-7200	RK-7300	PE-PP 45	PE-PP 50	Plastic-Bond
Baz	Metil metakrilat		Metil metakrilat							Metil metakrilat
Hacme göre karışım oranı Reçine / Sertleştirici	1 : 1		1 : 1	1 : 1	1 : 1	1 : 1	1 : 1	10 : 1	1 : 1	1 : 1
Sertleşmeden önce renk	bej, opak	sarımsı, şeffaf	krem beyazı, sütümsü	krem beyazı, sütümsü	siyah	şeffaf	saydam/sis beyaz	neredeyse renksiz, yarı saydam	renksiz, yarı şeffaf	krem beyazı, sütümsü
Karışımın yoğunluğu	-	-	0,98 - 1,02 g/cm ³	0,98 - 1,02 g/cm ³	0,98 - 1,02 g/cm ³	1,1 g/cm ³	1,00 g/cm ³	1,07 g/cm ³	1,00 g/cm ³	0,98 - 1,02 g/cm ³
+20°C'de uygulama süresi (+68°F)	-	-	yaklaşık 15 dk.	yaklaşık 5 dk.	yaklaşık 5 dk.	yaklaşık 1 - 2 dk.	yaklaşık 8 dk.	yaklaşık 2 - 3 dk.	yaklaşık 6 dk.	yaklaşık 15 dk.
Karışımın viskozitesi (mPa·s)	21.000 (Yapıştırıcı)	4.500 (Yapıştırıcı)	40.000 - 60.000	40.000 - 60.000	40.000 - 60.000	5.000 - 6.000	170.000 - 200.000	45.000	20.000	40.000 - 60.000
Yapıştırıcı boşluk köprülemesi	max. 0,40 mm (Tek tarafta Aktivatör Uygulamaları*)		0,1 - 5,0 mm	0,1 - 5,0 mm	0,1 - 5,0 mm	0,1 - 2,0 mm	0,25 - 1,0 mm	0,25 - 1,0 mm	0 - 1,0 mm	0,1 - 5,0 mm
	max. 0,80 mm (İki tarafta da Aktivatör Uygulamaları*)									
Sıcaklık dayanımı	-50°C ile +130°C arası (-58 ile +266°F arası), kısa süreli (30 dk.) +180°C (+356°F)		-55 ile +125°C arası (-67 ile +257°F arası)	-55 ile +125°C arası (-67 ile +257°F arası)	-55 ile +125°C arası (-67 ile +257°F arası)	-40 ile +120°C arası (-40 ile +248°F arası)	-55 ile +100°C arası (-67 ile +212°F arası)	-50 ile +80°C arası (-58 ile +176°F arası)	-50 ile +80°C arası (-58 ile +176°F arası) kısa süreli +100°C (+212°F)	-55 ile +125°C arası (-67 ile +257°F arası)
Elle sökülebilirlik (%35)	yaklaşık 6 dk.	yaklaşık 5 dk.	yaklaşık 40 dk.	yaklaşık 25 dk.	yaklaşık 25 dk.	yaklaşık 8 dk.	yaklaşık 1 sa.	2 - 3 sa. (PP-PP) 6 sa. (Alu-Alu)	yaklaşık 12 dk.	yaklaşık 40 dk.
Mekanik etki (%50 güç)	yaklaşık 9 dk.	yaklaşık 8 dk.	yaklaşık 60 dk.	yaklaşık 60 dk.	yaklaşık 60 dk.	yaklaşık 12 dk.	yaklaşık 8 sa.	3 - 4 sa. (PP-PP) 24 sa. (Alu-Alu)	yaklaşık 12 sa.	yaklaşık 60 dk.
Nihai sertleşme (%100)	yaklaşık 24 sa.	yaklaşık 24 sa.	yaklaşık 12 sa.	yaklaşık 12 sa.	yaklaşık 12 sa.	yaklaşık 6 sa.	yaklaşık 24 sa.	24 sa. (PP-PP) 72 sa. (Alu-Alu)	yaklaşık 24 sa.	yaklaşık 12 sa.
Shore sertlik D DIN ISO 7619	-	-	70	75	75	45 - 55	40 - 50 D	55	55	70
Çekmede kesme dayanımı ile DIN EN 1465 arası:										
- Alüminyum	20 N/mm ² (2.900 psi)	20 N/mm ² (2.900 psi)	20 N/mm ² (2.900 psi)	20 N/mm ² (2.900 psi)	20 N/mm ² (2.900 psi)	19 N/mm ² (2.760 psi)	5 N/mm ² (730 psi)	14 N/mm ² (2.030 psi)	12 N/mm ² (1.740 psi)	20 N/mm ² (2.900 psi)
- Parlak çelikte	25 N/mm ² (3.600 psi)	25 N/mm ² (3.600 psi)	23 N/mm ² (3.300 psi)	23 N/mm ² (3.300 psi)	23 N/mm ² (3.300 psi)	22 N/mm ² (3.190 psi)	5 N/mm ² (730 psi)	17 N/mm ² (2.470 psi)	12 N/mm ² (1.740 psi)	23 N/mm ² (3.300 psi)
- Paslanmaz Çelikte	25 N/mm ² (3.600 psi)	30 N/mm ² (4.350 psi)	22 N/mm ² (3.190 psi)	22 N/mm ² (3.190 psi)	22 N/mm ² (3.190 psi)	27 N/mm ² (3.900 psi)	4 N/mm ² (580 psi)	16 N/mm ² (2.320 psi)	11 N/mm ² (1.600 psi)	22 N/mm ² (3.190 psi)
- PC (Polycarbonat)	10 N/mm ² (1.450 psi)	10 N/mm ² (1.450 psi)	11 N/mm ² (1.600 psi)	12 N/mm ² (1.740 psi)	12 N/mm ² (1.740 psi)	7 N/mm ² (1.020 psi)	6 N/mm ² (870 psi)	6 N/mm ² (870 psi)	6 N/mm ² (870 psi)	11 N/mm ² (1.600 psi)
- PMMA	9 N/mm ² (1.310 psi)	8 N/mm ² (1.160 psi)	9 N/mm ² (1.310 psi)	9 N/mm ² (1.310 psi)	9 N/mm ² (1.310 psi)	4 N/mm ² (580 psi)	6 N/mm ² (870 psi)	7 N/mm ² (1.000 psi)	8 N/mm ² (1.160 psi)	9 N/mm ² (1.310 psi)
- ABS	6 N/mm ² (900 psi)	6 N/mm ² (900 psi)	7 N/mm ² (1.000 psi)	7 N/mm ² (1.000 psi)	7 N/mm ² (1.000 psi)	7 N/mm ² (1.000 psi)	8 N/mm ² (1.160 psi)	11 N/mm ² (1.600 psi)	3 N/mm ² (440 psi)	7 N/mm ² (1.000 psi)
- Katı PVC	7 N/mm ² (1.000 psi)	11 N/mm ² (1.600 psi)	12 N/mm ² (1.740 psi)	12 N/mm ² (1.740 psi)	12 N/mm ² (1.740 psi)	8 N/mm ² (1.160 psi)	11 N/mm ² (1.600 psi)	14 N/mm ² (2.030 psi)	12 N/mm ² (1.740 psi)	12 N/mm ² (1.740 psi)
- GFK	16 N/mm ² (2.320 psi)	20 N/mm ² (2.900 psi)	21 N/mm ² (3.000 psi)	21 N/mm ² (3.000 psi)	21 N/mm ² (3.000 psi)	9 N/mm ² (1.310 psi)	7 N/mm ² (1.000 psi)	17 N/mm ² (2.470 psi)	15 N/mm ² (2.200 psi)	21 N/mm ² (3.000 psi)
- CFK	24 N/mm ² (3.500 psi)	27 N/mm ² (3.920 psi)	22 N/mm ² (3.190 psi)	22 N/mm ² (3.190 psi)	22 N/mm ² (3.190 psi)	12 N/mm ² (1.740 psi)	7 N/mm ² (1.000 psi)	16 N/mm ² (2.320 psi)	12 N/mm ² (1.740 psi)	22 N/mm ² (3.190 psi)
- Polyamid 6.6	2 N/mm ² (300 psi)	3 N/mm ² (400 psi)	1 N/mm ² (150 psi)	1 N/mm ² (150 psi)	1 N/mm ² (150 psi)	2 N/mm ² (290 psi)	3 N/mm ² (440 psi)	6 N/mm ² (870 psi)	2 N/mm ² (290 psi)	1 N/mm ² (150 psi)
- POM (Polyoxymethylen)	-	-	-	-	-	-	5 N/mm ² (730 psi)	2 N/mm ² (290 psi)	-	-
- PE-HD	-	-	-	-	-	-	5 N/mm ² (730 psi)	7 N/mm ² (1.000 psi)	12 N/mm ² (1.740 psi)	-
- PP (Polypropylen)	-	-	-	-	-	-	6 N/mm ² (870 psi)	8 N/mm ² (1.160 psi)	8 N/mm ² (1.160 psi)	-
- PTFE (Polytetrafluorethylen)	-	-	-	-	-	-	2 N/mm ² (290 psi)	-	-	-
- EPDM (Shore A70)	-	-	-	-	-	-	1 N/mm ² (150 psi)	-	-	-
Can geçiş sıcaklığı	-	-	-39,8 °C	-40,3 °C	-40,3 °C	-17,5 °C	51,5 °C	46,3°C	-	-
120 ° C'de temperlemeden sonra T _g	-	-	-39,5 °C	-38,5 °C	-38,5 °C	-17,7 °C	52,4 °C	44,7°C	-	-

*1 Bu bilgiler yapıştırılacak malzemelerin türüne ve özelliklerine bağlıdır. Gözenekli malzeme veya krom, nikel v.b. gibi pasif yüzeylerde Aktivatör iki tarafa da uygulanmalıdır. (0,15 mm - 0,25 mm genişliğinde yapıştırma hatları en yüksek kararlılığa sahiptirler).

Yapısal Akrilik Yapıştırıcılar

Easy-Mix RK-Süper Bond

Yapısal Yapıştırıcılar

WEICON Yapısal Akrilik Yapıştırıcıların sertleşme sonrası kimyasal dayanıklılığı *

Alifatik hidrokarbonlar (Benzin türevi)	+	Klor, sıvı ve kuru	-
Alkali buharlar	+	Klorlanmış su (yüzme havuzu konsantre)	+
Alkol	+	Klorlu ağartma	-
Amonyak, amonyum klorür	+	Klorlu çözelti (diklormetan)	-
Amonyum klorür	+	Klorlu hidrokarbon	+
Aromatik hidrokarbonlar (benzoil, metilbenzen, ksilen)	0	Klorlu tuzlu su (yüzme havuzu konsantre)	+
Aseton	+	Kloroform	+
Asidik buharlar	+	Korozif amonyum, amonyum hidroksit	0
Atık su, dışkılar	+	Kromik asit %5	+
Benzin	+	Ksilen (Dimetilbenzol)	0
Benzoil	0	Kükürt dioksit, ıslak ve kuru	+
Benzoil asit	+	Metanol (Metil alkol)	+
Bromür çözeltisi	0	Metil benzoil	+
Bütil alkol (İzobütanol)	+	Metil etil keton	+
Cıva	+	Metil izobutil keton, izopropil aseton	+
Dikloroetilen eter	+	Metil klorür	0
Epiklorhidrin	+	Metilen diklorür	+
Fenol (Karbolik asit)	+	Mineral terebentin	+
Fenol reçine	+	mineral yağı	+
Fosforik asit %5	+	Nitrik asit %5	+
Fren sıvısı	+	Nitrik asit, dumanlı	-
Freon	0	Oksijen	-
Ftalik asit (benzen dikarboksilik asit)	+	Ozon	-
Glikol, glisin	+	Parafin yağı, kerosin	+
Heptan	+	Perklormetilmerkaptan	+
Hidrojen bromür %5	+	Persülfürik asit %5	+
Hidrojen florür (hidroflorik asit)	-	Polifosforik asit %5	+
Hidrojen klorür	+	Potasyum karbonat (potas)	+
Hidrojen peroksit	0	Propil alkol	+
Hidrojen sülfür, ıslak ve kuru	+	Selenyum klorür	+
Hidroklorik asit (tuz ruhu)	0	Silikon yağlar	+
Hidrosiyanik asit, prusik asit %5	+	Silindir yağı	+
İzobutil alkol (izobuten)	+	Sintine (sintine suyu)	+
İzopropil alkol	+	Soğutucu yağlar	+
İzopropil asetat	+	Su	+
İzopropil eter	+	Su, damıtık	+
Jet veya türbin motorlar için yakıt	+	Su, kaynayan	0
Kalorifer yakıtı, dizel	+	Sülfür trioksit gaz	-
Kalsiyum klorür (deniz tuzu)	+	Sülfürik asit	0
Kalsiyum sülfat	+	Sülfürik asit, dumanlı	-
Kalsiyum sülfid	+	Tanik asit (galotanik asit)	0
Kerosin	+	Terebentin, terebentin yağ	+
Keton	+	Toluol (Metilbenzol)	0
Klor alkol	+	Toluol sülfürik asit	0
Klor gazı, sıvı ve kuru	-	Trikloraetilen	+
Klor sülfürik asit	-	Yağlama yağları ve gresler	+

+ = dayanıklı

0 = kısıtlı bir süre için dayanıklı

- = dayanıksız

*Deney parçalarının depolanması +20°C (+68°F) kimyasal sıcaklığındadır.



Cıvata sabitleme

Ürün	Sayfa
AN 301-43	78
AN 301-70	78
AN 302-21	78
AN 302-22	78
AN 302-40	78
AN 302-41	79
AN 302-42	79
AN 302-43	79
AN 302-44	79
AN 302-50	80
AN 302-60	80
AN 302-62	80
AN 302-70	80
AN 302-71	80
AN 302-72	81
AN 302-90	81

Boru ve dişli contalama

AN 301-65	82
AN 301-72	82
AN 302-25	82
AN 302-45	82
AN 302-75	82
AN 302-77	83
AN 302-80	83
SI 303-31	83
AN 305-11	83
AN 305-42	84
AN 305-67	84
AN 305-72	84
AN 305-77	84
AN 305-78	85
AN 305-86	85

Sıkı kenetleme

AN 301-38	86
AN 301-48	86
AN 306-01	86
AN 306-03	87
AN 306-10	87
AN 306-20	87
AN 306-30	87
AN 306-38	88
AN 306-40	88
AN 306-41	88
AN 306-48	89
AN 306-60	89

Yüzey contalama

AN 301-65	90
AN 301-72	90
AN 305-10	90
AN 305-18	90
AN 305-67	90
AN 305-72	91
AN 305-73	91
AN 305-74	91

Ek ürünler

Ürün	Sayfa
Gasket Maker Silikon Conta	96
Plast-o-Seal®	97
Diş Sızdırmazlık İpliği DF-175	98
Garanti Mühürleri	99

Siyanoakrilat Yapıştırıcılar

VA 20	101
VA 8312	101
Kontakt Dolgu Şeffaf	101
Kontakt Dolgu Siyah	101
Kontakt Dolgu Seti Şeffaf	101
Kontakt Dolgu Seti Siyah	101
VA 8406	102
VA 100	102
VA 110	102
VA 1401	103
VA 300	103
VA 1500	103
Contact GEL	103
VA 2500 HT	104
VA 30 Black	105
VA 250 Black	105
VA 1408	106
VA 1460	106
VA 1403	106
VM 20	107
VM 120	107
VM 2000	107
VA 2407	108
O-Ring Yapıştırıcı Seti	108
CA için aksesuar	109

1-Komponent Yapıştırıcılar ve Sızdırmazlık Malzemeleri



Cıvata sabitleme

- Cıvata ve somun
- Saplama

Boru ve dişli contalama

- Dişli bağlantılar
- Hidrolik ve pnömatik hatları
- Soğutucu ve basınçlı hava hatları

Sıkı kenetleme

- Mil / göbek bağlantıları örn. dişli çark
- Debriyaj ve kasnaklar
- Silindirik montajlarda kenetleyici

Yüzey contalama

- Flanşlar
- Gövdeler
- Kapaklarda

Özellikle metal bağlantılar için kullanılan 1 komponentli anaerobik yapıştırma ve sızdırmazlık ürünleridir.

Farklı uygulamalar için seçim tablomuzdan ürünlerimize ait viskozite ve sertleşme bilgilerini bulabilirsiniz.

WEICONLOCK tüm metaller ve belirli plastikler için uygundur. Manüel ya da yarı / tam otomatik olarak uygulanabilir. Uygun maliyetli olmasını sağlamak için WEICONLOCK ürünleri pek çok sanayi alanında vazgeçilmezdir:

- Otomotiv sanayii
- Motor ve tesis yapımı
- Pompa ve boru üretimi
- Hidrolik ve pnömatik ekipmanlar
- Hassas mekanik
- Elektrik mühendisliği ve elektroteknikte ve neredeyse tüm onarım ve bakım alanlarında



BAM tarafından test edildi ve emniyet tekniği açısından değerlendirildi - bkz. M 034-1 broşürü BG RCI'nin „metallik olmayan malzemelerin Oksijenle kullanımı“ (DGUV Bilgileri 213-075)

NSF

Certified to
NSF/ANSI 61

NSF

Nonfood Compounds
Program Listed (Category Code)
(Registration #)



Anaerobik Yapıştırıcılar ve Sızdırmazlık Malzemeleri



WEICONLOCK Aktivatör F

Kuruma süresinde kısaltma

Sertleşme süresi WEICONLOCK Aktivatör F ile yapılan ön işlem ile oldukça kısaltılabilir ve büyük boşluklar için düşük ortam sıcaklıklarında (+10°C/+50°F ve aşağısı) zaruri olan tüm pasif yüzeyler için tavsiye edilmektedir. WEICONLOCK metal olmayan yüzeylerde Aktivatör kullanımıyla etkin hale getirilir.

▶ 200 ml	▶ 1 L
10033446	10033447
Spray	Sıvı



Dozaj Ucu

Kesin, ekonomik ve noktadan noktaya WEICONLOCK Yapıştırıcı uygulamaları için.

10001256
Dozaj ucu L boyut 1



VIDEO



WEICON Pen-System



- ▶ Kolay kullanımı sayesinde çalışanlarınızın işini kolaylaştırır ve kusursuz bir uygulama sağlar.
- ▶ bir kalem gibi rahat bir şekile tutulabilir ve yapıştırıcı ve sızdırmazlık maddelerinin kusursuz, güvenli ve hassas bir şekilde dozajlanmasını sağlar
- ▶ kaynak tasarrufu sağlayan işlem

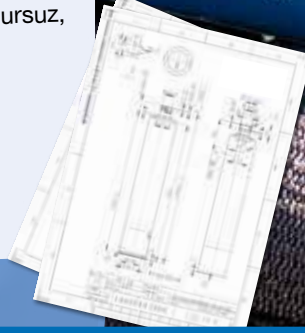

AN 301-43



Certified to NSF/ANSI 61



Cıvata sabitleme | Gıda Onaylı | içme suyu ve DVGW onaylı

- ▶ Yüksek viskozite
- ▶ Orta mukavemet
- ▶ Normal aletlerle söküm

▶ 20 ml 10026819 ▶ 50 ml 10043826 ▶ 200 ml 10026817



AN 301-70



Certified to NSF/ANSI 61

Cıvata sabitleme | Gıda Onaylı | içme suyu alanlarında kullanılabilir

- ▶ Orta viskozite
- ▶ Yüksek mukavemet
- ▶ Zor söküm

▶ 20 ml 10026829 ▶ 50 ml 10043829 ▶ 200 ml 10026827



AN 302-21

Cıvata sabitleme | Titreşime dayanıklı | etiketlenmesi gereken tehlikeli madde içermez

- ▶ Düşük viskozite
- ▶ Düşük mukavemet
- ▶ Kolay söküm

▶ 20 ml 10016416 ▶ 50 ml 10017871 ▶ 200 ml 10019881



AN 302-22

Cıvata sabitleme | Titreşime dayanıklı | etiketlenmesi gereken tehlikeli madde içermez

- ▶ Orta viskozite
- ▶ Düşük mukavemet
- ▶ Kolay söküm

▶ 20 ml 10019885 ▶ 50 ml 10038534 ▶ 200 ml 10019889



AN 302-40



Cıvata sabitleme | Titreşime dayanıklı | DVGW onaylı | etiketlenmesi gereken tehlikeli madde içermez

- ▶ Orta viskozite
- ▶ Orta mukavemet
- ▶ Normal aletlerle söküm

▶ 20 ml 10019895 ▶ 50 ml 10038498 ▶ 200 ml 10019961



Cıvata sabitleme



AN 302-41

Cıvata sabitleme | Titreşime dayanıklı

- ▶ Düşük viskozite
- ▶ Orta mukavemet
- ▶ Kolay söküm

▶ 20 ml 10017318 ▶ 50 ml 10017873 ▶ 200 ml 10019964



AN 302-42

Cıvata sabitleme | İçme suyu alanlarında kullanılabilir

- ▶ Orta viskozite
- ▶ Orta mukavemet
- ▶ Normal aletlerle söküm

▶ 20 ml 10017324 ▶ 50 ml 10038499 ▶ 200 ml 10038500



AN 302-43

Cıvata sabitleme | İçme suyu ve DVGW onaylı

- ▶ Yüksek viskozite
- ▶ Orta mukavemet
- ▶ Normal aletlerle söküm

▶ 10 ml 10038502 ▶ 20 ml 10038501 ▶ 50 ml 10038503 ▶ 250 ml 10031905



AN 302-44

Pasif malzemeler* için Vida sabitleyici | İçme suyu ve DVGW onaylı

- ▶ Yüksek viskozite
- ▶ Orta mukavemet
- ▶ Normal aletlerle söküm

▶ 20 ml 10037361 ▶ 50 ml 10037167 ▶ 200 ml 10037363



* Pasif malzemeler:
(Yavaş sertleşme)

- ▶ Yüksek alaşımlı çelik
- ▶ Alüminyum, nikel, çinko, altın
- ▶ Oksit katmanlar
- ▶ Kromat katmanlar
- ▶ Anodik kaplamalar
- ▶ Plastikler ve seramikler



AN 302-50

Dişlilerin ve başsız cıvataların kilitlemesi

- ▶ Orta viskozite
- ▶ Yüksek mukavemet
- ▶ Zor söküm



- ▶ 20 ml 10019897
- ▶ 50 ml 10043838
- ▶ 200 ml 10019972



AN 302-60



Pasif malzemeler için cıvata sabitleme* | içme suyu alanlarında kullanılabilir

- ▶ Orta viskozite
- ▶ Yüksek mukavemet
- ▶ Zor söküm

- ▶ 20 ml 10016436
- ▶ 50 ml 10038504
- ▶ 200 ml 10019974



AN 302-62

Cıvata sabitleme

- ▶ Yüksek viskozite
- ▶ Yüksek mukavemet
- ▶ Zor söküm

- ▶ 20 ml 10019899
- ▶ 50 ml 10057304
- ▶ 200 ml 10057280



AN 302-71

Dişlilerin ve başsız cıvataların kilitlemesi

- ▶ Orta viskozite
- ▶ Yüksek mukavemet
- ▶ Zor söküm

- ▶ 20 ml 10017326
- ▶ 50 ml 10043840
- ▶ 200 ml 10019980



AN 302-70



Dişlilerin ve başsız cıvataların kilitlemesi | içme suyu ve DVGW onaylı

- ▶ Orta viskozite
- ▶ Yüksek mukavemet
- ▶ Zor söküm

- ▶ 10 ml 10038506
- ▶ 20 ml 10038505
- ▶ 50 ml 10038507
- ▶ 200 ml 10038508



* Pasif malzemeler: (Yavaş sertleşme)

- ▶ Yüksek alaşımlı çelik
- ▶ Alüminyum, nikel, çinko, altın
- ▶ oksit katmanlar
- ▶ Kromat katmanlar
- ▶ Anodik kaplamalar
- ▶ Plastikler ve seramikler

Cıvata sabitleme

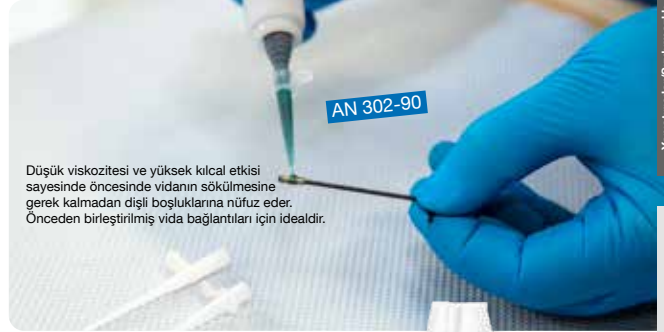

Düşük viskozitesi ve yüksek kılcal etkisi sayesinde öncesinde vidanın sökülmesine gerek kalmadan dişli boşluklarına nüfuz eder. Önceden birleştirilmiş vida bağlantıları için idealdir.

AN 302-90

AN 302-72



Dişlilerin ve başsız cıvataların kilitlemesi | yüksek sıcaklık dayanımı | içme suyu ve DVGW onaylı

- ▶ Yüksek viskozite
- ▶ Yüksek mukavemet
- ▶ Zor söküm

▶ 20 ml 10019901 ▶ 50 ml 10038509 ▶ 200 ml 10038510



AN 302-90

Vida sabitleyici, ince çatlakların sonradan sabitlenmesi ve sızdırmazlaştırılması için

- ▶ çok düşük viskozite | kılcal etki
- ▶ yüksek mukavemet
- ▶ zor söküm

▶ 20 ml 10019905 ▶ 50 ml 10038511 ▶ 200 ml 10019993



Teknik Bilgiler

Tip No.	Renk	Dişli bağlantılar için	+25°C'de (+77°F) viskozite Brookfield	Mak. boşluk doldurma kapasitesi	Kopma gücü (Dişli)	Hakim sertleşme (Dişli)	Kesme mukavemeti (DIN 54452)	Oda sıcaklığında işleme dayanımı	Oda sıcaklığında nihai sertleşme	Sıcaklık dayanımı
AN 301-43	mavi	M 36	2.000 - 8.000 mPa·s	0,25 mm	18 - 22 Nm	9 - 11 Nm	10 - 13 N/mm ² (1.450 - 1.885 psi)	5 - 15 dk.	1 - 3 sa.	-60 ile +150°C arası (-76 ile +302°F arası)
AN 301-70	yeşil	M 25	500 - 900 mPa·s	0,15 mm	25 - 35 Nm	40 - 50 Nm	14 - 20 N/mm ² (2.030 - 2.900 psi)	5 - 15 dk.	5 - 10 sa.	-60 ile +150°C arası (-76 ile +302°F arası)
AN 302-21	menekşe rengi	M 12	125 mPa·s	0,10 mm	7 - 10 Nm	3 - 6 Nm	4 - 7 N/mm ² (580 - 1.115 psi)	10 - 20 dk.	3 - 6 sa.	-60 ile +150°C arası (-76 ile +302°F arası)
AN 302-22	mor	M 36	1.000 mPa·s	0,20 mm	4 - 8 Nm	2 - 4 Nm	3 - 5 N/mm ² (435 - 725 psi)	10 - 20 dk.	3 - 6 sa.	-60 ile +150°C arası (-76 ile +302°F arası)
AN 302-40	şeffaf	M 20 R 3/4"	600 mPa·s	0,15 mm	12 - 16 Nm	18 - 24 Nm	8 - 12 N/mm ² (1.160 - 1.740 psi)	10 - 20 dk.	3 - 6 sa.	-60 ile +150°C arası (-76 ile +302°F arası)
AN 302-41	mavi	M 12	125 mPa·s	0,10 mm	10 - 15 Nm	12 - 16 Nm	8 - 12 N/mm ² (1.160 - 1.740 psi)	10 - 20 dk.	yaklaşık 3 sa.	-60 ile +150°C arası (-76 ile +302°F arası)
AN 302-42	mavi	M 36	1.000 mPa·s	0,20 mm	14 - 18 Nm	5 - 8 Nm	8 - 12 N/mm ² (1.160 - 1.740 psi)	10 - 20 dk.	3 - 6 sa.	-60 ile +150°C arası (-76 ile +302°F arası)
AN 302-43	mavi	M 36	2.000 - 7.000 mPa·s	0,25 mm	17 - 22 Nm	8 - 12 Nm	9 - 13 N/mm ² (1.305 - 1.885 psi)	10 - 20 dk.	1 - 3 sa.	-60 ile +150°C arası (-76 ile +302°F arası)
AN 302-44	mavi	M 36	3.000 - 8.000 mPa·s	0,25 mm	17 - 22 Nm	8 - 12 Nm	9 - 13 N/mm ² (1.305 - 1.885 psi)	10 - 20 dk.	1 - 3 sa.	-60 ile +200°C arası (-76 ile +392°F arası)
AN 302-50	şeffaf	M 20 R 3/4"	500 mPa·s	0,15 mm	30 - 35 Nm	55 - 70 Nm	25 - 35 N/mm ² (3.625 - 5.075 psi)	2 - 5 dk.	2 - 4 sa.	-60 ile +175°C arası (-76 ile +347°F arası)
AN 302-60	yeşil	M 20 R 3/4"	700 - 1.000 mPa·s	0,15 mm	30 - 35 Nm	55 - 70 Nm	25 - 35 N/mm ² (3.625 - 5.075 psi)	2 - 5 dk.	2 - 4 sa.	-60 ile +180°C arası (-76 ile +356°F arası)
AN 302-62	kırmızı	M 36	1.500 - 6.500 mPa·s	0,25 mm	20 - 25 Nm	40 - 55 Nm	10 - 15 N/mm ² (1.450 - 2.175 psi)	10 - 20 dk.	3 - 6 sa.	-60 ile +150°C arası (-76 ile +302°F arası)
AN 302-70	yeşil	M 20 R 3/4"	500 mPa·s	0,15 mm	28 - 35 Nm	50 - 65 Nm	15 - 20 N/mm ² (2.175 - 2.900 psi)	10 - 20 dk.	3 - 6 sa.	-60 ile +200°C arası (-76 ile +392°F arası)
AN 302-71	kırmızı	M 20 R 3/4"	500 mPa·s	0,15 mm	28 - 35 Nm	50 - 65 Nm	15 - 20 N/mm ² (2.175 - 2.900 psi)	10 - 20 dk.	3 - 6 sa.	-60 ile +150°C arası (-76 ile +302°F arası)
AN 302-72	kırmızı	M 56 R 2"	6.000 - 15.000 mPa·s	0,30 mm	20 - 30 Nm	40 - 75 Nm	10 - 15 N/mm ² (1.450 - 2.175 psi)	20 - 40 dk.	5 - 10 sa.	-60 ile +230°C arası (-76 ile +446°F arası)
AN 302-90	yeşil	M 5 kılcal	10 - 20 mPa·s	0,07 mm	15 - 25 Nm	30 - 40 Nm	8 - 12 N/mm ² (1.160 - 1.740 psi)	5 - 20 dk.	yaklaşık 3 sa.	-60 ile +150°C arası (-76 ile +302°F arası)

* paslanmaz çelik V4A vidalarda belirlenen güç



50 ml e
Art.-No. 30165150

AN 301-65



AN 301-65



PTFEli boru ve flanş sızdırmazlığı | işaretli içme suyu alanlarında kullanılabilir

- ▶ Yüksek viskozite
- ▶ Orta mukavemet
- ▶ Normal aletlerle söküm

▶ 50 ml 10043828 ▶ 200 ml 10031783 ▶ 300 ml 10034139

AN 301-72



Boru ve flanş sızdırmazlığı PTFE ile işaretli yüksek sıcaklık mukavemeti | içme suyu ve DVGW onaylı

- ▶ Yüksek viskozite
- ▶ Orta mukavemet
- ▶ Normal aletlerle söküm

▶ 50 ml 10068573 ▶ 200 ml 10026840 ▶ 300 ml 10047470



AN 302-25

Boru ve dişli contalama | kalın dişliler için titremezlik

- ▶ Yüksek viskozite
- ▶ Düşük mukavemet
- ▶ Kolay söküm

▶ 50 ml 10019891 ▶ 200 ml 10019893



AN 302-75

Boru ve dişli contalama | BAM*

- ▶ Yüksek viskozite
- ▶ Yüksek mukavemet
- ▶ Zor söküm

▶ 50 ml 10043841 ▶ 200 ml 10019987



AN 302-45



Kalın dişliler için boru ve dişli contalama | DVGW tarafından test edilmiştir

- ▶ Yüksek viskozite
- ▶ Orta mukavemet
- ▶ Normal aletlerle söküm

▶ 50 ml 10019925 ▶ 200 ml 10019970



* BAM tarafından test edildi ve emniyet tekniği açısından değerlendirildi
- bkz. M 034-1 broşürü BG RCI'nin " metalik olmayan malzemelerin Oksijenle kullanımı" (DGUV Bilgileri 213-075)

** Pasif malzemeler:
(Yavaş sertleşme)

- ▶ Yüksek alaşımli çelik
- ▶ Alüminyum, nikel, çinko, altın
- ▶ Oksit katmanlar
- ▶ Kromat katmanlar
- ▶ Anodik kaplamalar
- ▶ Plastikler ve seramikler

WEICONLOCK® Boru ve dişli contalama

AN 302-80



Pasif malzemeler için boru ve dişli contalama** | içme suyu alanlarında kullanılabilir

- ▶ Yüksek viskozite
- ▶ Yüksek mukavemet
- ▶ Zor söküm



- ▶ 20 ml 10019903
- ▶ 50 ml 10017875
- ▶ 200 ml 10019991



AN 305-11



Boru ve dişli contalama | içme suyu ve DVGW onaylı

- ▶ Yüksek viskozite
- ▶ Orta mukavemet
- ▶ Normal aletlerle söküm

- ▶ 50 ml 10038513
- ▶ 200 ml 10019997
- ▶ 300 ml 10023823



AN 302-77

Büyük dişli parçalar ve flanşlar için boru ve dişli contalama

- ▶ Yüksek viskozite
- ▶ Yüksek mukavemet
- ▶ Zor söküm

- ▶ 50 ml 10019935
- ▶ 200 ml 10019989



SI 303-31



Nonfood Compounds
Program Listed S2
Registration 157190



Boru ve dişli contalama | ISEGA-onaylı | içme suyu alanlarında kullanılabilir | NSF onaylı

- ▶ Yüksek viskozite
- ▶ Düşük mukavemet
- ▶ Kolay söküm

- ▶ 85 ml 10052103
Tüp

Federal Çevre Ajansı'nın KTW yönetmeliğine göre Ruhr Bölgesi Hijyen Enstitüsü tarafından test edilmiştir.



Teknik Bilgiler

Renk	Dişli bağlantılar için	Mak. boşluk doldurma kapasitesi	Kopma gücü (Dişli)	Hakim sertleşme (Dişli)	Kesme mukavemeti (DIN 54452)	Oda sıcaklığında işleme dayanımı	Oda sıcaklığında nihai sertleşme	Sıcaklık dayanımı
beyaz	M 80 R 3"	0,50 mm	< 1,5	< 0,5	< 1	24 sa.	3 günler	-40 ile +180°C arası

AN 305-72



* BAM tarafından test edildi ve emniyet tekniği açısından değerlendirildi
- bkz. M 034-1 broşürü BG RC'i'nin "metalik olmayan malzemelerin Oksijenle kullanımı" (DGVW Bilgileri 213-075)

- ** Pasif malzemeler: (Yavaş sertleşme)
- ▶ Yüksek alaşimli çelik
 - ▶ Alüminyum, nikel, çinko, altın
 - ▶ oksit katmanlar
 - ▶ Kromat katmanlar
 - ▶ Anodik kaplamalar
 - ▶ Plastikler ve seramikler



AN 305-42



Hidrolik ve Pnömatik Sızdırmazlık | DVGW onaylı

- ▶ Orta viskozite
- ▶ Orta mukavemet
- ▶ Normal aletlerle söküm

▶ 20 ml 10016437 ▶ 50 ml 10038515 ▶ 200 ml 10038516



VIDEO

AN 305-72



Boru ve flanş sızdırmazlığı (PTFE ile) anında sızdırmazlık etkisi | İçme suyu ve DVGW onaylı

- ▶ Yüksek viskozite
- ▶ Orta mukavemet
- ▶ Normal aletlerle söküm

▶ 50 ml 10038517 ▶ 200 ml 10020003 ▶ 300 ml 10026707



AN 305-67

PTFE ile Boru ve flanş sızdırmazlığı | mak. boşluk doldurma kapasitesi 0,60 mm

- ▶ Yüksek viskozite
- ▶ Düşük mukavemet
- ▶ Kolay söküm

▶ 50 ml 10032101 ▶ 200 ml 10033883 ▶ 300 ml 10034144



AN 305-77



Nonfood Compounds Program Listed S2 Registration 159910

Dişli Sızdırmazlığı | İçme suyu ve DVGW onaylı | BAM*

- ▶ Yüksek viskozite
- ▶ Orta mukavemet
- ▶ Normal aletlerle söküm

▶ 50 ml 10038520 ▶ 200 ml 10020011 ▶ 300 ml 10034148



WEICONLOCK® Boru ve dişli contalama

AN 305-78



Pasif malzemeler için boru ve diş sızdırmazlık malzemesi | içme suyu ve DVGW onaylı | BAM***

- ▶ Yüksek viskozite
- ▶ Orta mukavemet
- ▶ Normal aletlerle söküm



▶ 50 ml ▶ 200 ml
10037168 10037366



AN 305-86

Boru sızdırmazlığı | aşırı güçlü

- ▶ Yüksek viskozite
- ▶ Yüksek mukavemet
- ▶ Zor söküm

▶ 20 ml ▶ 50 ml ▶ 200 ml
10019907 10017879 10020013



Satış Standı:
WEICONLOCK® 50 ml

10031336

Teknik Bilgiler

Tip No.	Renk	Dişli bağlantılar için	+25°C'de (+77°F) viskozite Brookfield	Mak boşluk doldurma kapasitesi	Kopma gücü (Dişli)	Hakim sertleşme (Dişli)	Kesme mukavemeti (DIN 54452)	Oda sıcaklığında işleme dayanımı	Oda sıcaklığında nihai sertleşme	Sıcaklık dayanımı
AN 301-65	beyaz	M 80 R 3"	180.000 - 300.000 mPa·s	0,50 mm	4 - 8 Nm	1 - 3 Nm	2 - 6 N/mm ² (290 - 870 psi)	10 - 20 dk.	24 sa.	-60 ile +150°C arası (-76 ile +302°F arası)
AN 301-72	beyaz	M 80 R 3"	15.000 - 60.000 mPa·s	0,30 mm	5 - 10 Nm	4 - 6 Nm	5 - 7 N/mm ² (725 - 1.015 psi)	15 - 30 dk.	6 - 12 sa.	-60 ile +200°C arası (-76 ile +392°F arası)
AN 302-25	kahverengi	M 80 R 3"	6.000 - 30.000 mPa·s	0,30 mm	5 - 8 Nm	2 - 4 Nm	3 - 5 N/mm ² (435 - 725 psi)	15 - 30 dk.	3 - 6 sa.	-60 ile +150°C arası (-76 ile +302°F arası)
AN 302-45	mavi	M 80 R 3"	6.000 - 30.000 mPa·s	0,30 mm	10 - 15 Nm	12 - 18 Nm	8 - 12 N/mm ² (1.160 - 1.740 psi)	15 - 30 dk.	3 - 6 sa.	-60 ile +150°C arası (-76 ile +302°F arası)
AN 302-75	yeşil	M 80 R 3"	14.000 - 24.000 mPa·s	0,30 mm	40 - 50 Nm	40 - 50 Nm	15 - 25 N/mm ² (2.175 - 3.625 psi)	15 - 30 dk.	3 - 6 sa.	-60 ile +150°C arası (-76 ile +302°F arası)
AN 302-77	kırmızı	M 36	6.000 mPa·s	0,25 mm	30 - 40 Nm	10 - 15 Nm	35 - 45 N/mm ² (5.075 - 6.525 psi)	40 - 60 dk.	6 - 12 sa.	-60 ile +150°C arası (-76 ile +302°F arası)
AN 302-80	yeşil	M 36	3.000 - 6.000 mPa·s	0,20 mm	35 - 45 Nm 15 - 20 Nm*	50 - 70 Nm 25 - 35 Nm*	20 - 30 N/mm ² (2.900 - 4.350 psi)	2 - 5 dk. 5 - 10 dk.*	2 - 4 sa. 6 - 12 sa.*	-60 ile +200°C arası (-76 ile +392°F arası)
AN 305-11	beyaz	M 80 R 3"	17.000 - 50.000 mPa·s	0,40 mm	7 - 10 Nm	2 - 4 Nm	4 - 6 N/mm ² (580 - 870 psi)	20 - 40 dk.	5 - 10 sa.	-60 ile +150°C arası (-76 ile +302°F arası)
AN 305-42	kahverengi	M 20 R 3/4"	500 mPa·s	0,15 mm	12 - 15 Nm	18 - 22 Nm	8 - 12 N/mm ² (1.160 - 1.740 psi)	10 - 20 dk.	2 - 4 sa.	-60 ile +150°C arası (-76 ile +302°F arası)
AN 305-67	beyaz	M 80 R 3"	170.000 - 410.000 mPa·s	0,60 mm	3 - 5 Nm	2 - 4 Nm	6 - 8 N/mm ² (870 - 1.160 psi)	120 - 240 dk.	24 - 72 sa.	-50 ile +175°C arası (-58 ile +347°F arası)
AN 305-72	beyaz	M 80 R 3"	17.000 - 50.000 mPa·s	0,40 mm	7 - 10 Nm	2 - 4 Nm	4 - 6 N/mm ² (580 - 870 psi)	20 - 40 dk.	5 - 10 sa.	-60 ile +150°C arası (-76 ile +302°F arası)
AN 305-77	sarı	M 80 R 3"	24.000 - 70.000 mPa·s	0,50 mm	18 - 22 Nm	10 - 14 Nm	6 - 13 N/mm ² (870 - 1.885 psi)	15 - 30 dk.	1 - 3 sa.	-60 ile +150°C arası (-76 ile +302°F arası)
AN 305-78	sarı	M 80 R 3"	50.000 - 80.000 mPa·s	0,50 mm	18 - 22 Nm 11 - 16 Nm*	10 - 14 Nm 4 - 7 Nm*	6 - 13 N/mm ² (870 - 1.885 psi)	15 - 30 dk. 25 - 50 dk.*	1 - 3 sa. 4 - 8 sa.*	-60 ile +150°C arası (-76 ile +302°F arası)
AN 305-86	kırmızı	M 56 R 2"	6.000 - 7.000 mPa·s	0,30 mm	15 - 30 Nm	25 - 45 Nm	10 - 20 N/mm ² (1.450 - 2.900 psi)	60 - 90 dk.	12 - 24 sa.	-60 ile +150°C arası (-76 ile +302°F arası)

* paslanmaz çelik V4A vidalarda belirlenen güç

AN 301-38



Yataklar, miller ve kovanlar için
Sıkı kenetleme | içme suyu
alanlarında kullanılabilir

- ▶ Orta viskozite
- ▶ Yüksek mukavemet
- ▶ Zor söküm

▶ 20 ml	▶ 50 ml	▶ 200 ml
10026852	10026846	10026847



AN 301-48



Yataklar, miller ve kovanlar için sıkı
kenetleme Yüksek sıcaklık mukavemeti |
içme suyu ve DVGW onaylı

- ▶ Orta viskozite
- ▶ Yüksek mukavemet
- ▶ Zor söküm

▶ 20 ml	▶ 50 ml	▶ 200 ml
10026859	10026856	10026857



AN 306-01

Yataklar, miller ve kovanlar için
sıkı kenetleme

- ▶ Düşük viskozite
- ▶ Yüksek mukavemet
- ▶ Zor söküm

▶ 20 ml	▶ 50 ml	▶ 200 ml
10020045	10017880	10020017



Sıkı kenetleme

AN 306-03

Yataklar, miller ve kovanlar için sıkı kenetleme

- ▶ Düşük viskozite
- ▶ Yüksek mukavemet
- ▶ Zor söküm

▶ 20 ml 10020047 ▶ 50 ml 10038521 ▶ 200 ml 10020019



VIDEO

AN 306-10

Pasif malzemeler için tutucu silindrisel düzenekler** | içme suyu alanlarında kullanılabilir

- ▶ Yüksek viskozite
- ▶ Orta mukavemet
- ▶ Normal aletlerle söküm

▶ 20 ml 10019911 ▶ 50 ml 10017883 ▶ 200 ml 10020021



AN 306-20

Ek bağlantı | yüksek sıcaklık dayanımı | içme suyu ve DVGW onaylı | BAM*

- ▶ Yüksek viskozite
- ▶ Yüksek mukavemet
- ▶ Zor söküm

▶ 20 ml 10017330 ▶ 50 ml 10017885 ▶ 200 ml 10038523



Satış Standı:
WEICONLOCK® 20 ml

10031730

AN 306-30

Pasif malzemeler için tutucu silindrisel düzenekler** | BAM* | içme suyu alanlarında kullanılabilir

- ▶ Yüksek viskozite
- ▶ Yüksek mukavemet
- ▶ Zor söküm

▶ 20 ml 10016438 ▶ 50 ml 10038524 ▶ 200 ml 10020025



VIDEO

* BAM tarafından test edildi ve emniyet tekniği açısından değerlendirildi - bkz. M 034-1 broşürü BG RCI'nin „metalik olmayan malzemelerin Oksijenle kullanımı“ (DGUV Bilgileri 213-075)

** Pasif malzemeler:
(Yavaş sertleşme)

- ▶ Yüksek alaşımli çelik
- ▶ Alüminyum, nikel, çinko, altın
- ▶ oksit katmanlar
- ▶ Kromat katmanlar
- ▶ Anodik kaplamalar
- ▶ Plastikler ve seramikler



Satış Standı:
WEICONLOCK® PEN
50,5 cm x 221cm

10029306



AN 306-38



Yataklar, dişli çarklar ve cıvatalar için sıkı kenetleme | hızlı sertleşme | içme suyu alanlarında kullanılabilir

- ▶ Orta viskozite
- ▶ Yüksek mukavemet
- ▶ Zor söküm



▶ 10 ml 10030478 ▶ 20 ml 10016443 ▶ 50 ml 10038525 ▶ 200 ml 10038526

AN 306-40

Sıkı kenetleme | Yüksek sıcaklık mukavemeti | yavaş sertleşme

- ▶ Orta viskozite
- ▶ Yüksek mukavemet
- ▶ Zor söküm



▶ 20 ml 10020049 ▶ 50 ml 10017890 ▶ 200 ml 10020031

AN 306-41

Yataklar, miller ve kovanlar için sıkı kenetleme

- ▶ Orta viskozite
- ▶ Orta mukavemet
- ▶ Normal aletlerle söküm



▶ 20 ml 10020029 ▶ 50 ml 10038527 ▶ 200 ml 10020033



Sıkı kenetleme

AN 306-60

Bozulmuş rulman ve şaft yatakları silindrisel parçaların montajı

- ▶ Yüksek viskozite
- ▶ Yüksek mukavemet
- ▶ Zor söküm

▶ 50 ml ▶ 200 ml
10019955 10020040



AN 306-48



Sıkı kenetleme | Yüksek sıcaklık mukavemeti | içme suyu alanlarında kullanılabilir | BAM*

- ▶ Orta viskoziteli
- ▶ Yüksek mukavemet
- ▶ Zor söküm

▶ 20 ml ▶ 50 ml ▶ 200 ml
10016442 10038528 10038529



* BAM tarafından test edildi ve emniyet tekniği açısından değerlendirildi - bkz. M 034-1 broşürü BG RCI'nin „metalik olmayan malzemelerin Oksijenle kullanımı“ (DGUV Bilgileri 213-075)

Teknik Bilgiler

Tip No.	Renk	Dişli bağlantılar için	+25°C'de (+77°F) viskozite Brookfield	Mak. boşluk doldurma kapasitesi	Kopma gücü (Dişli)	Hakim sertleşme (Dişli)	Kesme mukavemeti (DIN 54452)	Oda sıcaklığında işleme dayanımı	Oda sıcaklığında nihai sertleşme	Sıcaklık dayanımı
AN 301-38	yeşil	M 36	2.000 - 3.000 mPa·s	0,20 mm	30 - 40 Nm	45 - 60 Nm	20 - 25 N/mm ² (2.900 - 3.625 psi)	yaklaşık 5 dk.	2 - 4 sa.	-60 ile +150°C arası (-76 ile +302°F arası)
AN 301-48	yeşil	M 20 R 3/4"	450 - 650 mPa·s	0,15 mm	25 - 30 Nm	40 - 55 Nm	25 - 30 N/mm ² (3.625 - 4.350 psi)	2 - 6 dk.	2 - 4 sa.	-60 ile +175°C arası (-76 ile +347°F arası)
AN 306-01	yeşil	M 12	125 mPa·s	0,10 mm	25 - 30 Nm	50 - 60 Nm	14 - 20 N/mm ² (2.030 - 2.900 psi)	10 - 20 dk.	2 - 4 sa.	-60 ile +150°C arası (-76 ile +302°F arası)
AN 306-03	yeşil	M 12	125 mPa·s	0,10 mm	25 - 30 Nm	50 - 60 Nm	15 - 18 N/mm ² (2.175 - 2.610 psi)	10 - 20 dk.	2 - 4 sa.	-60 ile +150°C arası (-76 ile +302°F arası)
AN 306-10	yeşil	M 20 R 3/4"	700 - 1.000 mPa·s	0,15 mm	30 - 35 Nm	55 - 70 Nm	25 - 35 N/mm ² (3.625 - 5.075 psi)	2 - 5 dk.	2 - 4 sa.	-60 ile +200°C arası (-76 ile +392°F arası)
AN 306-20	yeşil	M 56 R 2"	3.000 - 6.000 mPa·s	0,20 mm	28 - 36 Nm	40 - 55 Nm	15 - 25 N/mm ² (2.175 - 3.625 psi)	20 - 40 dk.	yaklaşık 24 sa.	-60 ile +200°C arası (-76 ile +392°F arası)
AN 306-30	yeşil	M 36	3.000 - 6.000 mPa·s	0,20 mm	35 - 45 Nm	50 - 70 Nm	20 - 30 N/mm ² (2.900 - 4.350 psi)	2 - 5 dk.	2 - 4 sa.	-60 ile +200°C arası (-76 ile +392°F arası)
AN 306-38	yeşil	M 36	2.500 mPa·s	0,20 mm	35 - 45 Nm	50 - 70 Nm	25 - 30 N/mm ² (3.625 - 4.350 psi)	yaklaşık 5 dk.	1 - 3 sa.	-60 ile +150°C arası (-76 ile +302°F arası)
AN 306-40	yeşil	M 20 R 3/4"	600 mPa·s	0,15 mm	20 - 30 Nm	30 - 40 Nm	15 - 30 N/mm ² (2.175 - 4.350 psi)	yaklaşık 240 dk.	yaklaşık 24 sa.	-60 ile +200°C arası (-76 ile +392°F arası)
AN 306-41	sarı	M 20 R 3/4"	550 mPa·s	0,12 mm	12 - 15 Nm	17 - 22 Nm	8 - 12 N/mm ² (1.160 - 1.740 psi)	10 - 20 dk.	3 - 6 sa.	-60 ile +150°C arası (-76 ile +302°F arası)
AN 306-48	yeşil	M 20 R 3/4"	550 mPa·s	0,15 mm	30 - 35 Nm	55 - 70 Nm	25 - 35 N/mm ² (3.625 - 5.075 psi)	yaklaşık 5 dk.	2 - 4 sa.	-60 ile +175°C arası (-76 ile +347°F arası)
AN 306-60	gümüş	M 56 R2"	150.000 - 900.000 mPa·s	0,50 mm	35 - 45 Nm	10 - 20 Nm	25 - 30 N/mm ² (3.625 - 4.350 psi)	15 - 30 dk.	3 - 6 sa.	-60 ile +150°C arası (-76 ile +302°F arası)

*Strength measured on V4A stainless steel screws



AN 301-65



Boru ve flanş sızdırmazlığı (PTFE ile) | Gıda onaylı | içme suyu alanlarında kullanılabilir

- ▶ Yüksek viskozite
- ▶ Orta mukavemet
- ▶ Normal aletlerle söküm

▶ 50 ml 10043828 ▶ 200 ml 10031783 ▶ 300 ml 10034139



AN 301-72



Boru ve flanş sızdırmazlığı PTFE ile işaretli yüksek sıcaklık mukavemeti | içme suyu ve DVGW onaylı

- ▶ Yüksek viskozite
- ▶ Orta mukavemet
- ▶ Normal aletlerle söküm

▶ 50 ml 10068573 ▶ 200 ml 10026840 ▶ 300 ml 10047470



AN 305-10



Flanş, şanzıman ve Diğerleri motor | gövdelerini içerir Yüksek sıcaklık mukavemeti | BAM*

- ▶ Yüksek viskozite
- ▶ Yüksek mukavemet
- ▶ Zor söküm

▶ 50 ml 10019937 ▶ 200 ml 10019995 ▶ 300 ml 10002596



AN 305-18



Büyük boşlukları doldurmak için flanş sızdırmazlığı Anında sızdırmazlık etkisi

- ▶ Yüksek viskozite
- ▶ Yüksek mukavemet
- ▶ Zor söküm

▶ 50 ml 10038514 ▶ 200 ml 10019999 ▶ 300 ml 10061960



AN 305-67

PTFE ile Boru ve flanş sızdırmazlığı | mak. boşluk doldurma kapasitesi 0,60 mm

- ▶ Yüksek viskozite
- ▶ Düşük mukavemet
- ▶ Kolay söküm

▶ 50 ml 10032101 ▶ 200 ml 10033883



* "BAM tarafından test edildi ve emniyet tekniği açısından değerlendirildi - bkz. M 034-1 broşürü BG RCI'nin "metalik olmayan malzemelerin Oksijenle kullanımı" (DGVV Bilgileri 213-075)

Yüzey Contalama

AN 305-72



Boru ve flanş sızdırmazlığı
PTFE ile anında sızdırmazlık etkisi |
İçme suyu ve DVGW onaylı

- ▶ Yüksek viskozite
- ▶ Orta mukavemet
- ▶ Normal aletlerle söküm

▶ 50 ml 10038517 ▶ 200 ml 10020003 ▶ 300 ml 10026707



AN 305-73

Flanş, şanzıman ve Diğerleri
motor gövdelerini içerir

- ▶ Yüksek viskozite
- ▶ Düşük mukavemet
- ▶ Kolay söküm

▶ 50 ml 10019945 ▶ 200 ml 10020005 ▶ 300 ml 10031472



AN 305-74

Flanş, şanzıman ve Diğerleri
motor gövdelerini içerir

- ▶ Yüksek viskozite
- ▶ Yüksek mukavemet
- ▶ Zor söküm

▶ 50 ml 10038518 ▶ 200 ml 10038519 ▶ 300 ml 10034146



Teknik Bilgiler

Tip No.	Renk	Dişli bağlantılar için	+25°C'de (+77°F) viskozite Brookfield	Mak. boşluk doldurma kapasitesi	Kopma gücü (Dişli)	Hakim sertleşme (Dişli)	Kesme mukavemeti (DIN 54452)	Oda sıcaklığında işleme dayanımı	Oda sıcaklığında nihai sertleşme	Sıcaklık dayanımı
AN 301-65	beyaz	M 80 R 3°	180.000 - 300.000 mPa.s	0,50 mm	4 - 8 Nm	1 - 3 Nm	2 - 6 N/mm ² (290 - 870 psi)	10 - 20 dk.	24 sa.	-60 ile +150°C arası (-76 ile +302°F arası)
AN 301-72	beyaz	M 80 R 3°	15.000 - 60.000 mPa.s	0,30 mm	5 - 10 Nm	4 - 6 Nm	5 - 7 N/mm ² (725 - 1.015 psi)	15 - 30 dk.	6 - 12 sa.	-60 ile +200°C arası (-76 ile +392°F arası)
AN 305-10	turuncu	---	70.000 - 300.000 mPa.s	0,50 mm	18 - 25 Nm	15 - 25 Nm	5 - 10 N/mm ² (725 - 1.450 psi)	15 - 30 dk.	6 - 12 sa.	-60 ile +200°C arası (-76 ile +392°F arası)
AN 305-18	kırmızı	---	80.000 - 500.000 mPa.s	0,50 mm	12 - 18 Nm	18 - 24 Nm	8 - 13 N/mm ² (1.160 - 1.885 psi)	10 - 20 dk.	3 - 6 sa.	-60 ile +200°C arası (-76 ile +392°F arası)
AN 305-67	beyaz	M 80 R 3°	170.000 - 410.000 mPa.s	0,60 mm	3 - 5 Nm	2 - 4 Nm	6 - 8 N/mm ² (870 - 1.160 psi)	120 - 240 dk.	24 - 72 sa.	-50 ile +175°C arası (-58 ile +347°F arası)
AN 305-72	beyaz	M 80 R 3°	17.000 - 50.000 mPa.s	0,40 mm	7 - 10 Nm	2 - 4 Nm	4 - 6 N/mm ² (580 - 870 psi)	20 - 40 dk.	5 - 10 sa.	-60 ile +150°C arası (-76 ile +302°F arası)
AN 305-73	açık yeşil	---	17.000 - 50.000 mPa.s	0,30 mm	6 - 10 Nm	2 - 5 Nm	4 - 6 N/mm ² (580 - 870 psi)	20 - 40 dk.	yaklaşık 12 sa.	-60 ile +150°C arası (-76 ile +302°F arası)
AN 305-74	turuncu	---	30.000 - 100.000 mPa.s	0,50 mm	16 - 24 Nm	5 - 10 Nm	5 - 10 N/mm ² (725 - 1.450 psi)	15 - 30 dk.	yaklaşık 12 sa.	-60 ile +180°C arası (-76 ile +356°F arası)

Tip No.	Uygulama	Özellikler	Renk	...kadar dışı bağlantılar	+25°C'de (+77°F) mPa.s viskozite Brookfield	mm cinsinden maks. boşluk baypası	Kopma mukavemeti N/m (Dışıl)	Devam torqu N/m (Dışıl)	Kesme mukavemeti** N/mm ² (DIN 54452)	Oda sıcaklığında elle sıkılabilirlik (dakika)	Oda sıcaklığında nihai sertleşme (saat)	Sıcaklık dayanıklılığı
AN 301-43 NSF	Cıvata sabitleme, içme suyu ve DVGW ² onaylı	Orta mukavemet, yüksek viskozite	mavi	M 36	2.000 - 8.000 mt	0,25	18 - 22	9 - 11	10 - 13 (1.450 - 1.885 psi)	5 - 15	1 - 3	-60°C ile +150°C arası (-76°F ile +302°F arası)
AN 301-70 NSF	Cıvata sabitleme, içme suyu alanlarında kullanılabilir	Yüksek mukavemet, orta viskozite	yeşil	M 25	500 - 900 nt	0,15	25 - 35	40 - 50	14 - 20 (2.030 - 2.900 psi)	5 - 15	5 - 10	-60°C ile +150°C arası (-76°F ile +302°F arası)
AN 302-21	Cıvata sabitleme	Düşük mukavemet, düşük viskozite	menekşe rengi	M 12	125	0,10	7 - 10	3 - 6	4 - 7 (580 - 1.015 psi)	10 - 20	3 - 6	-60°C ile +150°C arası (-76°F ile +302°F arası)
AN 302-22	Cıvata sabitleme	Düşük mukavemet, orta viskozite	mor	M 36	1.000 mt	0,20	4 - 8	2 - 4	3 - 5 (435 - 725 psi)	10 - 20	3 - 6	-60°C ile +150°C arası (-76°F ile +302°F arası)
AN 302-40	Cıvata sabitleme, DVGW ² -onaylı	Orta mukavemet, orta viskozite	şeffaf	M 20 R ¾"	600 nt	0,15	12 - 16	18 - 24	8 - 12 (1.160 - 1.740 psi)	10 - 20	3 - 6	-60°C ile +150°C arası (-76°F ile +302°F arası)
AN 302-41	Cıvata sabitleme	Orta mukavemet, düşük viskozite	mavi	M 12	125 nt	0,10	10 - 15	12 - 16	8 - 12 (1.160 - 1.740 psi)	10 - 20	yaklaşık 3	-60°C ile +150°C arası (-76°F ile +302°F arası)
AN 302-42	Cıvata sabitleme, içme suyu alanlarında kullanılabilir	Orta mukavemet, orta viskozite	mavi	M 36	1.000 mt	0,20	14 - 18	5 - 8	8 - 12 (1.160 - 1.740 psi)	10 - 20	3 - 6	-60°C ile +150°C arası (-76°F ile +302°F arası)
AN 302-43 NSF	Cıvata sabitleme, içme suyu ve DVGW ² onaylı	Orta mukavemet, yüksek viskozite	mavi	M 36	2.000 - 7.000 mt	0,25	17 - 22	8 - 12	9 - 13 (1.305 - 1.885 psi)	10 - 20	1 - 3	-60°C ile +200°C arası (-76°F ile +392°F arası)
AN 302-44	Cıvata sabitleme, içme suyu ve DVGW ² onaylı	Orta mukavemet, yüksek viskozite	mavi	M 36	3.000 - 8.000 mt	0,25	17 - 22	8 - 12	9 - 13 (1.305 - 1.885 psi)	10 - 20	1 - 3	-60°C ile +200°C arası (-76°F ile +392°F arası)
AN 302-50	Cıvata sabitleme	Yüksek mukavemet, orta viskozite	şeffaf	M 20 R ¾"	500 nt	0,15	30 - 35	55 - 70	25 - 35 (3.625 - 5.075 psi)	2 - 5	2 - 4	-60°C ile +175°C arası (-76°F ile +347°F arası)
AN 302-60	Pasif malzemeler için cıvata sabitleme	Yüksek mukavemet, orta viskozite	yeşil	M 20 R ¾"	700 - 1.000 nt	0,15	30 - 35	55 - 70	25 - 35 (3.625 - 5.075 psi)	2 - 5	2 - 4	-60°C ile +200°C arası (-76°F ile +392°F arası)
AN 302-62	Cıvata sabitleme	Katı, yüksek viskozite	kırmızı	M 36	1.500 - 6.500 mt	0,25	20 - 25	40 - 55	10 - 15 (1.450 - 2.175 psi)	10 - 20	3 - 6	-60°C ile +150°C arası (-76°F ile +302°F arası)
AN 302-70	Dişillerin ve başsız cıvataların kilitlenmesi, içme suyu ve DVGW ² onaylı	Yüksek mukavemet, orta viskozite	yeşil	M 20 R ¾"	500 nt	0,15	28 - 35	50 - 65	15 - 20 (2.175 - 2.900 psi)	10 - 20	3 - 6	-60°C ile +200°C arası (-76°F ile +392°F arası)
AN 302-71	Dişillerin ve başsız cıvataların kilitlenmesi	Yüksek mukavemet, orta viskozite	kırmızı	M 20 R ¾"	500 nt	0,15	28 - 35	50 - 65	15 - 20 (2.175 - 2.900 psi)	10 - 20	3 - 6	-60°C ile +150°C arası (-76°F ile +302°F arası)
AN 302-72	Dişillerin ve başsız cıvataların kilitlenmesi, içme suyu ve DVGW ² onaylı	Yüksek mukavemet, yüksek viskozite	kırmızı	M 56 R 2"	6.000 - 15.000 mt	0,30	20 - 30	40 - 75	10 - 15 (1.450 - 2.175 psi)	20 - 40	5 - 10	-60°C ile +230°C arası (-76°F ile +446°F arası)
AN 302-90	Tekrar emniyetleme için cıvata contası	Yüksek mukavemet, aşırı düşük viskozite	yeşil	M 5 kapillar	10 - 20	0,07	15 - 25	30 - 40	8 - 12 (1.160 - 1.740 psi)	5 - 20	yaklaşık 3	-60°C ile +150°C arası (-76°F ile +302°F arası)

AN 301-65 NSF	Boru ve flanş sızdırmazlığı (PTFE ile), içme suyu alanlarında kullanılabilir	Orta mukavemet, yüksek viskozite	beyaz	M 80 R 3"	180.000 - 300.000	0,50	4 - 8	1 - 3	2 - 6 (290 - 870 psi)	10 - 20	24	-60°C ile +150°C arası (-76°F ile +302°F arası)
AN 301-72 NSF	Boru ve flanş sızdırmazlığı (PTFE ile), içme suyu ve DVGW ² onaylı	Orta mukavemet, yüksek viskozite	beyaz	M 80 R 3"	15.000 - 60.000 ht	0,30	5 - 10	4 - 6	5 - 7 (725 - 1.015 psi)	15 - 30	6 - 12	-60°C ile +200°C arası (-76°F ile +392°F arası)
AN 302-25	Dişli boruların ve bağlantı parçalarının sızdırmazlığı	Düşük mukavemet, yüksek viskozite	kahverengi	M 80 R 3"	6.000 - 30.000 mt	0,30	5 - 8	2 - 4	3 - 5 (435 - 725 psi)	15 - 30	3 - 6	-60°C ile +150°C arası (-76°F ile +302°F arası)
AN 302-45	Dişli boruların ve bağlantı parçalarının sızdırmazlığı, DVGW ² -onaylı	Orta mukavemet, yüksek viskozite	mavi	M 80 R 3"	6.000 - 30.000 mt	0,30	10 - 15	12 - 18	8 - 12 (1.160 - 1.740 psi)	15 - 30	3 - 6	-60°C ile +150°C arası (-76°F ile +302°F arası)
AN 302-75	Dişli boruların ve bağlantı parçalarının sızdırmazlığı, BAM ³	Yüksek mukavemet, yüksek viskozite	yeşil	M 80 R 3"	14.000 - 24.000 mt	0,30	40 - 50	40 - 50	15 - 25 (2.175 - 3.625 psi)	15 - 30	3 - 6	-60°C ile +150°C arası (-76°F ile +302°F arası)
AN 302-77	Dişli boruların ve bağlantı parçalarının sızdırmazlığı	Yüksek mukavemet, yüksek viskozite	kırmızı	M 36	6.000	0,25	30 - 40	10 - 15	35 - 45 (5.075 - 6.525 psi)	40 - 60	6 - 12	-60°C ile +150°C arası (-76°F ile +302°F arası)
AN 302-80	Pasif malzemeler için dişli boruların ve bağlantı parçalarının sızdırmazlığı	Yüksek mukavemet, yüksek viskozite	yeşil	M 36	3.000 - 6.000 mt	0,20	35 - 45	50 - 70	20 - 30 (2.900 - 4.350 psi)	2 - 5	2 - 4	-60°C ile +200°C arası (-76°F ile +392°F arası)
AN 305-11	Dişli boruların ve bağlantı parçalarının sızdırmazlığı, içme suyu ve DVGW ² onaylı	Orta mukavemet, yüksek viskozite	beyaz	M 80 R 3"	17.000 - 50.000 ht	0,40	7 - 10	2 - 4	4 - 6 (580 - 870 psi)	20 - 40	5 - 10	-60°C ile +150°C arası (-76°F ile +302°F arası)
AN 305-42	Hidrolik ve pnömatik sistemler için sızdırmazlık malzemeleri, DVGW ² -onaylı	Orta mukavemet, orta viskozite	kahverengi	M 20 R ¾"	500 nt	0,15	12 - 15	18 - 22	8 - 12 (1.160 - 1.740 psi)	10 - 20	2 - 4	-60°C ile +150°C arası (-76°F ile +302°F arası)
AN 305-67	Boru ve flanş sızdırmazlığı (PTFE ile)	Düşük mukavemet, yüksek viskozite	beyaz	M 80 R 3"	170.000 - 410.000	0,60	3 - 5	2 - 4	6 - 8 (870 - 1.160 psi)	120 - 240	24 - 72	-50°C ile +175°C arası (-58°F ile +347°F arası)
AN 305-72	Boru ve flanş sızdırmazlığı (PTFE ile), içme suyu ve DVGW ² onaylı / AGA ⁴ -onaylı	Orta mukavemet, yüksek viskozite	beyaz	M 80 R 3"	17.000 - 50.000 ht	0,40	7 - 10	2 - 4	4 - 6 (580 - 870 psi)	20 - 40	5 - 10	-60°C ile +150°C arası (-76°F ile +302°F arası)
AN 305-77 NSF	Dişli boruların ve bağlantı parçalarının sızdırmazlığı, içme suyu ve DVGW ² onaylı / AGA ⁴ -onaylı, BAM ³	Orta mukavemet, yüksek viskozite	sarı	M 80 R 3"	24.000 - 70.000 ht	0,50	18 - 22	10 - 14	6 - 13 (870 - 1.885 psi)	15 - 30	1 - 3	-60°C ile +150°C arası (-76°F ile +302°F arası)
AN 305-78	Pasif malzemeler için dişli boruların ve bağlantı parçalarının sızdırmazlığı, içme suyu ve DVGW ² onaylı, BAM ³	Orta mukavemet, yüksek viskozite	sarı	M 80 R 3"	50.000 - 80.000 ht	0,50	18 - 22	10 - 14	6 - 13 (870 - 1.885 psi)	15 - 30	1 - 3	-60°C ile +150°C arası (-76°F ile +302°F arası)
AN 305-86	Boru sızdırmazlığı (aşırı güçlü)	Yüksek mukavemet, yüksek viskozite	kırmızı	M 56 R 2"	6.000 - 7.000 nt	0,30	15 - 30	25 - 45	10 - 20 (1.450 - 2.900 psi)	60 - 90	12 - 24	-60°C ile +150°C arası (-76°F ile +302°F arası)

Tip No.	Uygulama	Özellikler	Renk	...kadar dışıl bağlantılar	+25°C'de (+77°F) mPa.s viskozite Brookfield	mm cinsinden maks. boşluk baypası	Kopma mukavemeti N/m ² (Dışıl*)	Devam toklu N/m ² (Dışıl*)	Kesme mukavemeti** N/mm ² (DIN 54452)	Oda sıcaklığında elle sıkılabilirlik (dakika)	Oda sıcaklığında nihai sertleşme (saat)	Sıcaklık dayanıklılığı
AN 301-38 NSF	Sıki kenetleme, içme suyu alanlarında kullanılabilir	Yüksek mukavemet, orta viskozite	yeşil	M 36	2.000 - 3.000 mt	0,20	30 - 40	45 - 60	20 - 25 (2.900 - 3.625 psi)	yaklaşık 5	2 - 4	-60°C ile +150°C arası (-76°F ile +302°F arası)
AN 301-48 NSF	Sıki kenetleme, içme suyu ve DVGW ² onaylı	Yüksek mukavemet, orta viskozite	yeşil	M 20 R 3/4"	450 - 650 nt	0,15	25 - 30	40 - 55	25 - 30 (3.625 - 4.350 psi)	2 - 6	2 - 4	-60°C ile +175°C arası (-76°F ile +347°F arası)
AN 306-01	Sıki kenetleme	Yüksek mukavemet, düşük viskozite	yeşil	M 12	125 nt	0,10	25 - 30	50 - 60	17 - 22 (2.466 - 3.190)	10 - 20	2 - 4	-60°C ile +150°C arası (-76°F ile +302°F arası)
AN 306-03	Sıki kenetleme	Yüksek mukavemet, düşük viskozite	yeşil	M 12	125 nt	0,10	25 - 30	50 - 60	15 - 18 (2.175 - 2.610 psi)	10 - 20	2 - 4	-60°C ile +150°C arası (-76°F ile +302°F arası)
AN 306-10	Pasif malzemeler için sıki kenetleme, içme suyu alanlarında kullanılabilir	Yüksek mukavemet, orta viskozite	yeşil	M 20 R 3/4"	700 - 1.000 nt	0,15	30 - 35 15 - 20 ²	55 - 70 30 - 35 ²	25 - 35 (3.625 - 5.075 psi)	2 - 5 5 - 10 ²	2 - 4 6 - 12 ²	-60°C ile +200°C arası (-76°F ile +392°F arası)
AN 306-20	Sıki kenetleme, içme suyu ve DVGW ² onaylı, BAM ³	Yüksek mukavemet, yüksek viskozite	yeşil	M 56 R 2"	3.000 - 6.000 nt	0,20	28 - 36	40 - 55	15 - 25 (2.175 - 3.625 psi)	20 - 40	yaklaşık 24	-60°C ile +200°C arası (-76°F ile +392°F arası)
AN 306-30	Pasif malzemeler için sıki kenetleme, BAM ³	Yüksek mukavemet, yüksek viskozite	yeşil	M 36	3.000 - 6.000 mt	0,20	35 - 45 15 - 20 ²	50 - 70 25 - 35 ²	20 - 30 (2.900 - 4.350 psi)	2 - 5 5 - 10 ²	2 - 4 6 - 12 ²	-60°C ile +200°C arası (-76°F ile +392°F arası)
AN 306-38	sıki kenetleme içme suyu alanlarında kullanılabilir	Yüksek mukavemet, orta viskozite	yeşil	M 36	2.500 mt	0,20	35 - 45	50 - 70	25 - 30 (3.625 - 4.350 psi)	yaklaşık 5	1 - 3	-60°C ile +150°C arası (-76°F ile +302°F arası)
AN 306-40	Sıki kenetleme	Yüksek mukavemet, orta viskozite	yeşil	M 20 R 3/4"	600 nt	0,15	20 - 30	30 - 40	15 - 30 (2.175 - 4.350 psi)	yaklaşık 240	yaklaşık 24	-60°C ile +200°C arası (-76°F ile +392°F arası)
AN 306-41	Sıki kenetleme	Orta mukavemet, orta viskozite	san	M 20 R 3/4"	550 nt	0,12	12 - 15	17 - 22	8 - 12 (1.160 - 1.740 psi)	10 - 20	3 - 6	-60°C ile +150°C arası (-76°F ile +302°F arası)
AN 306-48	Sıki kenetleme, içme suyu alanlarında kullanılabilir, BAM ³	Yüksek mukavemet, orta viskozite	yeşil	M 20 R 3/4"	550 nt	0,15	30 - 35	55 - 70	25 - 35 (3.625 - 5.075 psi)	yaklaşık 5	2 - 4	-60°C ile +175°C arası (-76°F ile +347°F arası)
AN 306-60	Silindirel parçaların montajı	Yüksek mukavemet, yüksek viskozite	gümüş	M 56 R2"	150.000 - 900.000 ht	0,50	35 - 45	10 - 20	25 - 30 (3.625 - 4.350 psi)	15 - 30	3 - 6	-60°C ile +150°C arası (-76°F ile +302°F arası)

AN 301-65 NSF	Boru ve flanş sızdırmazlığı (PTFE ile), içme suyu alanlarında kullanılabilir	Orta mukavemet, yüksek viskozite	beyaz	M 80 R 3"	180.000 - 300.000	0,50	4 - 8	1 - 3	2 - 6 (290 - 870 psi)	10 - 20	24	-60°C ile +150°C arası (-76°F ile +302°F arası)
AN 301-72 NSF	Boru ve flanş sızdırmazlığı (PTFE ile), içme suyu ve DVGW ² onaylı	Orta mukavemet, yüksek viskozite	beyaz	M 80 R 3"	15.000 - 60.000 ht	0,30	5 - 10	4 - 6	5 - 7 (725 - 1.015 psi)	15 - 30	6 - 12	-60°C ile +200°C arası (-76°F ile +392°F arası)
AN 305-10	Flanş sızdırmazlığı, AGA ⁴ onaylı, BAM ³	Yüksek mukavemet, yüksek viskozite	turuncu	---	70.000 - 300.000 ht	0,50	18 - 25	15 - 25	5 - 10 (725 - 1.450 psi)	15 - 30	6 - 12	-60°C ile +200°C arası (-76°F ile +392°F arası)
AN 305-18 NSF	Flanş sızdırmazlığı	Yüksek mukavemet, yüksek viskozite	kırmızı	---	80.000 - 500.000 ht	0,50	12 - 18	18 - 24	8 - 13 (1.160 - 1.885 psi)	10 - 20	3 - 6	-60°C ile +200°C arası (-76°F ile +392°F arası)
AN 305-67	Boru ve flanş sızdırmazlığı (PTFE ile)	Düşük mukavemet, yüksek viskozite	beyaz	M 80 R 3"	170.000 - 410.000	0,60	3 - 5	2 - 4	6 - 8 (1.160 - 1.740 psi)	120 - 240	24 - 72	-50°C ile +175°C arası (-58°F ile +347°F arası)
AN 305-72	Boru ve flanş sızdırmazlığı (PTFE ile), içme suyu ve DVGW ² onaylı / AGA ⁴ -onaylı	Orta mukavemet, yüksek viskozite	beyaz	M 80 R 3"	17.000 - 50.000 ht	0,40	7 - 10	2 - 4	4 - 6 (580 - 870 psi)	20 - 40	5 - 10	-60°C ile +150°C arası (-76°F ile +302°F arası)
AN 305-73	Flanş sızdırmazlığı	Düşük mukavemet, yüksek viskozite	açık yeşil	---	17.000 - 50.000 ht	0,30	6 - 10	2 - 5	4 - 6 (580 - 870 psi)	20 - 40	yaklaşık 12	-60°C ile +150°C arası (-76°F ile +302°F arası)
AN 305-74	Flanş sızdırmazlığı	Yüksek mukavemet, yüksek viskozite	turuncu	---	30.000 - 100.000 ht	0,50	16 - 24	5 - 10	5 - 10 (725 - 1.450 psi)	15 - 30	yaklaşık 12	-60°C ile +180°C arası (-76°F ile +356°F arası)

*M 10 vidalara, 0,8 d'lik somun kalınlığındaki, 8,8 seviyedeki somunlara bağlı olarak güç değerleri

² paslanmaz çelik V4A vidalarda belirlenen güç

** Ø 13 mm civarında, (D-d) = 0,05 mm, 1/d toleranslı silindirel parçalara bağlı olarak

² Gaz ıkmalı ve sıcak su sistemlerinde kullanım için DVGW Sertifikası

³ BAM tarafından test edildi ve eminiet tekniği açısından değerlendirildi -- bkz. M 034-1 broşürü

BG RCI'nin „metalik olmayan malzemelerin Oksijenle Kullanımı“ (DGUV Bilgileri 213-075)

⁴ Australian Gas Association - Onaylı - Gaz Sınıflı II 500 kPa

+40°C'den (+104°F'den) daha fazla suya maruz kalan bakır bağlantıları ve alaşımlarında uzun süreli kullanım için WEICONLOCK'u önermemekteyiz.

Tüm tavsiyeler ve teknik bilgiler laboratuvar testlerine ve kullanıcılardan tecrübeleri hakkında edinilen kapsamlı bilgilere dayanmaktadır. Bilgiler büyük bir özenle edinilmişlerdir, fakat alınacak sonuçlar hakkında hiçbir şekilde teminat vermemekteyiz ve hiçbir sorumluluk kabul etmemekteyiz.

* It = düşük tiksotrop
mt = orta tiksotrop
ht = yüksek tiksotrop





Sertleşmeden sonra WEICONLOCK'un kimyasal direnci

Madde	Dayanıklılık
Atık su, dışkı	+
Alüminyum klorür+A2:A32	+
Aromatik, çözücü	+
Asetik asit% 10	%
Asetik asit% 80	o
Aseton	+
Bira	+
Bira mayası, malt özü	+
Biyodizel (RME)	+
Benzen, benzin	+
Butil alkol	+
Butil asetat	+
Damıtılmış su	+
Deniz suyu	+
Dizel, mazot	+
Etil alkol, şarap ruhu	+
Etil asetat, etil asetat	+
Elma suyu, elma şarabı	+
Fenol	+
Formaldehit - soğuk	+
Formaldehit - sıcak	o
Fren hidroliği	+
Gaz	+
Glikolik asit	+
Glikokol, glisin	+
Heksan	+
Heptan	+
Hidrojen	+
Hidrojen peroksit	+
İzobütil alkol	+
Kalsiyum Hidroksit	+
Kalsiyum fosfat	+
Kalsiyum klorat	+
Kalsiyum klorür	+
Kalsiyum sülfat	+
Kaynar su	o
Ksilen, dimetilbenzen	+
Kerosin	+

Klorlu su	+
Kloroalkol	+
Mazot	+
Metanol, metil alkol	+
Metiletilon	+
Mineral yağ	+
Naphta, Petrol	+
Ozon, sıvı	-
Pişirme yağı	+
PH 7'nin altındaki su (asit)	+
Potasyum kromat	+
Potasyum karbonat	+
Sodyum klorit	+
Sodyum florür	+
Silikon yağı	+
Silindir yağı	+
Sirke	+
Su PH 7 ile 8 arası	+
Su (alk.) PH 8 üzerinde	+
Terebentin	+
Tolüen, metilbenzen	+
Üzüm suyu	+

Gaz	Dayanıklılık
Amonyak, amonyum klorür	+
Asetilen	+
Azot gazı	+
Helyum	+
Hidrojen klorür	+
İzobutan	+
Kükürt dioksit	+
Metil klorür	+
Oksijen (sadece WEICONLOCK BAM'li tipleri)	+
Ozon	-
Propan	+
Tabigaz, doğalgaz - kuru	+

+ = İyi direnç o = dayanıklı
% = kısıtlı bir süre için dayanıklı - = dayanıksız

Yukarıda belirtilen bilgiler dayanımların kısa bir özetidir.
Daha fazla kimyasal dayanıklılık bilgisini talep üzerine temin edebilirsiniz.

*İçin geçerli değildir 303-31

Anaerobik Yapıştırıcılar ve Sızdırmazlık Malzemeleri

WEICONLOCK®

WEICONLOCK mukavemeti pürüzlülüğe bağlıdır

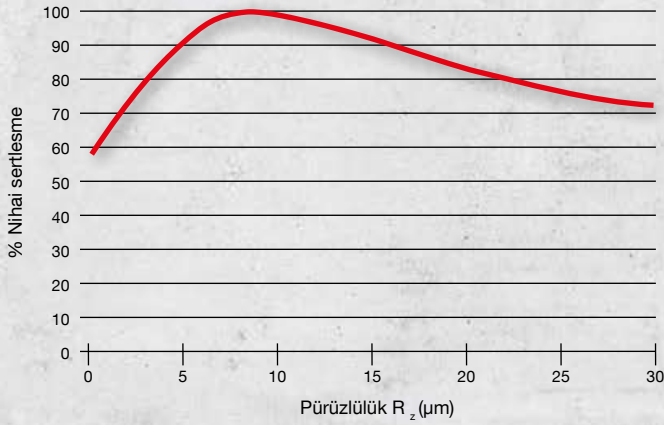

WEICONLOCK sertleşme süresi çevre sıcaklığına bağlıdır

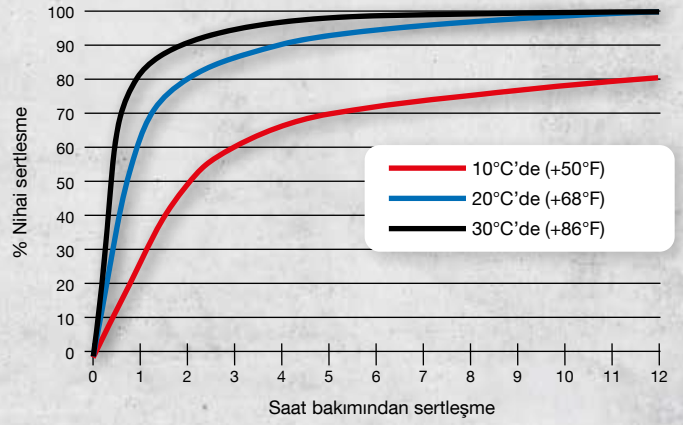

WEICONLOCK mukavemeti derz aralığına bağlıdır

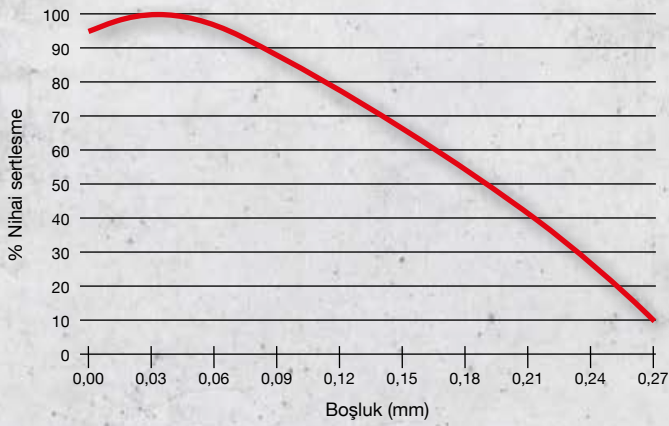

Uzun süreli sıcaklıklarda WEICONLOCK sıcaklık mukavemeti

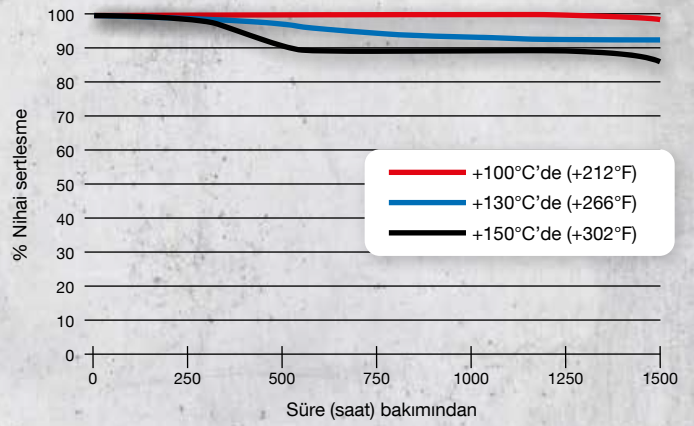

WEICON Aktivatör F ile sertleşme hızı

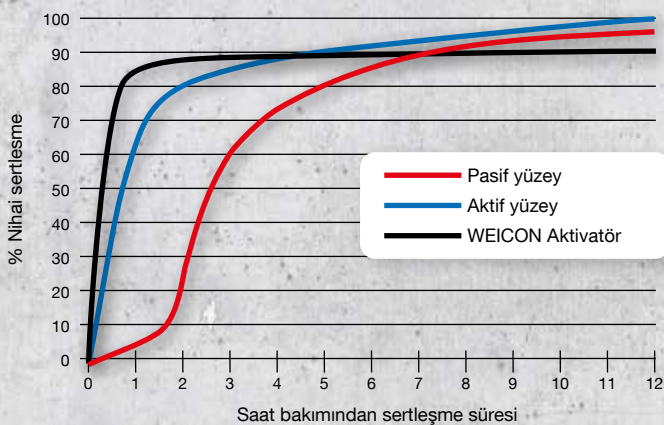

Gasket Maker Silikon Conta

Kalıcı elastik özel sızdırmazlık malzemesi

Gasket Maker Silikon Conta havadaki nemle büzülme olmadan sertleşen, güçlü tutuşlu, daimi elastik özel sızdırmazlık malzemesidir. Gasket Maker Silikon Conta, çelik, alüminyum, cam, seramik ve diğer birçok malzemeye çok iyi yapışır.

Gasket Maker Silikon Conta mükemmel sıcaklık, yağ ve gres direncine sahiptir, basınca dayanıklı, UV-dirençli, eskimeye karşı dayanıklı ve kalıcı elastikiyete sahiptir. Özel sızdırmazlık malzemesi motorlar ve su pompaları, şanzımanlar ve akşlar yağ haznesi v.b yerlerde kullanılır.

► 280 ml ► Set ► Folyo torba

kırmızı 10105322 10105058 10105052
siyah 10105324 10105067 10105061



Uzun raf ömrü
+18 ay
months
Longer shelf life



VIDEO

Teknik Bilgiler

	WEICON Gasket Maker sertleşmemiş durumda	
	kırmızı	siyah
Temel:	1-K. Polysiloxan Acetat	
Yoğunluk (g/cm ³):	1,28	1,06
Viskozite:	macunsu	macunsu
Kararlılık/Akış (ASTM D 2202) mm:	1	>1
Sertleşme tipi:	nem ile	
Sertleşme şartı:	+5°C ile +35°C arası (+41 ile +95°F arası) ve %30 ile %95 arası bağıl nem	
Zamanla dış katman (dakika):*3	12	7
Sertleşme hızı:*3	ilk 24 saatte 2-3 mm	
Hacim değişimi (DIN 52451) %:*3	-1 %	-3 %
Mak. boşluk doldurma mm:	5	
Mak. boşluk genişliği mm:	25	
Aya göre raf ömrü: Oda Sıcaklığı	12	
	WEICON Gasket Maker sertleşmiş durumda	
Shore-A-Sertlik (DIN ISO 7619):	35±5	35±5
ISO 37'ye göre kırılma esnemesi, S3A [%]:	500	
ISO 37'ye göre gerilme direnci, S3A [N / mm ²]:	2,0 N/mm ² (290 psi)	
ISO 37'ye göre %100'de Esneme gerilim değeri, S3A:	0,9 N/mm ² (130 psi)	0,7 N/mm ² (100 psi)
% mak. hareket kapasitesi:	15	15
Sıcaklık dayanımı:	-60°C ile +280°C arası (-76 ile +536°F arası) kısa süreliğine (yaklaşık 2 saat) +300°C (+572°F)	
Boyanabilirlik:	boyanamaz	
Yapı malzeme kategorisi (DIN 4102):	B 2	

*3 DIN 50014'e göre normal iklim +23°C (+73°F) ve %50 bağıl nem.

Gasket Maker Silikon Conta ve Plast-o-Seal®

Plast-o-Seal®

kalıcı plastik üniversal sızdırmazlık malzemesi | solventsiz, kötü kokulara yol açmaz | anında montaj



Özellikler ve avantajlar:

- ▶ Pürüzsüz bir şekilde işlenmiş makine, şanzıman flanşları ve motor gövdesi flanşı sızdırmazlığı için
- ▶ Sıcak ve soğuk yüzeylere uygulanabilir
- ▶ Kağıt, mantar, keçe gibi maddelerden yapılmış eski ve yeni contaların performansını iyileştirmek için
- ▶ Solventsiz - kokusuz
- ▶ Montaj öncesi ve sonrasında kalıcı olarak plastik halini korur
- ▶ Kolay bağlantı yeri sökümü
- ▶ Ekonomik kullanım
- ▶ Çoğu yakıtta, mineral yağlarına, suya, havaya, metanol ve glikol bazlı soğutucu karışımlara, antifrizlere, kerosine, florokarbon soğutuculara çok iyi direnç gösterir

- ▶ 0,10 mm'ye kadar mak. boşluk doldurma kapasitesi (contasız)
- ▶ Akmaz, dikey yüzeylere uygulanabilir
- ▶ -50°C ile +200°C arası (-58 ile +392°F arası) kısa süreliğine +250°C'ye (+482°F) kadar olan sıcaklıklara dayanıklı
- ▶ Doğru montaj sağlayarak puanlama ve çizik gibi üretim arızalarını telafi eder
- ▶ Düşük tolerans ile doğru montaj ve yapım sağlar
- ▶ Montaj sırasında sabitleyicileri gereğinden fazla sıkmaya gerek olmaz
- ▶ Anti korozif
- ▶ Vernik ıslanmasını engelleyen maddeler içermez (ör; silikon)
- ▶ Floresan ayarlı

▶ 90 g	▶ 120 g	▶ 230 g	▶ 300 g
10033442 Tüp	10033443 Fırçalı kutu	10039427 Sprey-Kartuş	10033444 Kartuş

Teknik Bilgiler

Renk	mavi (floresan)
20°C'de özgül ağırlığı	1,15 g/cm ³
+25°C'de (+77°F) viskozite Brookfield	950.000 - 1.650.000 mPa.s
Mak. boşluk doldurma kapasitesi	contasız mak. 0,10 mm
Çalışma sıcaklığı	+5°C ile +35°C arası (+41 ile +95°F arası)
Temel	polyester reçine
Raf ömrü	Oda sıcaklığında (yaklaşık +20°C/+68°F) 24 ay
Sıcaklık dayanımı	-50 ile +200°C arası (-58 ile +392°F arası) kısa süreliğine +250°C (+482°F)



100%
PTFE

Dış Sızdırmazlık İpliği DF-175

► Kutu 175 m
10027184

- tüm dişli türleri için (Metal veya plastik)
- -200°C ile + 240°C arası sıcaklık dayanımı
- silikonsuz
- neredeyse tüm kimyasallar, yağ ve gazlara dirençli
- güneş enerjisi sistemlerine uygun
- 45° ,ye kadar ters yönde dönüş test edilmiş
- kolay kullanım (zaman tasarrufu)
- BAM tarafından test edilmiştir*

WEICON DF 175 aşağıdakiler için kullanılmaktadır:

- Aşırı agresif ortamların taşındığı kanallar ve borular için
- Oksijen, propan, bütan ve pek çok menekşe rengi gibi gazlı veya sıvı ortamla bağlantılı olarak
- İçme suyu alanında
- -200°C (-328°F) ve +240°C (+464°F) arası aşırı sıcaklıklarda
- Güneş alanındaki uygulamalarda
- Sızdırmazlık etkisi azaltılmadan bir bağlantının (45°'ye kadar test edilmiştir) sökülmesi gerektiğinde



BAM tarafından test edildi ve emniyet
teknijî açısından değerlendirildi
- bkz. M 034-1 broşürü BG RCI'nin
„metallik olmayan malzemelerin Oksijenle
kullanım“ (DGUV Bilgileri 213-075)



VIDEO



Diş Sızdırmazlık İpliği ve Garanti Mührü

Garanti Mührü

Hızlı kuruma | iletken değildir | mükemmel kimyasal direnç

Garanti Mührü, neredeyse tüm malzemelere iyi yapışan, solvent içeren ve hızlı kuruyan sabitleme, işaretleme ve mühürleme verniğidir. Vernik çözülebilir bir kilit olarak, elektrik iletken parçalara kapak olarak, yetkisiz kişilerin girişimine karşı ve korozyon ve temas yoluyla oluşan etkilere karşı koruma sağlar.

Garanti Mührü su, benzin, dizel, mineral yağ, parafin yağı ve seyreltik asit ve alkalilere karşı dayanıklıdır.

Garanti Mührü her türlü vida bağlantılarını sabitlemek için vazgeçilmezdir, vida ve bağlantıları manipülasyonlara ve kontrolsüz gevşemelere karşı korur, kalite güvencesi, üretim kontrolünü ve ürün kontrolünü mum mühür ile belgeler ve bağlantılı ayarlanan parçaların görsel kontrolünü sağlar.

Garanti Mührü sarı, yeşil ve kırmızı renklerde mevcuttur.



Teknik Bilgiler

Renk	kırmızı (RAL 3000), sarı (RAL 1021), yeşil (RAL 6010)
Parlaklık derecesi	mat
Brookfield'e göre + 25°C'de(+77°F) viskozite	1.500 mPa·s
Uygulama sıcaklığı	+5°C ile +120°C (+41°F ile 248°F)
Toz tutmama	5 dakika
Sertleşme	60 dakika
Nihai sertlik	12 saat
Ayrılma gücü*	2,7 Nm
Sıcaklık dayanımı	-60°C ile +120°C (-76°F ile 248°F)
Raf ömrü	12 ay

*mukavemet değeri M10 vida kullanımı ile dişlinin tam yüzey ıslatması ile belirlenmiştir



▶ 30 g 10048585
▶ 60 g 10047485

SARI RAL 1021*



▶ 30 g 10048590
▶ 60 g 10046906

YEŞİL RAL 6010*



▶ 30 g 10048584
▶ 60 g 10048542

KIRMIZI RAL 3000*



*Belirtilen RAL renkleri yaklaşık olarak kabul etmektedir

Sunum Standı:
PEN 30 g



10046570

Siyanoakrilat Yapıştırıcılar

WEICON Siyanoakrilat Yapıştırıcılar soğuk sertleştirici, tek bileşenli ve solventsiz yapıştırıcılardır. Nemle tepkimeye girerek yapıştırılacak yüzeyleri hızlı bir şekilde havadan polimerleştirirler ve hafif basınç altında sertleştirirler.

Neredeyse tüm malzemeleri saniyeler içinde yapıştırırlar ve bu malzemelerden bazıları şunlardır:

Metaller	Plastikler
Cam	Seramikler
Ahşap	Deri
Doğal ve sentetik kauçuk	

WEICON Siyanoakrilat Yapıştırıcıları kullanırken kaynaklama ve lehimlemenin aksine yüzeyler değişmez. Hiçbir malzeme gerilimi ortaya çıkmaz. Bu nedenle montaj sıklıkla kolay ve hızlı bir şekilde gerçekleştirilir ve yardımcı sabitleme aletlerine gerek olmamaktadır.

Böylece çok sayıda avantaj sunmaktadır:

- ▶ Aşırı zaman ve böylece maliyet tasarrufu
- ▶ Sabitlenmiş parçaların anında ve yerinde işlem imkanı
- ▶ Malzeme kırılmasına kadar yüksek yapışma mukavemeti
- ▶ Temiz ve optik yapıştırma



Ürün Seçme Tablosu

	VA 20	VA 8312	VA 8406	VA 100	VA 110	VA 1401	VA 300	VA 1500	GEL	VA 2500 HT	VA 30 Black	VA 250 Black	VA 1408	VA 1460	VA 1403	VM 20	VM 120	VM 2000	VA 2407
Metal	+	+	+	++	+	++	+	+	+	+	+	+	+	+	+	++	++	++	++
Plastik*	++	++	++	++	++	++	++	++	+	++	++	++	++	++	++	+	+	+	++
Kauçuk	++	++	++	++	++	++	+	++	+	++	++	++	++	++	+	+	+	+	++
EPDM Elastomerler	+	+	++	+	+	++	+	+		+	+	+	+	+	+				+
Ahşap	+			+	+	+	++	+	+	+	+	+	+		++				++
Balsa-ahşap		+	+	+	+	+	+	+	++	+	+	+	+		++				+
Cam / Seramik	+		+	++	+	++	++	+	++	+	+	+	++	+	+				++
Deri		+		++	+	++	++	++	++	+	+	+	+	+	++				++

bkz. Sayfa 109 Contact Primer

Uygun (+)

Çok uygun (++)

1-Komponent Yapıştırıcılar ve Sızdırmazlık Malzemeleri

Siyanoakrilat Yapıştırıcılar

VA 20



Kauçuklar ve plastikler için siyanoakrilat yapıştırıcı | Düşük viskozite | Çok hızlı sertleşme | ISEGA sertifikalı

WEICON Contact VA 20 düşük viskozitelidir (<20 mPa•s) ve hızlı bir şekilde sertleşir.

VA 20 kauçuk ve plastiklerin yapışması için uygundur ve aynı zamanda metal/plastik birleşmeleri için tam olarak uygundur.

▶ 20 g 10049664 ▶ 30 g 10016618 ▶ 60 g 10019781 ▶ 500 g 10033229



WEICON Kontakt Dolgu Şeffaf

VA 8312 Dolguları yarıkların ve çatlakların, deliklerin, aynı zamanda WEICON Contact Yapıştırıcı ile birleştirmelerle eşit olmayan yüzeylerin anında yapıştırılması ve doldurulması içindir. Contact Dolgu katmanlar halinde uygulanmalıdır:

Yapıştırıcı - dolgu - yapıştırıcı

Sertleşme tamamlandıktan sonra, malzeme taşlanabilir ve boyanabilir.

▶ 30 g 10012382

WEICON Kontakt Dolgu Siyah

WEICON Kontakt Yapıştırıcı VA 8312 ile birlikte yarıkların, çatlakların, deliklerin ve düz olmayan yüzeylerin anında yapıştırılması ve doldurulması için siyah dolgu maddeleri.

▶ 30 g 10063334



Döner kilit Yapışmaz!



VA 8312



Kauçuklar ve plastikler için siyanoakrilat yapıştırıcı | Düşük viskozite | çok hızlı sertleşme | ISEGA sertifikalı

WEICON Contact VA 8312 düşük viskozitelidir (20-40 mPa•s) ve çabuk sertleşir. VA 8312 çeşitli katı kauçuk ve gözenekli kauçuk, plastikler ve EDPM elastomerlerin yapışması için uygundur. Ayrıca, ISEGA onaylıdır ve gıda teknolojisinde yapıştırıcı olarak kullanılabilir.

WEICON CA-Primer ile birleştirildiğinde, VA 8312 aynı zamanda polyolefinler (PE-Poliyeten, PPPolipropilen) için kullanılabilir. WEICON Contact Dolgu* ile birleştirildiğinde, VA 8312 çatlaklar, yarıklar, delikler ve eşit olmayan yüzeyleri anında yapıştırmak için uygundur.

▶ 20 g 10049666 ▶ 30 g 10039328 ▶ 60 g 10042186 ▶ 500 g 10048458



WEICON Kontakt Dolgu Set Şeffaf

Şu malzemeleri içermektedir:
WEICON Kontakt dolgu e
WEICON Kontakt VA 8312

▶ Set 10063367



WEICON Kontakt Dolgu Set Siyah

Şu malzemeleri içermektedir:
WEICON Kontakt dolgu ve
WEICON Kontakt VA 8312

▶ Set 10063375



VA 8406



Kauçuklar ve plastikler için siyanoakrilat yapıştırıcı | Düşük viskozite | çok hızlı sertleşme | ISEGA sertifikalı

WEICON Contact VA 8406 düşük viskozitelidir (20-50 mPa•s) ve çok hızlı sertleşmektedir. Katı kauçuk veya gözenekli kauçuk gibi çeşitli kauçuklar, hızlı sertleşme gerektiren plastikler ve EPDM elastomerler gibi maddelerin hızlı sabitlemesi ve yapışması için uygundur.

Ayrıca, ISEGA onaylıdır ve gıda teknolojisinde yapıştırıcı olarak kullanılabilir. WEICON CA-Primer ile birlikte kullanıldığında, VA 8406 poliolefinler (PE-Polietilen, PP-Polipropilen) ve PTFE ve silikonlar için de kullanılabilir.

▶ 3 g 10101684	▶ 12 g 10033687	▶ 20 g 10033687
▶ 30 g 10039332	▶ 60 g 10042187	▶ 500 g 10033232

VA 100



Kauçuklar ve plastikler için siyanoakrilat yapıştırıcı | Orta viskozite | biraz daha uzun sertleşme

WEICON Contact VA 100 metal, plastik ve kauçuk birbirine ve aralarında yapışmaları için üniversal tiptir.

VA 100 „kendin yap“ alanı için idealdir, fakat aynı zamanda pek çok sanayi alanında kullanılabilir.

▶ 3 g 10001191	▶ 20 g 10032873	▶ 30 g 10039326
▶ 60 g 10041261	▶ 500 g 10033230	

VA 110



Certified to NSF/ANSI 61

Kauçuk ve plastik için geliştirilmiş siyanoakrilat yapıştırıcıdır | orta viskoziteli | Sertleşme süresi normal türlere göre biraz uzundur

WEICON VA 110 genel amaçlı kullanılabilen NSF onaylı bir siyanoakrilat yapıştırıcıdır.

Gıda ve içme suyu alanlarında, ilaç sanayi ya da oyuncak üretiminde ya da kuyumculuk sektörü gibi hassas alanlarda kullanılabilir.

Özel formülasyonu ve elde edilen NSF tescili ile ürün iş güvenliği ve sağlığının geliştirilmesine katkıda bulunabilir.

▶ 12 g 10033861	▶ 30 g 10031926	▶ 60 g 10033865
▶ 500 g 10049188		



VIDEO



1-Komponent Yapıştırıcılar ve Sızdırmazlık Malzemeleri

Siyanoakrilat Yapıştırıcılar

VA 1401



Kauçuklar ve plastikler için siyanoakrilat yapıştırıcı | Orta viskozite | hızlı sertleşme

WEICON Contact VA 1401 orta viskozitelidir (100-150 mPa•s) ve çabuk sertleşmektedir. Kumaşta, kağıtta, mukavvada, köpük kauçukta ve büyük gözenekli elastomerlerde iyi sonuç vermektedir. VA 1401 metallerin, plastiklerin ve kauçukların kendilerine ve birbirlerine yapışmalarını sağlayan universal tiptedir.

- ▶ 20 g 10033171
- ▶ 30 g 10039327
- ▶ 60 g 10039324
- ▶ 500 g 10033231

VA 300

Kauçuklar ve plastikler için siyanoakrilat yapıştırıcı | Yüksek viskozite | uzun sertleşme

WEICON Contact VA 300 yüksek viskozitelidir (200-300 mPa•s) ve uzun sertleşme süresine sahiptir. Özellikle ahşap, mantar, deri ve seramikler gibi emici ve gözenekli ürünler için uygundur.

VA 300 metaller, plastikler ve kauçukların kendilerine ve birbirlerine yapışmalarını sağlar.

- ▶ 20 g 10049665
- ▶ 30 g 10016510
- ▶ 60 g 10019789
- ▶ 500 g 10049190

VA 1500

Kauçuklar ve plastikler için siyanoakrilat yapıştırıcı | Yüksek viskozite | yavaş sertleşen

WEICON Contact VA1500 yüksek viskozitelidir (1000-1500 mPa•s) ve yavaş sertleşme süresine sahiptir. Ürün kauçuk ve plastiklerin yapıştırılması için uygundur ve aynı zamanında ahşap, mantar, deri ve seramikler gibi emici ve gözenekli malzemelerde de kullanılabilir. VA1500 birçok sanayi sektöründe kullanılır.

- ▶ 12 g 10018820
- ▶ 30 g 10016434
- ▶ 60 g 10019791
- ▶ 500 g 10039333

Contact GEL

Özel ihtiyaçlar için siyanoakrilat yapıştırıcı | macunlu (yüksek tiksotropik) | çok yavaş sertleşme = konum düzeltme

Contact GEL macunudur (yüksek tiksotropik; 60000-90000 mPa•s) ve çok yavaş sertleşir. WEICON Aktivatör Spreyi, ile sertleşme süresi azaltılabilir.

WEICON Contact GEL gözenekli yüzeyler ve yüksek toleranslı boşluklar için uygundur, dikey yüzeylerde kullanılabilir. Konumlama aynı zamanda parçalar birleştirildikten sonra mümkündür.

WEICON Contact GEL birçok çeşitli ürünün yapışması uygundur.

WEICON Contact GEL hobi sektöründe ve model yapımında kullanılabilir. Ürün pek çok farklı endüstriyel uygulamalarda kullanılabilir.

- ▶ 20 g 10033481
- ▶ 30 g 10042179



20 g Tüp





VA 2500 HT

Özel ihtiyaçlar için siyanoakrilat yapıştırıcı | yüksek sıcaklık mukavemeti | Yüksek viskozite | yavaş sertleşme | sertleşmeden sonra artık elastik | yüksek soyulma ve darbe direnci

WEICON Contact VA 2500 HT yüksek viskozitedir ve -50°C (-58°F) ve +135°C (+275°F) arası sıcaklıklara dayanıklıdır. Artık esneklikle yavaş sertleşir ve yüksek soyulma ve darbe mukavemetine sahiptir.

Artık esneklikli sertleşmesi sayesinde, WEICON Contact VA 2500 HT özellikle değişen iklim koşullarında uygundur. Uzun süreli nem etkisi altında bile hassas değildir. VA 2500 HT pek çok kauçuk malzeme ve plastikler, aynı zamanda da metal/plastik bağlantıları için uygundur.

► 12 g ► 30 g ► 60 g ► 500 g
10018871 10042180 10019803 10049202

1-Komponent Yapıştırıcılar ve Sızdırmazlık Malzemeleri

Siyanoakrilat Yapıştırıcılar

Sıcaklık Değişim Yükü

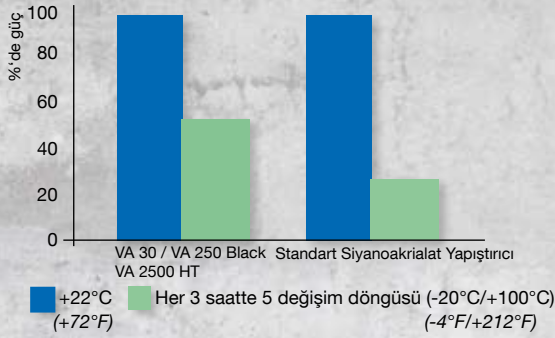

Nemli İklim Dayanımı

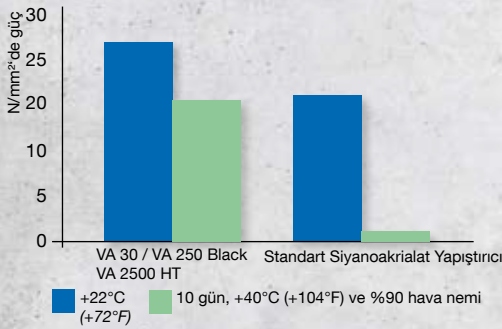

+140°C'de (+284°F) Kısa Süreli Yıpranma

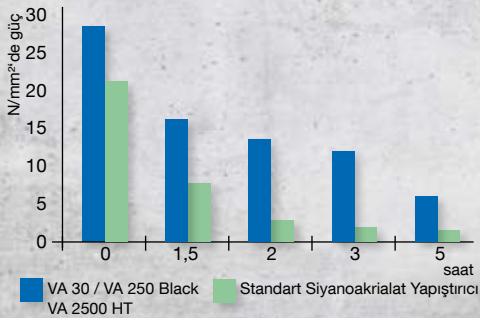

Sıcaklığa bağlı dayanım

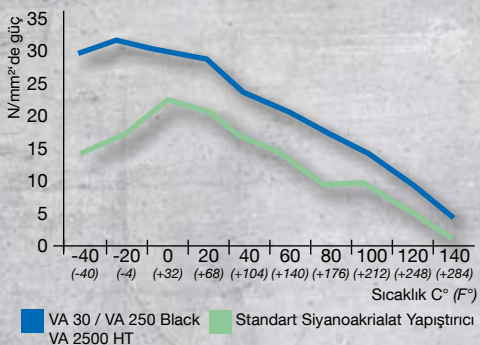

VA 30 Black

Özel ihtiyaçlar için siyanoakrilat yapıştırıcı | kauçuk dolgulu | yüksek sıcaklık mukavemeti | Orta viskozite | uzun sertleşme | sertleşmeden sonra artık esneklik | yüksek soyulma ve darbe direnci

WEICON Contact VA 30 Black orta viskozitelidir (300 mPa•s) ve -50°C (-58°F) ve +135°C (+275°F) arası sıcaklıklara dayanıklıdır. Uzun sertleşme süresine sahiptir, kauçuk dolgulu ve siyahtır, artık esneklikle sertleşir ve yüksek soyulma ve darbe mukavemetine sahiptir. Artık esneklikli sertleşmesi sayesinde, WEICON Contact VA 30 Black özellikle değişen iklim şartlarında uygundur. Uzun süreli nem etkisi altında bile hassas değildir.

VA 30 Black katı kauçuk veya gözenekli kauçuk gibi çeşitli kauçukların, plastik ve metal/ plastik bağlantıların yapışması için ideal olarak uygundur.

12 g	20 g	30 g	60 g	500 g
10042170	10033695	10039325	10042197	10033463

VA 250 Black

Özel ihtiyaçlar için siyanoakrilat yapıştırıcı | kauçuk dolgulu | yüksek sıcaklık mukavemeti | Yüksek viskozite | yavaş sertleşme | sertleşmeden sonra artık esneklik | yüksek soyulma ve darbe direnci

VA 250 Black yüksek viskozitelidir (2000-3000 mPa•s) ve -50°C (-58°F) ve +135°C (+275°F) arası sıcaklıklara dayanıklıdır. Artık esneklikle yavaş sertleşir, kauçuk dolgulu ve siyahtır, yüksek soyulma ve darbe mukavemetine sahiptir.

Artık esneklikli sertleşmesi sayesinde, WEICON Contact VA 250 Black özellikle değişen iklim şartlarında uygundur. Uzun süreli nem etkisi altında bile hassas değildir. Katı kauçuk veya gözenekli kauçuk gibi kauçuk malzemelerin, plastiklerin ve metal/plastik bağlantılarının yapışması için en uygun olanıdır.

12 g	20 g	30 g	60 g	500 g
10042169	10033690	10039330	10042196	10033238





VA 1408

**Özel ihtiyaçlar için siyanoakrilat yapıştırıcı |
Düşük viskozite | hızlı sertleşme |
hafif koku ve az solma**

WEICON Contact VA 1408 düşük viskozitelidir (20-40 mPa•s) ve azaltılmış "blum" etkisine sahiptir. Çabuk sertleşir, işleme sırasında hafif kokuludur ve sertleşmeden sonra nem etkilerine daha az hassastır. Ürün çok çeşitli malzemelerin temiz ve göz alıcı yapışması için uygundur.

WEICON Contact VA 1408, endüstrinin birçok alanında kullanılabilir.

▶ 12 g	▶ 30 g	▶ 60 g	▶ 500 g
10061381	10042176	10042190	10039334



VA 1460

**Özel ihtiyaçlar için siyanoakrilat yapıştırıcı |
Orta viskozite | uzun sertleşme |
hafif koku ve az solma**

VA 1460 orta viskozitelidir (120-200 mPa•s) ve azaltılmış "blum" etkisine sahiptir. Daha az hızlı bir şekilde sertleşir, işleme sırasında hafif kokuludur ve sertleşmeden sonra nem etkilerine daha az hassastır.

WEICON Contact VA 1460 birçok çeşitli ürünün yapışması uygundur. Ürün pek çok farklı endüstriyel uygulamalarda kullanılabilir.

▶ 12 g	▶ 30 g	▶ 60 g	▶ 500 g
10061357	10042174	10042188	10049192



VA 1403

**Özel ihtiyaçlar için siyanoakrilat yapıştırıcı |
Yüksek viskozite | yavaş sertleşme |
hafif koku ve "blum"**

WEICON Contact VA 1403 yüksek viskozülüdür (1100-1800 mPa•s), işleme sırasında hafif kokuludur ve azaltılmış "blum" etkisine sahiptir. Yavaş sertleşir ve sertleşmeden sonra nem etkilerine daha az hassastır.

VA 1403 çok çeşitli malzemelerin temiz ve göz alıcı yapışması için uygundur.

▶ 12 g	▶ 30 g	▶ 60 g	▶ 500 g
10061369	10042175	10042189	10049194



1-Komponent Yapıştırıcılar ve Sızdırmazlık Malzemeleri

Siyanoakrilat Yapıştırıcılar



VIDEO



VM 20

Siyanoakrilat Yapıştırıcı Metaller için | Düşük viskozite | Çok hızlı sertleşme

WEICON Contact VM 20 düşük viskozitelidir (20-40 mPa•s) ve çok hızlı bir şekilde sertleşmektedir. Tüm metal tiplerinin yapışması ve özellikle de seri üretimdeki tam olarak sabitlenmiş parçaların yapışması için uygundur.

VM 20 metal işleme endüstrisinde, makine yapımında, gövde ve aparat mühendisliğinde ve Diğerleri uygulamalarda kullanılabilir.

- ▶ 30 g ▶ 60 g ▶ 500 g
- 10042177 10042191 10049196



VM 120

Siyanoakrilat Yapıştırıcı Metaller için | Orta viskozite | Yavaş sertleşme, parçaların kısa dönem yeniden hizalaması mümkündür

WEICON Contact VM 120 orta viskozitelidir (100-130 mPa•s) ve yapıştırılacak parçaların kısa süreli konum düzeltmelerine müsaade eden uzun sertleşme süresine sahiptir.

WEICON Contact VM 120 tüm metal tiplerinin yapıştırılması için uygundur. WEICON Contact VM 120 metal işleme endüstrisinde, makine yapımında, gövde ve aparat mühendisliğinde ve Diğerleri uygulamalarda kullanılabilir.

- ▶ 30 g ▶ 60 g ▶ 500 g
- 10042178 10042192 10049200



VM 2000

Siyanoakrilat Yapıştırıcı Metaller için | Yüksek viskozite | yavaş sertleşme, parçaların yeniden hizalanmasına imkan sağlar

WEICON Contact VM 2000 yüksek viskozitelidir (1700-2000 mPa•s) ve yavaş sertleşir, böylece yapışacak parçaların konum düzeltmesine imkan sağlar.

VM 2000 tüm metal tiplerinin yapışması için uygundur ve aynı zamanda emici ve gözenekli ürünlerde kullanılabilir.

- ▶ 30 g ▶ 60 g ▶ 500 g
- 10039329 10042193 10048459



YENİ
HİBRİT
TEKNOLOJİ

VA 2407

yüksek dayanıklılık | hızlı kuruma | güvenli süreç

Siyanoakrilat bazlı, dayanıklılığı yüksek, hızlı kuruyan, süreç açısından güvenli ve 2 bileşenli yapısal yapıştırıcı. Hızlı ve şeffaf yapıştırma için uygundur, örn. plastik ve kauçuk. Farklı maddelere güçlü yapışma. Karışım süresi: yaklaşık olarak 5 dakika.

► 10 g
10063885



Karıştırma ucu
VA 2407

► 10 g
10063091

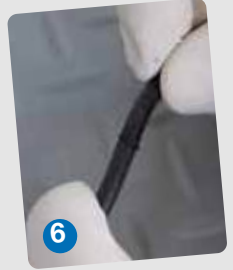

O-Ring Yapıştırıcı Seti

WEICON O-Ring yapıştırıcı seti ile kısa bir süre içinde standart malzemeden conta halkaları üretilebilir.

O-Ring yapıştırıcı set içeriği:

12603012 | Contact VA 30 Black | 12 g
11207150 | Yüzey temizleyici | 150 ml
12450010 | Contact Primer | 10 ml
99950243 | WEICON kartuş bıçağı
1 metrelik yuvarlak kablo (NBR): Ø 2, 3, 4, 6 ve 8 mm

10034766



VIDEO

1-Komponent Yapıştırıcılar ve Sızdırmazlık Malzemeleri

O-Ring Yapıştırıcı Seti ve CA Aksesuarları



- ▶ 10 ml
10034123
- ▶ 100 ml
10033266
- ▶ 1 L
10000279



- ▶ 150 ml
10033730
CA-Aktivator Spreyi

- ▶ 150 ml
10065811
CA-Aktivator Spreyi AC (Aseton bazlı)

- ▶ 150 ml
10065735
CA-Aktivator Spreyi PS

CA-Aktivator Sprey PS

CA-Aktivator Sprey PS, WEICON Contact Siyanokrilat Yapıştırıcıların kurlenmesini hızlandırır.

Yapıştırma işleminden önce ve sonra uygulanabilir. Aktivator hızlı bir sabitleme sağlar. Ayrıca fazla yapıştırıcının kurumasını sağlamak için de kullanılabilir.

Ahşap, köpük vb. emici ve gözenekli yüzeylere ve elektrogalvanizli metal vb. kimyasal olarak işlenmiş tüm yüzeylere uygulandığında aktivatörün etkinliği yaklaşık 1 dakika kadar sürer. Emici olmayan yüzeylerde aktivatörün etkisi yaklaşık 12 saattir.

Pompa püskürtme başlığı sayesinde aktivatör, yapıştırılacak yüzeylere eşit bir şekilde uygulanır.

Yüksek viskoziteli WEICON Contact ürünleri, geniş katmanlı, emici ve gözenekli yüzeyler, pasif malzemeler (alkali yüzeyler, örneğin galvanizli metal parçalar) ve elverişsiz çevre koşulları (düşük sıcaklıklar, çok düşük nem < %30) ile kullanılması tavsiye edilir.

Polyolefinler için Contact Primer

Ön işlem olmadan pek çok plastik yapışmaz veya yalnızca belli koşullar altında yapışabilir. Bu plastiklere WEICON Contact Primer ile ön işlem yapıldığında yüzey yapıları değişir. Böylelikle polyolefin grubuna ait polietilen (PE) ve polipropilen (PP) gibi plastiklerin birleştirilmesi mümkün olmaktadır.

Silikonun yanı sıra modern termoplastik elastomerler (TPE), PTFE ve ilgili plastikler WEICON Contact Primer ile ön işlemden sonra yapıştırılabilirler.

CA Aktivator

Aktivator WEICON Siyanokrilat Yapıştırıcıların sertleşme sürecini hızlandırmaktadır. Ahşap veya köpük gibi emici yüzeylere ve çinko galvanizli metaller gibi kimyasal olarak işlenmiş yüzeylere uygulandığında aktivatörün etkinliği yaklaşık 1 dakikadır.

Özel formülü ve NSF tescilli ile Contact Aktivator ve Contact Aktivator AC iş güvenliği ve sağlığının geliştirilmesine katkıda bulunabilir.

Emici olmayan yüzeylerde aktivatörün etkinliği 12 saate kadar sürmektedir.

Aşağıdaki ürünlerle kullanılması tavsiye edilmektedir:

- ▶ Yüksek viskozlu WEICON Contact tipleri
- ▶ Geniş yapıştırıcı katman kalınlığı
- ▶ Emici ve gözenekli yüzeyler
- ▶ Pasif malzemeler (Çinko kaplı metal parçaları gibi alkali yüzeyler)
- ▶ Elverişsiz hava şartları (düşük sıcaklıklar, çok düşük nem < %30)

CA Sökücü

Her türlü Siyanokrilat yapıştırıcıları çıkarmak için. Metal parçaların temizliğinde kullanılır, Araçlar ve birçok farklı Siyanokrilat yapıştırıcılarla yapılan yüzey işlemleriyle iletişime geçer.

- ▶ 30 ml
10058427



Dozaj Ucu

Kesin, ekonomik ve noktadan noktaya WEICON Contact Yapıştırıcı uygulamaları için.

- 10001254
Dozaj ucu
boyut 0 tip S

- 10001258
Dozaj ucu tip A
boyut 0.5



Ortak gerilim ve kesme mukavemeti: (DIN EN 1465) / ASTM D 1002:

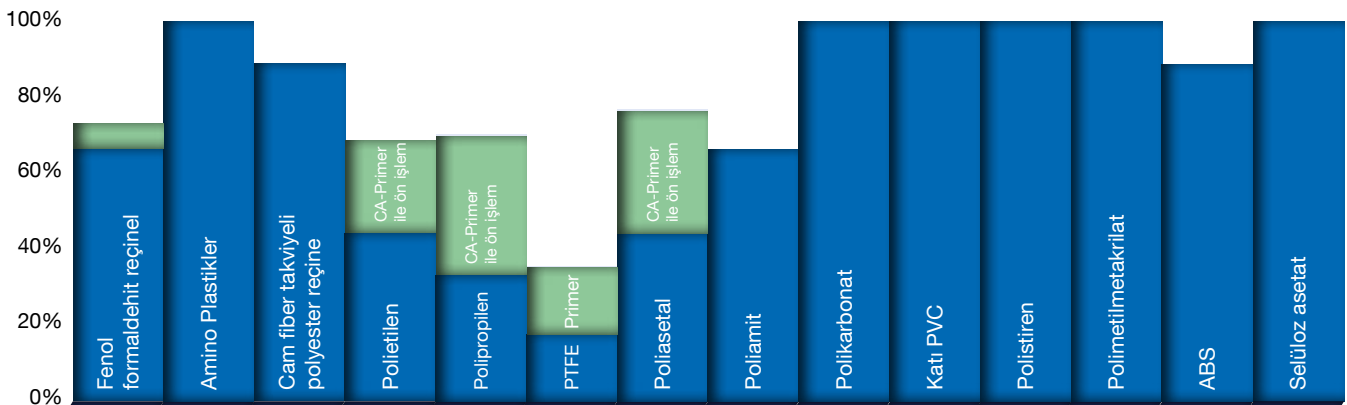

Teknik Bilgiler

WEICON Contact sıvı vaziyette

	VA 20	VA 8312	VA 8406	VA 100	NSF Certified to NSF/ANSI 61 VA 110	NSF Certified to NSF/ANSI 61 VA 1401	VA 300	VA 1500	GEL	VA 2500 HT	VA 30 Black	VA 250 Black	VA 1408	VA 1460	VA 1403	VM 20	VM 120	VM 2000	VA 2407	
	✓	✓	✓	✓																
Ester tipi	Etil												Alkoksi			Metil		etilakrilat		
Hal/Nitelik	renksiz, saydam sıvı, VA 30 Black ve VA 250 Black siyah																			
Özellikler	özellikle lastik ve plastik bağlantılar için uygundur								macunsu	özellikle kauçuk ve plastik yapışma için uygun				az koku, az solma		özellikle metal bağlantılar için uygundur			2C-siyanoakrilat, köprüleme	
25 ° C konide viskozite / PmPa · s cinsinden plaka	< 20	20-40	20-50	60-120	70-110	100-150	200-300	1.000-1.500	60.000-90.000	2.000-3.000	250-300	2.000-3.000	20-40	120-200	1.100-1.800	20-40	100-130	1.700-2.000	1.000	
Mak. açıklık kaplama dayanımı**	0,10	0,10	0,10	0,15	0,15	0,15	0,15	0,20	0,20	0,20	0,20	0,20	0,10	0,15	0,20	0,10	0,15	0,20	5,0	
+20°C'de (+68°F) (g/cm³) özgül ağırlık	1,04	1,05	1,05	1,06	1,06	1,06	1,07	1,08	1,08	1,06	1,06	1,06	1,06	1,02	1,10	1,10	1,10	1,12	1,10	
parlama noktası	+87 °C (+189 °F)																			
İlk yapışma*	çok hızlı			hızlı		çok hızlı	hızlı		çok hızlı	orta			yavaş			hızlı		orta		
İlk yapışma* saniye cinsinden (0,1 N/mm²) yaklaşık	Alüminyum ¹⁾	2	8	3	4	2	3	4	14	4	8	7	40	82	300	270	1	2	6	4
	ABS ²⁾	7	15	4	10	22	9	24	32	10	21	12	28	34	45	60	22	28	25	84
	Sert PVC ³⁾	10	8	5	18	26	7	40	26	8	104	84	110	61	240	300	145	160	46	55
Saat bakımından nihai sertleşme	24																			

1-Komponent Yapıştırıcılar ve Sızdırmazlık Malzemeleri

Siyanoakrilat Yapıştırıcılar

Teknik Bilgiler

WEICON Contact serteleşmiş vaziyette

		VA 20	VA 8312	VA 8406	VA 100	NSF Dinified to NSF/ANSI 61	NSF Dinified to NSF/ANSI 61	VA 110	VA 1401	VA 300	VA 1500	GEL	VA 2500 HT	VA 30 Black	VA 250 Black	VA 1408	VA 1460	VA 1403	VM 20	VM 120	VM 2000	VA 2407
		MPa (psi) cinsinden kayma dayanıklılığı DIN EN 1465'e göre	Kumlanmış Çelik	9-19 (1.300-2.760)	10-20 (1.450-2.900)	12-22 (1.740-3.190)	10-20 (1.450-2.900)	16-20 (2.320-2.900)	13-22 (1.890-3.190)	14-21 (2.030-3.050)	14-21 (2.030-3.050)	11-21 (1.600-3.050)	15-24 (2.180-3.480)	11-22 (1.600-3.190)	10-24 (1.450-3.480)	14-18 (2.030-2.600)	13-18 (1.890-2.600)	15-18 (2.180-2.600)	9-25 (1.300-3.630)	10-25 (1.450-3.630)	11-25 (1.600-3.630)	16 - 21
Kumlanmış Alüminyum	5-14 (725-2.030)		7-14 (1.015-2.030)	8-16 (1.160-2.320)	7-15 (1.015-2.180)	8-15 (1.160-2.180)	8-16 (1.160-2.320)	9-15 (1.300-2.180)	7-15 (1.015-2.180)	5-15 (725-2.180)	8-18 (1.160-2.600)	7-18 (1.015-2.600)	8-18 (1.160-2.600)	8-12 (1.160-1.740)	8-12 (1.160-1.740)	9-12 (1.300-1.740)	6-19 (870-2.760)	7-19 (1.015-2.760)	7-19 (1.015-2.760)	10 - 15		
Sert PVC	8-12 (1.160-1.740)		8-13 (1.160-1.890)	8-14 (1.160-2.030)	8-13 (1.160-1.890)	8-13 (1.160-1.890)	8-14 (1.160-2.030)	8-13 (1.160-1.890)	8-13 (1.160-1.890)	8-13 (1.160-1.890)	9-13 (1.300-1.890)	7-14 (1.015-1.890)	7-13 (1.015-1.890)	5-7 (725-1.015)	5-7 (725-1.015)	5-7 (725-1.015)	12 (1.740)	12 (1.740)	12 (1.740)	10 - 14		
ABS	6-11 (870-1.600)		6-12 (870-1.740)	6-13 (870-1.890)	6-12 (870-1.740)	6-12 (870-1.740)	6-13 (870-1.890)	6-12 (870-1.740)	6-12 (870-1.740)	6-12 (870-1.740)	6-12 (870-1.740)	6-12 (870-1.740)	6-12 (870-1.740)	6-11 (870-1.600)	6-12 (870-1.740)	6-10 (870-1.450)	6-10 (870-1.450)	6-11 (870-1.600)	6-11 (870-1.600)	13 - 15		
PC	6-12 (870-1.740)		6-13 (870-1.890)	6-13 (870-1.890)	6-13 (870-1.890)	6-13 (870-1.890)	6-13 (870-1.890)	6-12 (870-1.740)	6-12 (870-1.740)	6-12 (870-1.740)	6-12 (870-1.740)	6-12 (870-1.740)	9-13 (1.300-1.890)	7-13 (1.015-1.890)	7-13 (1.015-1.890)	5-8 (725-1.160)	5-8 (725-1.160)	5-8 (725-1.160)	5-12 (725-1.740)	5-12 (725-1.740)	5-12 (725-1.740)	12 - 17
NBR	> 8 (1.150) (Yapışma alt katman dayanımını geçer)																					
Sıcaklık dayanıklılığı		-50 ile +80°C arası (-58 ile +176°F arası) (kısa süreliğine +100°C/+212°F)				-50 ile +120°C arası (-58 ile +248°F arası) (kısa süreliğine +150°C/302°F)		-50 ile +80°C arası (-58 ile +176°F arası) (kısa süreliğine +100°C/+212°F)				-55 ile +140°C arası (-67 ile +284°F arası)				-50 ile +80°C arası (-58 ile +176°F arası) (kısa süreliğine +100°C/+212°F)				-20°C ile +120°C arası (-4 ile +248°F arası)		
Göçme sıcaklığı	+150°C (302°F)																					
Kırılma indeksi n ^{D20}	yaklaşık 1,49 (cama benzer) / VA 30 Black ve VA 250 Black tipleri için uygun																					
Lineer termik genişleme katsayısı	yaklaşık 80 · 10 ⁻⁶ m/(m·K)																					
Spesifik ön mukavemet, DIN IEC93	> 10 ¹⁵ Ω·cm																					
Elektriksel darbeye parçalanmaya karşı dayanıklılık	25 KV/mm																					
Isıl iletkenlik DIN EN ISO 22007-4	yaklaşık 0,1 W/(m·K)																					
Çözünürlüğü	Dimetilformamid, dimetil sülfoksit, asetonitril, alkali Şişme, etil asetat, aseton ve metilen klorür içinde uzun süreli depolama mümkündür																					

* Normal iklim DIN 50014 +23°C (+73°F) ve %50 bağıl hava neminde gerçekleştirilmiştir. Verilen zaman aralığında işlem mukavemetine ulaşılabilir.
** Bu detaylar yapıştırılacak malzeme tipine ve özelliklerine bağlıdır.

- 1) Kum püskürtmeli alüminyum
- 2) ABS
- 3) Sert PVC, ön işlem görmemiş

MS-Polimerler

Ürün	Sayfa
Flex 310 M® Klasik	117
Flex 310 M® Kristal	117
Flex 310 M® F1X	118
Flex 310 M® Paslanmaz Çelik	118
Flex 310 M® HT 200	118
Flex 310 M® 2 K	119
Speed-Flex®	120
Speed-Flex® Kristal	120
Pencere Yapıştırıcı	120
Flex+bond®	121
Doğal Taş Yapıştırıcısı	122
Solar-Flex®	123
Aqua-Flex	123

Poliüretanlar

Flex 310 PU	126
Fast-Bond	127

WEICON Kartuş-Tabancaları

Kartuş Tabancası	118
Kartuş Tabancası "Özel"	118
Pnömatik Kartuş Tabancası	118
Dozaj Tabancası 2 K 10:1	118

Silikonlar

Silikon A	128
Silikon LP	128
Silikon N	128
Black-Seal	129
HT 300	129
Silikon F	129

Montaj Yapıştırıcısı

Ürün	Sayfa
Montaj Yapıştırıcısı	136

Yapıştırıcı madde

Primer ve Düzeltme Malzemesi	137
------------------------------	-----

WEICON Montaj Bandı

Şeffaf	138
Gri	139
Şerit Bant	139



Contact Yapıştırıcılar

GMK 2510	140
GMK 2410	141

Elastik Yapıştırıcılar ve Sızdırmazlık Malzemeleri

Elastik Yapıştırıcılar ve Sızdırmazlık Malzemeleri

Elastik Yapıştırıcılar ve Sızdırmazlık Malzemeleri bugün pek çok endüstriyel ürün ve montaj alanlarında kullanılmaktadır. Yapıştırıcı bağlantı ve sızdırmazlık teknolojisinin avantajlarını birleştirmektedir ve esnekliğin ve birleşme yerlerinin sızdırmazlıklarının en önemli olduğu yerlerde kullanılmaktadır.



NSF
Nonfood Compounds
Program Listed (Category Code
(Registration #))

Yüzey ön işleme



Çoğu malzeme kendilerine ve birbirlerine yapıştırılabilirler. Belli malzemeler ve ihtiyaçlar için yapışma malzemesi (primer) kullanımını tavsiye etmekteyiz. Detaylı bilgileri sayfa 137 de bulabilirsiniz.

Zımparalama veya kumlama gibi mekanik yüzey ön işleme yapışmayı önemli ölçüde artırmaktadır.

Green Tube®

Celeneysel plastik kartuşlarla karşılaştırıldığında
%80
DAHA AZ
PLASTİK

YENİ

DAHA SÜRDÜRÜLEBİLİR AMBALAJ

Plastik kartuşa alternatif olarak. %100 geri dönüştürülebilir karton kartuş.



Uç ve kapak %100
geri dönüştürülmüş
plastikten yapılmıştır



Boru şeklindeki
torba, karton kılıfın
kirlenmesini önler

Kartuş gövdesi
%100 kağıttan
üretilmiştir



Gelecekle
şimdi çalışın.

Ürün	Art.-No. Green Tube			
	280 ml	Folyo torba	Set	
MS-Polimerler				
Flex 310 M® Klasik	beyaz	10104275	10104240	10104365
	gri	10104289	10104242	10104382
	siyah	10104303	10104244	10104396
Flex 310 M® Kristal		10104319	10104246	10104410
Pencere Yapıştırıcı		10105306	10105030	10105035
Solar-Flex	beyaz	10105046	10105044	10105049
	gri	10105039	10105037	10105042
Doğal Taş Yapıştırıcısı	beyaz	10105025	10105023	10105028
	gri	10105018	10105016	10105021
Flex 310 M® HT-200		10105468	10104847	10104846
Flex 310 M® Paslanmaz Çelik		10105300	10104890	10104896
	beyaz	10104943	10104940	10104946
	gri	10104953	10104950	10104956
Speed-Flex®	siyah	10104963	10104960	10104966
		10104973	10104970	10104976
Speed-Flex® Kristal		10104973	10104970	10104976
	beyaz	10105646	10105649	10105652
Flex 310 M® F1X	gri	10103245	10104253	10104458
Poliüretanlar				
Flex 310 PU	beyaz	10105310	10104870	10104876
	gri	10104863	10104860	10104866
	siyah	10105308	10104880	10104886
Silikonlar				
Silikon A	beyaz	10104913	10104910	10104916
	gri	10104903	10104900	10104906
	siyah	10105314	10104930	10104936
	şeffaf	10105312	10104921	10104927
Silikon LP	beyaz	10105318	10104979	10104985
	şeffaf	10105316	10104989	10104995
Silikon N		10105320	10105008	10105014
HT 300		10104333	10104250	10104424
Black-Seal		10104347	10104248	10104438
Gasketmaker	kırmızı	10105322	10105052	10105058
Silikon Conta	siyah	10105324	10105061	10105067
Montaj Yapıştırıcısı				
Montaj Yapıştırıcısı		10102418	10104259	10104456

%80

DAHA AZ
PLASTİK

Geleneksel plastik kartuşlarla karşılaştırıldığında

Uzun raf ömrü
+18 ay
months
Longer shelf lifePlastik kartuşlara alternatif olarak
sürdürülebilir ambalajlar

Green Tube ile, ürün kalıntıları nedeniyle kullanımdan sonra geri dönüştürülemeyen geleneksel dolgu macunu ve yapııştırıcı kartuşlarına bir alternatif geliştirmek istedik. Bu kalıntılar nedeniyle, plastik kartuşlar genellikle yakılır ve bu da iklime zarar veren büyük miktarlarda CO₂ üretir.

Gelişimin odak noktası, plastik oranını %80 oranında azaltarak plastik atıklardan kaçınmaktır. Kartuş gövdesi, kullanımdan sonra geri dönüştürülebilir %100 kartondan yapılmıştır.

Geri dönüştürülemeyen bileşenlerin oranı minimuma indirilmiştir. Sadece bu da değil: Karton kartuşumuz, üretim sürecinde standart bir PE kartuşa göre %53 daha az CO₂ emisyonu üretir.

Birçok avantaj

Yeni WEICON Green Tube herhangi bir standart kartuş tabancası ile kullanılabilir ve birçok avantaj sunar. Boru şeklindeki torba, ürün kalitesinden veya kullanım kolaylığından ödün vermeden, ürünlerin raf ömrünü PE kartuşlara kıyasla altı aydan fazla uzatır.

Kullanımı kolay

Kolay imha

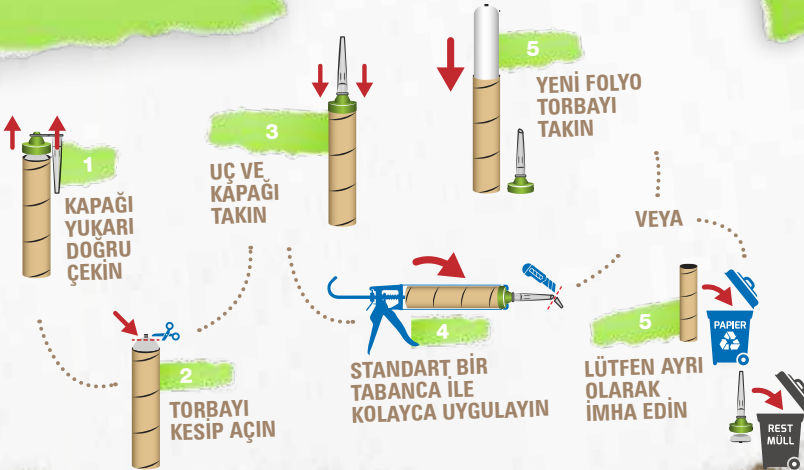
GERİ
DÖNÜŞTÜRÜLEBİLİR
PLASTİK*ARTIK
ATIKKAĞIT GERİ
DÖNÜŞÜMÜ

* Sertleşmiş ürün kalıntısı çıkarıldığında, kapak ve uç plastik geri dönüşüm sistemi aracılığıyla geri dönüştürülebilir. Malzeme kalıntıları içeren kapaklar ve uçlar artık atık kutusuna atılmalıdır.

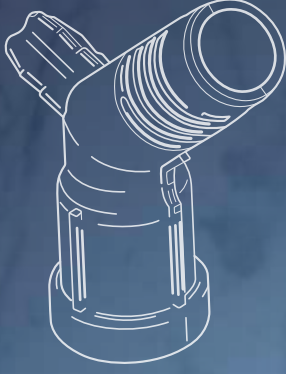

İNNOVASYON



Ergo Connect Presspack

Ergonomik uygulama ucu için
WEICON ürünleri Presspackta

Ergo Connect: WEICON Presspack ürünleri için ergonomik dozlama ucu Optimize edilmiş açısız geometri sayesinde yorulmadan çalışır. Çift diş, 180° uygulama yarıçapı sağlar. WEICON dozajlama ucu ve fırça ucu ile uyumludur.

ERGONOMİK
kullanım

180° UYGULAMA
iki şekilde

İDEAL ÇALIŞMA AÇISI
mükemmel uygulamalar için

GÜVENLİ VE ESNEK

Kapak sabitlenebilir
WEICON dozajlama ucu ve fırça ucu ile uyumludur.

Presspack Ergo
10 luk paket

10060345



Dozajlama ucu 10 luk paket

10045037



Elastik Yapıştırıcılar ve
Sızdırmazlık Malzemeleri

MS-Polimerler

Flex 310 M® Klasik



Üniversal kullanım için uygun | ISEGA sertifikalı

WEICON Flex 310 M Klasik Yapıştırıcı ve Sızdırmazlık Malzemesi güçlüdür, boyanabilirdir (ıslakta ıslak), taşlanabilir, harika bir yıpranma kararlılığına ve UV ışınlarına iyi dirence sahiptir. Tatlı suya ve tuzlu suya dirençlidir, silikon, izosiyanat, halojen ve solvent içermez.

Ürün ISEGA onaylıdır ve gıda teknolojisinde yapıştırıcı olarak kullanılabilir.

Flex 310 M Klasik polimer temelde klasik elastik yapıştırıcıdır ve metaller, pek çok plastikler, seramik, ahşap, cam ve taş için uygundur. WEICON Flex 310 M Klasik metal yapımında, tank ve aparat mühendisliğinde, taşıt, araç ve konteyner yapımında, havalandırma ve klima sistemlerinde, elektrik endüstrisinde, yat ve tekne yapımında ve silikon içeren ürünlerin uygun olmadığı tüm uygulamalarda kullanılır.

	▶ 280 ml	▶ Set	▶ Folyo torba	▶ 200 ml Presspack
beyaz	10104275	10104365	10104240	10057238
gri	10104289	10104382	10104242	10057240
siyah	10104303	10104396	10104244	10057245

Flex 310 M® Kristal

Kristal saydam sertleşme |
ISEGA sertifikalı

WEICON Flex 310 M Kristal Yapıştırıcı ve Sızdırmazlık maddesi şeffaftır, güçlüdür, boyanabilir (ıslakta ıslak), kumlanabilir ve harika bir yıpranma kararlılığı ve UV ışınlarına direnci vardır. Tatlı suya ve tuzlu suya dirençlidir, silikon, izosiyanat, halojen ve solvent içermez.

WEICON Flex 310 M Kristal ISEGA onaylıdır ve gıda teknolojisinde yapıştırıcı olarak kullanılabilir.

WEICON Flex 310 M Kristal MS polimer temelde elastik yapıştırıcıdır ve cam, PC**, PMMA** ve akrilik cam** (**= yalnızca gerilimsiz yapışma), metaller, pek çok plastikler, seramikler, ahşap ve taş için uygundur.

Flex 310 M Kristal plastik işlemede, metal yapımında, tank ve aparat mühendisliğinde, havalandırma ve klima sistemleri, elektrik ve aydınlatma sektöründe, sergi stand yapımında ve mağaza düzenleme parçalarında ve silikon ve silikon içeren ürünlerin uygun olmadığı tüm uygulamalarda kullanılır.

	▶ 280 ml	▶ Set	▶ Folyo torba	▶ 200 ml Presspack
	10104319	10104410	10104246	10057247

VIDEO



Green Tube®

Geleneksel plastik kartuşlarla karşılaştırıldığında
%80
DAHA AZ
PLASTİK

Uygulamada en çok
satan ürünlerimiz
Şimdi yeni ambalajında



Flex 310 M® F1X

güçlü yapışma | üniversal kullanım | izosiyanat içermez

WEICON Flex 310 M F1X, MS polimer bazlı elastik bir yapıştırıcı ve sızdırmazlık maddesidir. Gri renkli yapıştırıcı çok güçlü olup, neredeyse tüm malzemeleri çeşitli yüzeylere kalıcı olarak sabitlemek için kullanılır. Çok yüksek ilk yapışma özelliği sayesinde, hem iç hem de dış mekanlarda dikey yüzeylerde, hatta baş üstü yüzeylerde bile mükemmel şekilde yapıştırır. Flex 310 M F1X metalleri, plastiği, seramiği, ahşabı, camı ve taşı birbirine yapıştırmak için idealdir.

Kalıcı elastikiyet sağlayan yapıştırıcı „ıslak üstüne ıslak“ boyanabilir ve zımparalanabilir. Hava koşullarına, neme, eskimeye, küfe ve UV'ye karşı dayanıklıdır. Kısa bir süreli olarak 180°C'ye kadar sıcaklığa (30 dakika) dayanıklı olup, 4 günlük bir kurlenmeden sonra toz boya ile kaplanabilir.

Yapıştırıcı ve sızdırmazlık maddesi silikon, izosiyanat, halojen ve çözücü içermez. Flex 310 M F1X süpürgelik, akustik panel, şerit, çerçeve, panel, levha, fayans, taş ve EPDM folyo sabitlemek için kullanılabilir. Alçıpan ve iç mekan işlerinde, metal, tank ve parça endüstrisinde, konteyner yapımında, havalandırma ve klima teknolojisinde, fuar ve stant kurulumunda, yat ve tekne yapımında, silikonların veya silikon içeren ürünlerin uygun olmadığı yerlerde kullanılabilir.

	▶ 280 ml	▶ Set	▶ Folyo torba
beyaz	10105646	10105652	10105649
gri	10103245	10104458	10104253

Uzun raf ömrü
+18 ay
Longer shelf life

yüksek sıcaklığa dayanıklı*
+180 °C
high-temperature-resistant



Flex 310 M® Paslanmaz Çelik

Paslanmaz çelik, alüminyum ve demir dışı metaller için | ISEGA sertifikalı

WEICON Flex 310 M paslanmaz çelik yapıştırıcı ve sızdırmazlık malzemesi anti koroziftir, güçlüdür, boyanabilir (ıslakta ıslak), kumlanabilir, yıpranmaya ve UV ışınlarına dirençlidir, silikon, izosiyanat, halojen ve solvent içermez. WEICON Flex 310 M Paslanmaz Çelik MS polimer temelde elastik yapıştırıcıdır ve paslanmaz çelik, alüminyum ve paslanmaz metaller gibi metallerin ek yerlerinde ve bağlantı yerlerinde yapışma ve sızdırmazlık için uygundur.

Flex 310 M Paslanmaz Çelik yapıştırıcı ve sızdırmazlık malzemelerinin renklerinin yüzey malzemelerine (ör; paslanmaz çelik, alüminyum v.b.) uyması gerektiği durumlarda tüm uygulama alanlarında kullanılabilir. WEICON Flex 310 M Paslanmaz Çelik metal yapımında, tank ve aparat mühendisliğinde, gıda endüstrisinde, mutfak ve sıhhi tesisatlarda, havalandırma ve klima sistemlerinde ve silikon ve silikon içeren ürünlerin uygun olmadığı tüm uygulamalarda kullanılır.

	▶ 280 ml	▶ Set
	10105300	10104896
	▶ Folyo torba	
	10104890	



Flex 310 M® HT 200

Yüksek sıcaklık dayanımı

Yüksek sıcaklık dayanımı gerektiren yüzeylerin yapıştırma ve izolasyonunu sağlar. Yapışma sonrası termo boyalı (Toz kaplama) sürülebilir.

WEICON Flex 310 M HT 200, metal işleme, aparat mühendisliğinde, havalandırma ve klima sistemlerinde, taşıt, araç ve konteyner yapımında kullanılabilir.

Flex 310 M HT 200, DIN EN 45545-2 R1, R7, R17 HL3'e göre yapılan testler sayesinde raylı taşıtların gereksinimlerini karşılar. WEICON Flex 310 M HT 200, harika bir yıpranma kararlılığına, yüksek sıcaklık mukavemetine sahiptir. Silikon, izosiyanat, halojen ve solvent içermez.

	▶ 280 ml	▶ Set	▶ Folyo torba
	10105468	10104846	10104847



Toz Kaplamalar için ideal bir yapıştırıcı

DIN EN 45545-2 R1/R7/R17 HL3

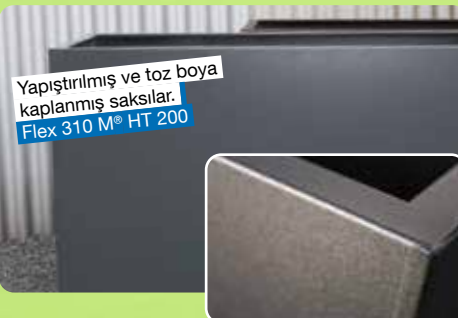

Yapıştırılmış ve toz boya kaplanmış saksılar.
Flex 310 M® HT 200

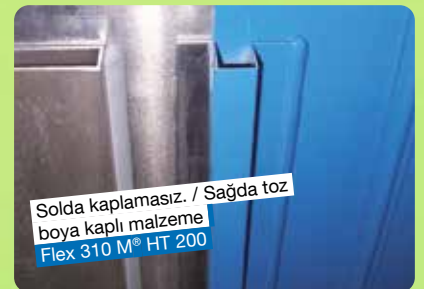

Solda kaplamasız / Sağda toz boya kaplı malzeme
Flex 310 M® HT 200

Elastik Yapıştırıcılar ve
Sızdırmazlık Malzemeleri

MS-Polimerler

Flex 310 M® 2 K

Hızlı sertleşme

WEICON Flex 310 M 2 K Yapıştırıcı ve Sızdırmazlık Malzemesi çok güçlü, anti korozif, boyanabilir (ıslakta ıslak), kumlanabilir, hava koşullarına dayanıklı, UV ışınlarına dayanıklıdır ve silikon, izosiyanat, halojen ve solvent içermez.

Flex 310 M 2 K büyük parçaların tam yüzey yapışmalarına imkan sağlayan ve ten milimetreye kadar boşlukları doldurabilen karma polimer temelde güçlü, 2 bileşen sistemlidir. Metal ve pek çok plastikler gibi neredeyse tüm malzemelerin yapışması için uygundur.

WEICON Flex 310 M 2 K metal yapımında, tank ve aparat mühendisliğinde, makine ve sistem yapımında, mobilya sanayisinde, havalandırma ve klima sistemlerinde, elektrik endüstrisinde, yat ve tekne yapımında ve silikon ve silikon içeren ürünlerin uygun olmadığı tüm uygulamalarda kullanılır.

- ▶ 250 ml
10032070
gri
- ▶ 400 ml
10062367
gri



Özel Karıştırma Başlığı

10027692



Speed-Flex®



Klasik sabitleme yöntemlerinin yerine geçer | ISEGA sertifikalı

WEICON Speed-Flex çok güçlü, macunsu, sabit, boyanabilir (ıslakta ıslak), yıpranma dirençli, hava koşullarına maruz kalarak aşınmaya ve UV ışınlarına dayanıklı, silikon, izosiyanat ve halojen içermez. WEICON Speed-Flex ISEGA onaylıdır ve gıda teknolojisinde yapıştırıcı olarak kullanılabilir.

WEICON Speed-Flex aşırı güçlü ilk mukavemet ile MS polimer temelde yapıştırıcıdır ve metaller, pek çok plastik, seramikler, ahşap, cam ve taşın yapışması için uygundur. Speed-Flex vida, dübel, perçin v.b. gibi klasik sabitleme yöntemlerinin yerine geçer. Çok yüksek ilk mukavemet iç ve dış alanlardaki dikey yüzeylerde bile yapışmayı mümkün kılar.

WEICON Speed-Flex kuru duvar ve iç çalışmalarda, metal yapımında, tank ve aparat mühendisliğinde, havalandırma ve klima sistemlerinde, sergi stand yapımında ve mağaza düzenleme parçaları ve silikon içeren ürünlerin uygun olmadığı tüm uygulamalarda kullanılır.

	▶ 280 ml	▶ Set	▶ Folyo torba
beyaz	10104943	10104946	10104940
gri	10104953	10104956	10104950
siyah	10104963	10104966	10104960



Speed-Flex® Kristal



Kristal berraklığında yapıştırıcılar | ISEGA sertifikalı

Speed-Flex kristal MS polimer bazlı, hızlı, güçlü yapışan ve genel amaçlı güçlü yapıştırıcıdır. Vida, Dübel, Perçin vs gibi sıradan sabitleme parçalarının yerini alır.

Speed-Flex kristal macunsu ve dayanıklıdır, böylece iç ve dış mekanlarda dikey yüzeylerde dahi sorunsuz yapıştırma işlemleri gerçekleştirilebilir. Yeni yapıştırıcı ve sızdırmazlık malzemesinin üzeri „ıslağı ıslağına“ boyanabilir, eskimeye karşı dayanıklı, hava koşullarına dayanıklı, UV dirençli ve silikon, izosiyanat, halojen ve solvent içermez.

	▶ 280 ml	▶ Set	▶ Folyo torba
	10104973	10104976	10104970



Pencere Yapıştırıcı



Cam montajı için elastik 1 bileşenli yapıştırıcı ve sızdırmazlık maddesi ve pullar | ISEGA sertifikalı

WEICON Elastik Pencere Yapıştırıcı, Tek bileşenli bir yapıştırıcı ve sızdırmazlık maddesidir. MS polimer esaslı, cam ve camların montajı için özel olarak tasarlanıp geliştirildi. Örneğin, ön, arka ve Endüstriyel kamyonlarda, tarım makinelerinde ve inşaat makinelerinde. Ancak imalat için de uygundur.

Mobilya, bahçe ve peyzaj düzenlenmesinin montajında kullanılabilir. Pencere Yapıştırıcı birçok yüzeyde yüksek yapışma gücüne sahiptir ve nem nedeniyle sertleşir. Mükemmel yaşlanma direnci ve iyi UV kararlılığı. Boşluğu doldurur ve kokusuzdur. Silikon, izosiyanat, halojen ve çözücü içermez.

	▶ 280 ml	▶ Set	▶ Folyo torba	▶ 200 ml Presspack
	10105306	10105035	10105030	10058069

Elastik Yapıştırıcılar ve
Sızdırmazlık Malzemeleri

MS-Polimerler

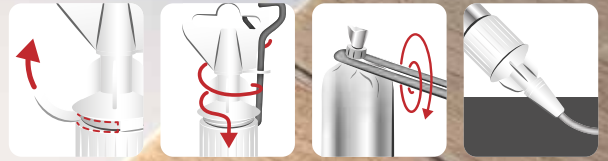
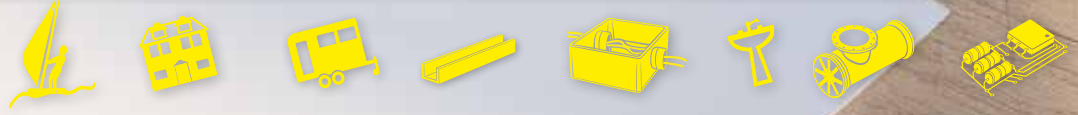

Şimdi
mini tüp şeklinde

Flex+bond®



Yüksek elastiklik ve güçlü | ISEGA sertifikalı

WEICON Flex+bond güçlü, kalıcı olarak elastik, -40°C ile +90°C arası, hava koşullarına dayanıklı, UV ışınlarına dayanıklı, boyanabilir (ıslakta ıslak), kumlanabilir, yıpranmaya ve tuzlu suya dayanıklıdır.

Silikon, izosiyanat, halojen ve solvent içermez. WEICON Flex+bond ISEGA onaylıdır ve gıda teknolojisinde yapıştırıcı olarak kullanılabilir. WEICON Flex+bond metal, ahşap, plastik, cam ve seramik gibi neredeyse tüm malzemeleri kendilerine ve birbirlerine yapıştırmak için kullanılabilir. WEICON Flex+bond birçok sanayi alanlarında kullanılır.

▶ 85 ml	▶ 85 ml	▶ 85 ml	▶ 85 ml
10049781	10012995	10049783	10049784
beyaz	gri	siyah	şeffaf

Sunum Standı:
12 x Flex+bond



10101788



Demo
Flex+bond

İç ve dış mekanlar için

Doğal Taş Yapıştırıcısı **YENİ**

**hızlı | güçlü yapışma | iç ve dış
mekanlar için**

WEICON Doğal Taş Yapıştırıcısı, doğal taş, taş ve seramiklerin montajı için güçlü bir yapıştırıcıdır. Çok yüksek başlangıç yapışması ve hızlı yapışma gücü oluşumu sayesinde, duvar gibi dikey yüzeylerde bile yapıştırma mümkündür. Taş yapıştırıcı birçok iç ve dış mekan uygulaması için uygundur. Donmaya karşı dayanıklıdır, -40 °C ila +90 °C arasında yüksek sıcaklık direncinin yanı sıra yüksek hava ve UV direncine sahiptir. Doğal taş yapıştırıcısı hızlı bir şekilde sertleşir ve çok yüksek bir nihai mukavemete sahiptir. Kürlendikten sonra yapıştırıcı zımparalanabilir ve hareketi telafi etmek için elastik kalır. Taş yapıştırıcısı silikon içermez, izosiyanat içermez, halojen içermez ve solvent içermez.

Pencere pervazları, fayanslar, süpürgelikler, süpürgelik tahtaları, dekoratif pervazlar veya merdiven basamaklarının yapıştırılması gibi çok çeşitli uygulamalarda kullanılabilir. WEICON Doğal Taş Yapıştırıcısı ahşap, ahşap bazlı malzemeler, plastikler, metaller, cam ve mineral yüzeyler gibi çok çeşitli malzemelere çok iyi yapışır. Gri ve beyaz renkleri mevcuttur.

	▶ 280 ml	▶ Set	▶ Folyo torba
beyaz	10105025	10105028	10105023
gri	10105018	10105021	10105016

Green Tube®

Geleneksel plastik kartuşlarla karşılaştırıldığında
%80
DAHA AZ
PLASTİK

Uzun raf ömrü
+18 ay
months
Longer shelf life



Elastik Yapıştırıcılar ve
Sızdırmazlık Malzemeleri

MS-Polimerler

Solar-Flex®

Güneş enerjisi endüstrisi için geliştirilmiştir

WEICON Solar-Flex® güçlü, anti korozif, boyanabilir (ıslakta ıslak), hava koşullarına dayanıklı ve UV ışınlarına dayanıklıdır. Silikon, izosiyanat, halojen ve solvent içermez. WEICON Solar-Flex® özellikle güneş enerjisi endüstrisi için geliştirilmiş MS polimer temelde elastik yapıştırıcıdır.

Hem çok yüksek ilk yapışma gücü hem de yapıştırıcı gücünün hızlı gelişimi dikey yüzeylerde bile bağlantıların yapılmasına imkan sağlar. Güneş ve fotovoltaik güç sistemlerinin montajında klasik sabitleme yöntemlerinin yerine geçer.

	▶ 280 ml	▶ Set	▶ Folyo torba
beyaz	10105046	10105049	10105044
gri	10105039	10105042	10105037



Güneş enerjisi endüstrisi için geliştirilmiştir

Uzun raf ömrü
+18 ay
months
Longer shelf life

Longer shelf life

Aqua-Flex



Islak ve nemli yüzeyler için ideal | ISEGA sertifikalı

WEICON Aqua-Flex yapıştırıcı ve sızdırmazlık malzemesi güçlü, boyanabilir (ıslakta ıslak), harika yıpranma kararlılığına sahip ve hava koşullarına, UV ışınlarına, tatlı suya ve tuzlu suya dayanıklıdır. Silikon, izosiyanat, halojen ve solvent içermez. Aqua-Flex ISEGA onaylıdır ve gıda teknolojisinde yapıştırıcı olarak kullanılabilir.

WEICON Aqua-Flex nemli ve rutubetli alt katmanlar için MS polimer temelde elastik yapıştırıcı ve sızdırmazlık malzemesidir. Metal, plastik, seramik, ahşap, cam ve taş gibi çeşitli malzemelerin yapışması için uygundur.

Aqua-Flex boru hattı ve kablo çalışmaları için, tank ve aparat mühendisliğinde, havalandırma ve klima sistemlerinde, peyzaj ve bahçe işlerinde, sıhhi tesisatlarda ve silikon ve silikon içeren ürünlerin uygun olmadığı tüm uygulamalarda kullanılır.

▶ 310 ml	▶ 310 ml	▶ 310 ml
10028541	10028543	10028542
beyaz	gri	siyah



Islak ve nemli yüzeyler için ideal



VIDEO



Boyanabilirlik 1-K elastik Yapıştırıcı ve sızdırmazlık malzemelerinin (MS polimerler ve poliüretan) üzerinin boyanabilme durumu.

WEICON MS polimerleri ve poliüretanlar temel olarak silikon gibi kaplama bileşimine zararlı maddeler içermez ve bu nedenle "üzeri boyanabilir".

Piyasada çeşitli boyalar ve vernikler sunulmaktadır örneğin:

- ▶ Alkid reçine
- ▶ Akrilik reçine
- ▶ Nitro-kombinasyonlu cila
- ▶ Polimer reçine boyaları
- ▶ Poliüretan vernikleri (DD vernikleri)
- ▶ Epoksi reçine cilası
- ▶ Polyester boya

İlk belirtilen alkid reçinelerin haricinde tüm sistemler temel olarak uygundur. Ürünlerimiz ile uyumluluğunu kontrol etmek için, her ürünün bireysel olarak kendi uygulanma koşulları altında bir ön işleme tabii tutulmalı gerekmektedir. Bu farklı bileşimler ve substratların çeşitliliği nedeniyle çok önemlidir.

Dikkate alınması gereken sadece ilk boya veya vernik tabakası değil, aynı zamanda olası sonraki ara kat verniği veya son kat boya uygulamalarının da yapıştırıcılar ve/veya sızdırmazlıklar üzerinde etkiye sahip olduğu unutulmamalıdır.

WEICON Poliüretanlar:

- ▶ Flex 310 PU
- ▶ Fast-Bond

Tamamen sertleşme sonrasında uygun boya kaplama sistemleri ile üzeri boyanabilir.

WEICON MS polimerler

- ▶ Flex 310 M®
Klasik, Kristal,
Paslanmaz Çelik, Sıvı,
Süper Tutuş, HT 200, 2 K
- ▶ Flex+bond®
- ▶ Solar-Flex®, Aqua-Flex®,
Speed-Flex®

Öneri: Doğrudan "ıslak ıslak", ancak en geç malzeme uygulamasından sonraki 3 saat içinde.

Bu süre içinde, en iyi yapışma değerleri elde edilir.

Temel olarak boya ile kaplamanın, yapıştırıcı ve sızdırmazlık malzemelerinin sertleşmesini engellemeyeceği fakat geciktirebileceği dikkate alınmalıdır.

Elastik Yapıştırıcılar ve Sızdırmazlık Malzemeleri

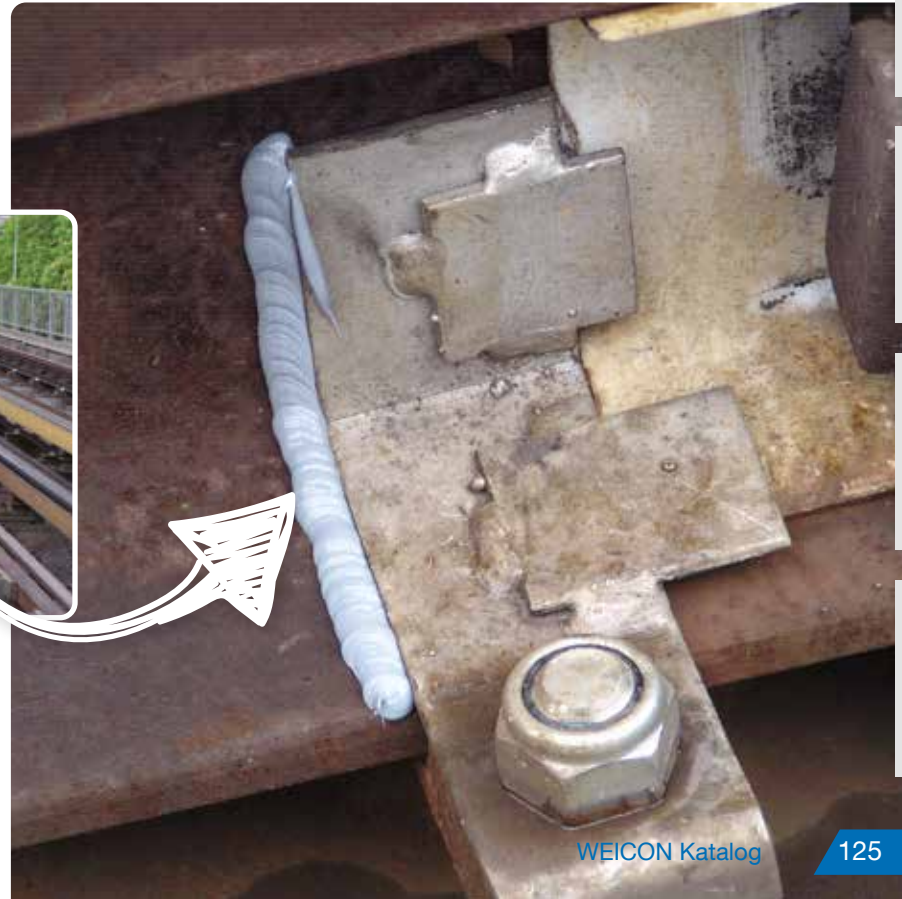

Yapıştırıcılar/Sızdırmazlık Malzemeleri

Teknik Spreyler

Aktif Sıvı Macunlar

Montaj Macunları

Yüksek Performanslı Yağlar

WEICON TOOLS®

Diğerleri

Çatı penceresinin
yapıştırılması (gıda kamyonu)
Flex 310 PU

Flex 310 PU



PU-bazlı yapıştırıcı ve sızdırmazlık malzemesi | güçlü | daimi elastikiyet | ISEGA sertifikalı

WEICON Flex 310 PU yapıştırıcı ve sızdırmazlık malzemesi kalıcı olarak elastik, güçlü, boyanabilir, hava şartlarına, UV ışınlarına, tatlı suya ve tuzlu suya dayanıklıdır. Silikon içermez.

Flex 310 PU metaller, plastikler, seramikler, ahşap, cam ve taş gibi pek çok malzemenin yapışması ve sızdırmazlığı için poliüretan temelde (PUR) elastik yapıştırıcı ve sızdırmazlık malzemesidir.

WEICON Flex 310 PU tank ve aparat mühendisliğinde, taşıt, konteyner ve araç yapımında, havalandırma ve klima sistemlerinde, enerji ve elektrik endüstrisinde ve silikon ve silikon içeren ürünlerin uygun olmadığı tüm uygulamalarda kullanılır.

	▶ 280 ml	▶ Set	▶ Folyo torba
beyaz	10105310	10104876	10104870
gri	10104863	10104866	10104860
siyah	10105308	10104886	10104880

Green Tube®

Geleneksel plastik kartuşlarla karşılaştırıldığında
%80
DAHA AZ PLASTİK



WEICON Kartuş Tabancaları

Pnömatik Kartuş Tabancası

- ▶ Düşük ve orta viskoziteli malzemeler (310 ml kartuş) için.
- ▶ 6.8 bar çalışma basıncında 1.45 kN itme gücü.

10059792



Dozaj Tabancası 2K 10:1

- ▶ İçin önerilir 2 bileşen 540 gr kartuş

10057514



Kartuş Tabancası "Özel"

- ▶ Profesyonel kalite
- ▶ Orta ve yüksek viskozite yapıştırıcılar için tavsiye edilir
- ▶ 310 ml'ye kadar standart kartuşlar için uygundur.

10020751

Kartuş Tabancası

- ▶ Düşük ve orta viskozite yapıştırıcılar için
- ▶ 310 ml'ye kadar standart kartuşlar için uygundur.

10000441



Elastik Yapıştırıcılar ve
Sızdırmazlık Malzemeleri

Poliüretanlar

Fast-Bond

Hızlı sertleşme, poliüretan temelde (PUR)
üniversal kullanım için tek bileşenli
montaj yapıştırıcısı

Fast-Bond yapısal ve montaj yapıştırıcı güçlü,
boyanabilir, kumlanabilir, hava koşullarına, UV
ışınlarına, tatlı suya ve tuzlu suya dayanıklıdır.
Silikon veya solvent içermez.

WEICON Fast-Bond MDF panel, ahşap
paneller, suntalar, fiber ve kartonpiyerler, beton,
mermer, doğal ve yapay taş, seramikler, alçı,
metaller ve sert köpüklerin yapışması için
uygundur.

► 310 ml

10028546

bej



VIDEO



Suntalardaki kenar bantlarının ve
korumalarının yapıştırılması |
Fast-Bond

Silikon A

Asetat bağlayıcı | Fungisit ayarlanmıştır

WEICON Silikon A yapıştırıcı ve sızdırmazlık malzemesi solvent içermez, asetat çapraz bağlantı özellikleri taşır, güçlü, kalıcı olarak elastiktir, yıpranmaya, kimyasallara, +200°C'ye (+392°F) kadar olan sıcaklıklara dayanıklıdır, aşırı elastiktir (kopma uzaması >%500) ve üniversal olarak kullanılabilir. Silikon A çeliğe, alüminyuma, cama, seramiklere ve pek çok ek malzemeye iyi bir şekilde yapışır. WEICON Silikon A makine ve sistem yapımında, havalandırma ve klima sistemlerinde, enerji ve elektrik endüstrisinde, sergi yapımında ve mağaza düzenleme parçaları ile pek çok endüstriyel uygulamalarda kullanılabilir.



Silikon N

Nötr bağlayıcı | Fungisit ayarlanmıştır

WEICON Silikon N yapıştırıcı ve sızdırmazlık malzemesi solvent içermez ve nötr bir şekilde sertleşir, güçlü, kalıcı olarak elastiktir, hava koşullarına maruz kalarak aşınmaya, yıpranmaya ve +180°C'ye (+356°F) kadar olan sıcaklıklara dayanıklıdır, aşırı elastiktir (kopma uzaması yaklaşık %800) ve üniversal olarak kullanılabilir.



Silikon LP

Asetat bağlayıcı | içme suyu alanlarında kullanılabilir

WEICON Silikon LP, asetat çapraz bağlantı özellikleri taşıyan, kalıcı olarak elastik yapışkan ve sızdırmazlık maddesidir. Kimyasal maddelere, yıpranmaya, hava koşullarına ve UV ışınlarına dayanıklıdır ve +180°C (+356°F) sıcaklığa dayanıklıdır.



Çelik, alüminyum, cam, plastik ve diğer birçok malzemeye çok iyi yapışır. Silikon LP, hassas alanlarda kullanım için özel olarak geliştirilmiştir. Gıda sektöründe ve içme suyu sektöründe, örneğin mandıralarda, kasaphanelerde, içecek ve gıda üretiminde veya ticari mutfaklarda sızdırmazlık sağlamak için kullanılır.

	▶ 280 ml	▶ Set	▶ Folyo torba
beyaz	10104913	10104916	10104910
gri	10104903	10104906	10104900
siyah	10105314	10104936	10104930
şeffaf	10105312	10104927	10104921

	▶ 280 ml	▶ Set	▶ Folyo torba
	10105320	10105014	10105008



	▶ 85 ml
şeffaf	10104924

Uzun raf ömrü
+18 ay
months
Longer shelf life

	▶ 280 ml	▶ Set	▶ Folyo torba
beyaz	10105318	10104985	10104979
şeffaf	10105316	10104995	10104989

Federal Çevre Ajansı'nın KTW yönergelerine göre Ruhr Bölgesi Hijyen Enstitüsü tarafından test edilmiştir.

Green Tube

Geleneksel plastik kartuşlarla karşılaştırıldığında
%80
DAHA AZ PLASTİK



WEICON Primer E 500

Silikonlar için özel- uygulama öncesi emici olmayan yüzeyleri yapıştırılmaya uygun hale getirmek için kullanılır, örn.: Alüminyum, çelik, paslanmaz çelik, pirinç, bakır, çinko, kalay ve emaye, seramik, cam ve ABS, sert PVC, PA 6.6 ve CTP gibi plastikler.

	▶ 25 ml	▶ 250 ml
	10061238	10035220



Elastik Yapıştırıcılar ve Sızdırmazlık Malzemeleri

Silikonlar

Black-Seal

Yağ ve grese aşırı dayanıklı

WEICON Black - Seal yapıştırıcı ve sızdırmazlık malzemesi siyahtır, yüksek sıcaklıklara dayanıklıdır (+280°C/+536°F), solvent içermez, güçlüdür, yağ, gres ve basınç dirençlidir, yıpranmaya dayanıklıdır ve aşırı elastiktir (kopma uzaması yaklaşık %500). Black-Seal özellikle yüksek derecede yağ ve gres direnci gereken uygulamalardaki yapıştırıcılar ve sızdırmazlıklar için uygundur.

WEICON Black-Seal şanzıman kutusunda, valflerde ve gövde kaplamalarında, yağ haznelerinde, su pompalarında, dişliler ve akslarda, flanşlarda, tanklarda ve konteynerlerde ve pek çok başka alanda kullanılabilir.

- ▶ 280 ml
- ▶ Set
- ▶ Folyo torba
- 10104347
- 10104438
- 10104248
- ▶ 85 ml
- ▶ 200 ml Presspack
- 10022222
- 10000763

VIDEO



HT 300

Yüksek sıcaklık dayanımı | asetat bağlayıcı

WEICON HT 300 (kırmızı sıvı conta) yapıştırıcı ve sızdırmazlık malzemesi kırmızıdır, yüksek sıcaklığa dayanıklıdır (+300°C/+572°F), solvent içermez, güçlüdür ve asetat çapraz bağlanma özelliklerine sahiptir. Hava koşullarına, yıpranmaya ve kimyasallara dayanıklıdır ve aşırı elastiktir (kopma uzaması yaklaşık %300). HT 300 (kırmızı sıvı conta) özellikle sıcaklığa maruz kalan yapıştırıcılar ve sızdırmazlık malzemeleri için uygundur ve çelik, alüminyum, cam, seramikler ve pek çok başka malzemeye iyi bir şekilde yapışır.

HT 300 (kırmızı sıvı conta) endüstriyel fırınlarda, baca gazı sistemlerinde, ısıtma tesisatlarında, egzoz gazı rotamasında, ısıtma dolaplarında ve pek çok başka alanlarda kullanılabilir.

- ▶ 280 ml
- ▶ Set
- ▶ Folyo torba
- ▶ 85 ml
- 10104333
- 10104424
- 10104250
- 10005243



Silikon F

Sıvı | kendiliğinden yayılır | Nötr bağlayıcı

Döküm ve kaplama bileşiği Weicon Silikon F sıvıdır, kendiliğinden seviyelenir, yayılabilir, solvent içermez, nötr olarak çapraz bağlanır, hava koşullarına, yıpranmaya ve + 180 °C'ye (+ 356 ° F) kadar sıcaklığa dayanıklıdır ve çok amaçlı kullanıma uygundur.

Silikon F özellikle elastik bağlantılar, izolasyon ve empenye ve hatta teknik bileşenlerin sızdırmazlığı ve dökümü için (mak. 10 mm) kullanılabilir. Çelik, alüminyum, cam, seramikler ve pek çok başka malzemeye iyi bir şekilde yapışır.

Silikon F makine ve sistem yapımında, plastrik işlemede, enerji ve elektrik endüstrisinde, sergi yapımında ve mağaza düzenleme parçaları ile pek çok başka endüstriyel alanlarda kullanılabilir.



- ▶ 310 ml
- 10031260



Teknik Bilgiler

	Sertleşmemiş halde WEICON Yapıştırıcılar ve Sızdırmazlık Malzemeleri				
	Flex 310 M® Klasik	Flex 310 M® Kristal	Flex 310 M® HT 200	Flex 310 M® Paslanmaz Çelik	Flex 310 M® 2 K
	✓	✓		✓	
Baz:	Bir bileşenli MS Polimer	Bir bileşenli MS Polimer	Bir bileşenli MS Polimer	Bir bileşenli MS Polimer	2-K-hibrit-Polimer
Renk:	beyaz, gri, siyah	şeffaf/ kristal saydam	gri	stainless-steel	gri
İçerik:	280 ml, 200 ml	280 ml, 200 ml	280 ml	280 ml	250 ml
Yoğunluk g/cm ³ :	1,44	1,06	1,41	1,08	1,40
Viskozite:	macunsu	macunsu	macunsu	macunsu	macunsu
Kararlılık/Akış (ASTM D 2202) mm:	1	<1	<1	<1	-
İşleme sıcaklığı:	+5°C ile +40°C arası* ² (+41 ile +104°F arası)	+5°C ile +40°C arası* ² (+41 ile +104°F arası)	+5°C ile +40°C arası* ² (+41 ile +104°F arası)	+5°C ile +40°C arası* ² (+41 ile +104°F arası)	+5°C ile +35°C arası (+41 ile +95°F arası)
Sertleşme tipi:	nem ile	nem ile	nem ile	nem ile	kimyasal polimerizasyon
Sertleşme şartı:	+5°C ile +40°C arası (+41 ile +104°F arası) ve %30 ile %95 arası bağıl nem	+5°C ile +40°C arası (+41 ile +104°F arası) ve %30 ile %95 arası bağıl nem	+5°C ile +40°C arası (+41 ile +104°F arası) ve %30 ile %95 arası bağıl nem	+5°C ile +40°C arası (+41 ile +104°F arası) ve %30 ile %95 arası bağıl nem	-
Zamanla dış katman (dakika):* ³	25	10	10	15	-
Sertleşme hızı	İlk 24 saatte 2-3 mm	İlk 24 saatte 2-3 mm	İlk 24 saatte 2-3 mm	İlk 24 saatte 2-3 mm	-
Uygulama süresi (+23°C/+73°F ve %50 hava bağıl nemi)	-	-	-	-	yaklaşık 10 dk.
Mekanik etki	-	-	-	-	yaklaşık 60 dk.
Hacim değişimi (DIN EN ISO 10563) %: * ³	-1	-3	-	-1	yaklaşık %1
Mak. boşluk doldurma mm:	5	5	-	5	10
Mak. boşluk genişliği mm:	25	25	-	25	-
Aya göre raf ömrü: (oda sıcaklığında)	18	18	18	18	12
Sertleşmiş halde WEICON Yapıştırıcılar ve Sızdırmazlık Malzemeleri					
Shore-A-Sertlik (DIN ISO 7619):	42	40	55	45	40
Kınlımadan esneme (DIN EN ISO 527 / 5A) %:	650	300	400	280	350
Saf yapıştırıcı/sızdırmazlık malzemesinin çekme direnci (DIN EN ISO 527 / 5A):	3,3 N/mm ² (480 psi)	3,0 N/mm ² (440 psi)	3,2 N/mm ² (460 psi)	3,1 N/mm ² (450 psi)	2,2 N/mm ² (319 psi)
Ortalama çekme gerilme direnci (DIN EN 1465) ⁴	2,1 N/mm ² (300 psi)	2,0 N/mm ² (290 psi)	1,8 N/mm ² (260 psi)	2,5 N/mm ² (360 psi)	1,3 N/mm ² (189 psi)
Yırtılma dayanımı (DIN ISO 34):	20 kN/m (114 lb/in)	19 kN/m (108 lb/in)	21 kN/m (120 lb/in)	11 kN/m (63 lb/in)	-
% mak. hareket kapasitesi:	15	20	-	20	-
Sıcaklık dayanımı:	-40°C ile +90°C arası (-40 ile +194°F arası) kısa süreliğine (yaklaşık 2 saat) +130°C'ye (+266°F)	-40°C ile +90°C arası (-40 ile +194°F arası) kısa süreliğine (yaklaşık 2 saat) +120°C'ye (+248°F)	-40°C ile +90°C arası (-40 ile +194°F arası) kısa süreliğine (yaklaşık 30 dk.) ile +200°C (+392°F)	-40°C ile +90°C arası (-40 ile +194°F arası) kısa süreliğine (yaklaşık 2 saat) +120°C'ye (+248°F)	-40°C ile +90°C arası (-40 ile +194°F arası)
Geçiş direnci	1.0 x 10 ¹⁰ Ω-cm	1.2 x 10 ¹² Ω-cm	3.4 x 10 ¹¹ Ω-cm	-	-
Boyanabilir: * ⁵	Yalnızca „ıslakta ıslak,“ malzeme uygulamasından sonra en geç 3 saat içinde uygun boya kaplama sistemiyle (alkit reçine boyaları hariç)	Yalnızca „ıslakta ıslak,“ malzeme uygulamasından sonra en geç 3 saat içinde uygun boya kaplama sistemiyle (alkit reçine boyaları hariç)	Yalnızca „ıslakta ıslak,“ malzeme uygulamasından sonra en geç 3 saat içinde uygun boya kaplama sistemiyle (alkit reçine boyaları hariç)	Yalnızca „ıslakta ıslak,“ malzeme uygulamasından sonra en geç 3 saat içinde uygun boya kaplama sistemiyle (alkit reçine boyaları hariç)	-
Yapı malzeme kategorisi (DIN 4102):	B 2	B 2	B 2	B 2	B 2
Uygun primerler:	137. sayfadaki Primer seçme tablosuna bakınız	137. sayfadaki Primer seçme tablosuna bakınız	137. sayfadaki Primer seçme tablosuna bakınız	137. sayfadaki Primer seçme tablosuna bakınız	137. sayfadaki Primer seçme tablosuna bakınız

*² Kolay işlem için kartuş, tüp v.b. malzemeler düşük sıcaklıklarda kullanılmadan önce oda sıcaklığında (+20°/+68°F) ısıtılmalıdır.

*³ Normal iklim +23°C (+73°F) ve %50 bağıl nem.

*⁴ Alüminyum/alüminyum malzeme kombinasyonu, Temizleyici S ile temizlenmiş ve yağlarından arındırılmış, 1 mm katman kalınlığı, dakika başına 10 mm yırtılma hızı, ön işlem olmadan Fast-Bond kayır/kayın, 1 mm katman kalınlığı, dakika başına 5 mm.

*⁵ Yukarıda listelenmiş WEICON bir bileşenli yapıştırıcılar ve sızdırmazlık malzemeleri lake kaplamasını engelleyen malzeme (ör; silikon) içermez. Özel bileşimi sayesinde uygun boya kaplama sistemiyle (alkit reçine boyalar hariç) boyanabilir, ancak uyumluluğunu kontrol etmek için, uygunluğu her zaman için alakalı gerçek hayat koşulları altında her biri için ayrı ön testlerle kararlaştırılmalıdır. Bu farklı bileşimlerden ve alt katmanların çeşitliliğinden dolayı gereklidir. Yapıştırıcıların ve sızdırmazlık malzemelerinin sertleşmesi boya kaplaması ile yalnızca hafifçe geciktirilmektedir.

Elastik Yapıştırıcılar ve Sızdırmazlık Malzemeleri

Teknik Bilgiler

Sertleşmemiş halde WEICON Yapıştırıcılar ve Sızdırmazlık Malzemeleri						
	Doğal Taş Yapıştırıcısı	Aqua-Flex	Solar-Flex®	Pencere Yapıştırıcı	Flex+bond®	
		✓		✓	✓	
Baz:	Bir bileşenli MS Polimer	Bir bileşenli MS Polimer	Bir bileşenli MS Polimer	Bir bileşenli MS Polimer	Bir bileşenli MS Polimer	
Renk:	beyaz, gri	beyaz, gri, siyah	beyaz, gri	siyah	beyaz, gri, siyah	şeffaf
İçerik:	280 ml	310 ml	280 ml	280 ml, 200 ml	85 ml	
Yoğunluk g/cm³:	1,62	1,44	1,62	1,44 g/cm³	1,44	1,06
Viskozite:	macunsu	macunsu	macunsu	macunsu	macunsu	
Kararlılık/Akış (ASTM D 2202) mm:	1	1	<1	1	1	<1
İşleme sıcaklığı:	+5°C ile +40°C arası*2 (+41 ile +104°F arası)	+5°C ile +40°C arası*2 (+41 ile +104°F arası)	+5°C ile +40°C arası*2 (+41 ile +104°F arası)	+5°C ile +40°C arası*2 (+41 ile +104°F arası)	+5°C ile +40°C arası*2 (+41 ile +104°F arası)	
Sertleşme tipi:	nem ile	nem ile	nem ile	nem ile	nem ile	
Sertleşme şartı:	+5°C ile +40°C (+41 ile +104°F arası) ve %30 ile %95 arası bağıl nem	+5°C ile +40°C (+41 ile +104°F arası) ve %30 ile %95 arası bağıl nem, Aqua-Flex aynı zamanda su altında sertleşmektedir	+5°C ile +40°C (+41 ile +104°F arası) ve %30 ile %95 arası bağıl nem	+5°C ile +40°C (+41 ile +104°F arası) ve %30 ile %95 arası bağıl nem	+5°C ile +40°C (+41 ile +104°F arası) ve %30 ile %95 arası bağıl nem	
Zamanla dış katman (dakika):*3	10	25	10	25	25	10
Sertleşme hızı	İlk 24 saatte 2-3 mm	İlk 24 saatte 2-3 mm	İlk 24 saatte 2-3 mm	İlk 24 saatte 2-3 mm	İlk 24 saatte 2-3 mm	
Uygulama süresi (+23°C/+73°F ve %50 hava bağıl nemi)	-	-	-	-	-	-
Mekanik etki	-	-	-	-	-	-
Hacim değişimi (DIN EN ISO 10563) %:*3	-2	-1	-2	-1	-1	-3
Mak. boşluk doldurma mm:	10	5	10	5	5	5
Mak. boşluk genişliği mm:	30	25	30	25	25	25
Aya göre raf ömrü: (oda sıcaklığında)	18	12	18	18	18	
Sertleşmiş halde WEICON Yapıştırıcılar ve Sızdırmazlık Malzemeleri						
Shore-A-Sertlik (DIN ISO 7619):	56 ±3	42	50	42	42	40
Kırılmadan esneme (DIN EN ISO 527 / 5A) %:	121	650	600	650	650	300
Saf yapıştırıcı/sızdırmazlık malzemesinin çekme direnci (DIN EN ISO 527 / 5A):	1,6 N/mm² (232 psi)	3,3 N/mm² (480 psi)	1,9 N/mm² (280 psi)	3,3 N/mm² (480 psi)	3,3 N/mm² (480 psi)	3,0 N/mm² (435 psi)
Ortalama çekme gerilme direnci (DIN EN 1465)*4	1,5 N/mm² (250 psi)	2,1 N/mm² (300 psi)	1,5 N/mm² (250 psi)	2,1 N/mm² (300 psi)	2,1 N/mm² (300 psi)	2,0 N/mm² (290 psi)
Yırtılma dayanımı (DIN ISO 34):	13 kN/m (74 lb/in)	20 kN/m (114 lb/in)	13 kN/m (74 lb/in)	20 kN/m (114 lb/in)	20 kN/m (114 lb/in)	19 kN/m (108 lb/in)
% mak. hareket kapasitesi:	20	15	20	15	15	20
Sıcaklık dayanımı:	-40°C ile +90°C arası (-40 ile +194°F arası)	-40°C ile +90°C arası (-40 ile +194°F arası) kısa süreliğine (yaklaşık 2 saat) +130°C'ye(+266°F)	-40°C ile +90°C arası (-40 ile +194°F arası)	-40°C ile +90°C arası (-40 ile +194°F arası) kısa süreliğine (yaklaşık 2 saat) +130°C'ye (+266°F)	-40°C ile +90°C arası (-40 ile +194°F arası)	
Geçiş direnci	-	-	-	1,0 x 10 ¹⁰ Ω·cm	-	-
Boyanabilir:*5	Yalnızca „ıslakta ıslak,“ malzeme uygulamasından sonra en geç 3 saat içinde uygun boya kaplama sistemiyle (alkit reçine boyaları hariç)	Yalnızca „ıslakta ıslak,“ malzeme uygulamasından sonra en geç 3 saat içinde uygun boya kaplama sistemiyle (alkit reçine boyaları hariç)	Yalnızca „ıslakta ıslak,“ malzeme uygulamasından sonra en geç 3 saat içinde uygun boya kaplama sistemiyle (alkit reçine boyaları hariç)	Yalnızca „ıslakta ıslak,“ malzeme uygulamasından sonra en geç 3 saat içinde uygun boya kaplama sistemiyle (alkit reçine boyaları hariç)	Yalnızca „ıslakta ıslak,“ malzeme uygulamasından sonra en geç 3 saat içinde uygun boya kaplama sistemiyle (alkit reçine boyaları hariç)	
Yapı malzeme kategorisi (DIN 4102):	B 2	B 2	B 2	B 2	B 2	
Uygun primerler:	137. sayfadaki Primer seçme tablosuna bakınız	137. sayfadaki Primer seçme tablosuna bakınız	137. sayfadaki Primer seçme tablosuna bakınız	137. sayfadaki Primer seçme tablosuna bakınız	137. sayfadaki Primer seçme tablosuna bakınız	

Teknik Bilgiler

Sertleşmemiş halde WEICON Yapıştırıcılar ve Sızdırmazlık Malzemeleri					
	Speed-Flex®	Speed-Flex® Kristal	Flex 310 PU	Fast-Bond	Flex 310 M® F1X
	✓	✓	✓		
Baz:	Bir bileşenli MS Polimer	Bir bileşenli MS Polimer	Bir bileşenli Poliüretan	Bir bileşenli Poliüretan	Bir bileşenli MS Polimer
Renk:	beyaz, gri, siyah	şeffaf	beyaz, gri, siyah	bej	beyaz, gri
İçerik:	280 ml	280 ml	280 ml	310 ml	280 ml
Yoğunluk g/cm³:	1,60	1,06	1,17	1,50	1,5
Viskozite:	aşırı macunsu	macunsu	macunsu	macunsu	macunsu
Kararlılık/Akış (ASTM D 2202) mm:	<1	<1	1	>1	<1
İşleme sıcaklığı:	+5°C ile +40°C*2 (+41 ile +104°F arası)	+5°C ile +40°C*2 (+41 ile +104°F arası)	+5°C ile +40°C*2 (+41 ile +104°F arası)	+5°C ile +40°C*2 (+41 ile +104°F arası)	+5°C ile +40°C*2 (+41 ile +104°F arası)
Sertleşme tipi:	nem ile	nem ile	nem ile	nem ile	nem ile
Sertleşme şartı:	+5°C ile +40°C (+41 ile +104°F arası) ve %30 ile %95 arası bağıl nem	+5°C ile +40°C (+41 ile +104°F arası) ve %30 ile %95 arası bağıl nem	+5°C ile +35°C (+41 ile +95°F) ve 40% ile 70% arası bağıl nem	+5°C ile +35°C (+41 ile +95°F) ve 40% ile 70% arası bağıl nem	+5°C ile +40°C (+41 ile +104°F arası) ve %30 ile %95 arası bağıl nem
Zamanla dış katman (dakika):*3	10	10	45	3	10
Sertleşme hızı:*3	İlk 24 saatte 2-3 mm	İlk 24 saatte 2-3 mm	İlk 24 saatte 2-3 mm	İlk 24 saatte 2-3 mm	İlk 24 saatte 2-3 mm
Hacim değişimi (DIN EN ISO 10563) %:*3	-1	-3	-6	artma	-2
Mak. boşluk doldurma mm:	5	5	5	10	10
Mak. boşluk genişliği mm:	5	25	25	-	30
Aya göre raf ömrü: (oda sıcaklığında)	18	18	18	12	18
Sertleşmiş halde WEICON Yapıştırıcılar ve Sızdırmazlık Malzemeleri					
Shore-A-Sertlik (DIN ISO 7619):	58	40	45	-	56 ±3
Kırılmadan esneme (DIN EN ISO 527 / 5A) %:	230	300	450	-	121
Saf yapıştırıcı/sızdırmazlık malzemesinin çekme direnci (DIN EN ISO 527 / 5A):	2,2 N/mm² (320 psi)	3,0 N/mm² (435 psi)	2,0 N/mm² (290 psi)	10 N/mm² (1.450 psi)	1,6 N/mm² (232 psi)
Ortalama çekme gerilme direnci (DIN EN 1465)*4	1,3 N/mm² (189 psi)	2,0 N/mm² (290 psi)	1,6 N/mm² (232 psi)	11 N/mm² (1.595 psi)	1,5 N/mm² (250 psi)
Yırtılma dayanımı (DIN ISO 34):	10 kN/m (57 lb/in)	19 kN/m (108 lb/in)	9 kN/m (51 lb/in)	-	13 kN/m (74 lb/in)
% mak. hareket kapasitesi:	15	20	10	-	20
Sıcaklık dayanımı:	-40°C ile +80°C arası (-40 ile +176°F arası) kısa süreliğine (yaklaşık 2 saat) +120°C'ye(+248°F)	-40°C ile +90°C arası (-40 ile +194°F arası) kısa süreliğine (yaklaşık 2 saat) +120°C'ye(+248°F)	-40°C ile +90°C arası (-40 ile +194°F arası) kısa süreliğine (yaklaşık 2 saat) +120°C'ye(+248°F)	-30°C ile +100°C arası (-22 ile +212°F arası)	-40°C ile +90°C arası (-40 ile +194°F arası) kısa süreliğine (yaklaşık 30 dk.) +180°C'ye(+356°F)
Geçiş direnci	1,4 x 10 ¹¹ Ω·cm	0,9 x 10 ¹² Ω·cm	-	-	-
Boyanabilir:*5	Yalnızca „ıslakta ıslak,“ malzeme uygulamasından sonra en geç 3 saat içinde uygun boya kaplama sistemiyle (alkit reçine boyaları hariç)	Yalnızca „ıslakta ıslak,“ malzeme uygulamasından sonra en geç 3 saat içinde uygun boya kaplama sistemiyle (alkit reçine boyaları hariç)	Islakta ıslak veya tam sertleşme sonrası	Islakta ıslak veya tam sertleşme sonrası	Yalnızca „ıslakta ıslak,“ malzeme uygulamasından sonra en geç 3 saat içinde uygun boya kaplama sistemiyle (alkit reçine boyaları hariç)
Yapı malzeme kategorisi (DIN 4102):	B 2	B 2	B 2	B 2	B2
Uygun primerler:	137. sayfadaki Primer seçme tablosuna bakınız	137. sayfadaki Primer seçme tablosuna bakınız	137. sayfadaki Primer seçme tablosuna bakınız	-	137. sayfadaki Primer seçme tablosuna bakınız

*2 Kolay işlem için kartuş, tüp v.b. malzemeler düşük sıcaklıklarda kullanılmadan önce oda sıcaklığında (+20°/+68°F) ısıtılmalıdır.

*3 Normal iklim +23°C (+73°F) ve %50 bağıl nem.

*4 Alüminyum/alüminyum malzeme kombinasyonu. Temizleyici S ile temizlenmiş ve yağlarından arındırılmış, 1 mm katman kalınlığı, dakika başına 10 mm yırtılma hızı, ön işlem olmadan Fast-Bond kayır/kayın, 1 mm katman kalınlığı, dakika başına 5 mm.

*5 Yukarıda listelenmiş WEICON bir bileşenli yapıştırıcılar ve sızdırmazlık malzemeleri lake kaplamasını engelleyen malzeme (ör; silikon) içermez. Özel bileşimi sayesinde uygun boya kaplama sistemiyle (alkit reçine boyaları hariç) boyanabilir, ancak uyumluluğunu kontrol etmek için, uygunluğu her zaman için alakalı gerçek hayat koşulları altında her biri için ayrı ön testlerle kararlaştırılmalıdır. Bu farklı bileşimlerden ve alt katmanların çeşitliliğinden dolayı gereklidir. Yapıştırıcıların ve sızdırmazlık malzemelerinin sertleşmesi boya kaplaması ile yalnızca hafifçe geciktirilmelidir.

Elastik Yapıştırıcılar ve Sızdırmazlık Malzemeleri

Teknik Bilgiler

	Sertleşmemiş halde WEICON Yapıştırıcılar ve Sızdırmazlık Malzemeleri					
	Silikon A	Silikon LP*	Silikon N	Silikon F	HT 300	Black-Seal
		✓				
Baz:	1-K. Polysiloxan Acetat	1-K. Polysiloxan Acetat	1-K. Polysiloxan Oxim	1-K. Polysiloxan Oxim	1-K. Polysiloxan Acetat	1-K. Polysiloxan Acetat
Renk:	beyaz, gri, siyah şeffaf	beyaz, şeffaf	şeffaf	beyaz	kırmızı	siyah
Yoğunluk g/cm ³ :	1,03	1,00	1,17	1,00	1,18	1,04
Viskozite:	macunsu	macunsu	macunsu	30.000 mPa s	macunsu	macunsu
Kararlılık/Akış (ASTM D 2202) mm:	1	1	1	liquid	1	>1
İşleme sıcaklığı:	+5°C ile +35°C arası* ² (+41 ile +95°F arası)	+5°C ile +35°C arası* ² (+41 ile +95°F arası)	+5°C ile +35°C arası* ² (+41 ile +95°F arası)	+5°C ile +35°C arası* ² (+41 ile +95°F arası)	+5°C ile +35°C arası* ² (+41 ile +95°F arası)	+5°C ile +35°C arası* ² (+41 ile +95°F arası)
Sertleşme tipi:	nem ile	nem ile	nem ile	nem ile	nem ile	nem ile
Sertleşme şartı:	+5°C ile +40°C arası (+41 ile +104°F arası) ve %30 ile %95 arası bağıl nem	+5°C ile +40°C arası (+41 ile +104°F arası) ve %30 ile %95 arası bağıl nem	+5°C ile +40°C arası (+41 ile +104°F arası) ve %30 ile %95 arası bağıl nem	+5°C ile +40°C arası (+41 ile +104°F arası) ve %30 ile %95 arası bağıl nem	+5°C ile +40°C arası (+41 ile +104°F arası) ve %30 ile %95 arası bağıl nem	+5°C ile +40°C arası (+41 ile +104°F arası) ve %30 ile %95 arası bağıl nem
Zamanla dış katman (dakika):* ³	15	10	7	15	8	7
Sertleşme hızı:* ³	İlk 24 saatte 2-3 mm	İlk 24 saatte 2-3 mm	İlk 24 saatte 2-3 mm	İlk 24 saatte 2-3 mm	İlk 24 saatte 2-3 mm	İlk 24 saatte 2-3 mm
Hacim değişimi (DIN EN ISO 10563) %:* ³	< -6 %	< -6 %	< -6 %	-9 %	< -6 %	-9 %
Mak. boşluk doldurma mm:	5	5	5	2	5	5
Mak. boşluk genişliği mm:	25	25	25	---	25	25
Aya göre raf ömrü: (oda sıcaklığında)	18	18	18	12	18	18
	Sertleşmiş halde WEICON Yapıştırıcılar ve Sızdırmazlık Malzemeleri					
Shore-A-Sertlik (DIN 53505 / ASTM D 2240):	20	25	20	10	30±5	30±5
ISO 37'ye göre kırılma esnemesi, S3A [%]	700	800	550	600	300	500
ISO 37'ye göre gerilme direnci, S3A [N / mm ²]	1,4 N/mm ² (200 psi)	2,9 N/mm ² (420 psi)	1,5 N/mm ² (220 psi)	1,8 N/mm ² (260 psi)	2,5 N/mm ² (360 psi)	2,2 N/mm ² (320 psi)
ISO 37'ye göre %100'de Esneme gerilim değeri, S3A	0,3 N/mm ² (40 psi)	0,6 N/mm ² (90 psi)	0,4 N/mm ² (60 psi)	0,2 N/mm ² (30 psi)	0,9 N/mm ² (130 psi)	0,7 N/mm ² (100 psi)
% mak. hareket kapasitesi:	25	25	25	/	15	15
Mantar ilacı (antifungal)	evet	hayır	evet	hayır	hayır	hayır
Sıcaklık dayanımı:	-40°C ile +180°C arası (-40 ile +356°F arası)	-40°C ile +180°C arası (-40 ile +356°F arası)	-40°C ile +180°C arası (-40 ile +356°F arası)	-50°C ile +180°C arası (-58 ile +392°F arası)	-40°C ile +280°C arası (-40 ile +536°F arası) kısa süreliğine (yaklaşık 2 saat) +300°C (+572°F)	-40°C ile +280°C arası (-40 ile +536°F arası) kısa süreliğine (yaklaşık 2 saat) +300°C (+572°F)
Boyanabilir:	boyanamaz	boyanamaz	boyanamaz	boyanamaz	boyanamaz	boyanamaz
Yapı malzeme kategorisi (DIN 4102):	B 2	B 2	B 2	B 2	B 2	B 2

*² For easier processing, the cartridges should be heated to room temperature (+20°/+68°F) before use at low temperatures.

*³ Normal climate +23°C (+73°F) and 50% relative humidity in accordance with DIN 50014.





Sertleşmeden sonra WEICON Yapıştırıcılar ve Sızdırmazlık Malzemelerinin kimyasal dirençleri

	Flex 310 M® Klasik	Flex 310 M® Kristal	Flex 310 M® HT 200	Flex 310 M® FTX	Flex 310 M® Paslanmaz Çelik	Flex 310 M® 2 K	Pencere Yapıştırıcı	Flex+bond®	Speed-Flex®	Speed-Flex® Kristal	Aqua-Flex®	Solar-Flex®	Flex 310 PU	Fast-Bond	Silikon A	Silikon LP	Silikon N	Silikon F	HT 300	Black-Seal	Doğal Taş Yapıştırıcısı
2-propanol	-	-	-	-	-	-	-	-	-	-	-	-	-	-	+	+	0	0	+	+	-
Alkol	0	0	0	0	0	0	0	0	0	0	0	0	0	0	+	+	+	+	+	+	0
Amonyak% 10	+	0	+	+	+	+	+	0	+	0	+	+	+	0	+	+	+	+	+	+	+
Antifriz	+	+	+	+	+	+	+	+	+	+	+	+	+	+	+	+	+	+	+	+	+
Aseton	-	-	-	-	-	-	-	-	-	-	-	-	-	-	+	+	0	0	+	+	-
Benzin	-	-	-	-	-	-	-	-	-	-	-	-	-	-	+	+	0	0	+	+	-
Benzin (92 ile 100 oktan arası)	-	-	-	-	-	-	-	-	-	-	-	-	-	-	+	+	0	0	+	+	-
Beyaz yağ	-	-	-	-	-	-	-	-	-	-	-	-	-	-	+	+	+	+	+	+	-
Dizel / mazot	-	-	-	-	-	-	-	-	-	-	-	-	-	-	0	0	-	-	+	+	-
Etanol	-	-	-	-	-	-	-	-	-	-	-	-	-	-	+	+	+	+	+	+	-
Etil glikol	-	-	-	-	-	-	-	-	-	-	-	-	-	-	+	+	+	+	+	+	-
Fosforik asit% 5	-	-	-	-	-	-	-	-	-	-	-	-	-	-	+	+	0	0	+	+	-
Freon	-	-	-	-	-	-	-	-	-	-	-	-	-	-	0	0	-	-	+	+	-
Glisero (glikol)	+	0	+	+	+	+	+	+	+	0	+	+	+	+	+	+	+	+	+	+	+
Heksan	-	-	-	-	-	-	-	-	-	-	-	-	+	+	+	+	0	+	+	+	-
Hidrojen peroksit 3%	+	-	+	+	+	+	+	+	+	-	+	+	-	-	+	+	+	+	+	+	+
Hidroklorik asit% 5	-	-	-	-	-	-	-	-	-	-	-	-	-	-	+	+	0	0	+	+	-
Hidrolik yağ	0	-	0	0	0	0	0	0	0	-	0	0	0	0	+	+	0	0	+	+	0
Konsantre formik asit	-	-	-	-	-	-	-	-	-	-	-	-	-	-	0	0	0	0	+	+	-
Ksilen	-	-	-	-	-	-	-	-	-	-	-	-	-	-	+	+	0	0	+	+	-
Metanol	-	-	-	-	-	-	-	-	-	-	-	-	-	-	+	+	0	0	+	+	-
Metil etil keton	-	-	-	-	-	-	-	-	-	-	-	-	-	-	+	+	0	0	+	+	-
Motor yağı mineral / sentetik	-	-	-	-	-	-	-	-	-	-	-	-	-	-	+	+	0	0	+	+	-
Nitrik asit% 5	-	-	-	-	-	-	-	-	-	-	-	-	-	-	+	+	0	0	+	+	-
Potasyum hidroksit% 20	0	0	0	0	0	0	0	0	0	0	0	0	+	+	-	-	-	-	-	-	0
Şanziman yağı	-	-	-	-	-	-	-	-	-	-	-	-	-	-	0	0	-	-	-	-	+
Seyreltilmiş alkaller	+	+	+	+	+	+	+	+	+	+	+	+	+	+	+	+	+	+	+	+	+
Sitrik asit% 10	-	-	-	-	-	-	-	-	-	-	-	-	-	-	+	+	+	+	+	+	-
Sodyum hidroksit% 20	-	-	-	-	-	-	-	-	-	-	-	-	0	0	+	+	0	0	+	+	-
Soğutma sıvısı, suda seyreltilbilir	+	0	+	+	+	+	+	+	+	0	+	+	+	+	+	+	+	+	+	+	+
Su	+	+	+	+	+	+	+	+	+	+	+	+	+	+	+	+	+	+	+	+	+
Su, + 90 ° C (+ 194 ° F)	+	-	+	+	-	+	+	+	+	-	+	+	-	-	+	+	+	+	+	+	+
Sülfürik asit% 5	-	-	-	-	-	-	-	-	-	-	-	-	-	-	+	+	0	0	+	+	-
Tölün	-	-	-	-	-	-	-	-	-	-	-	-	-	-	+	+	0	0	+	+	-
Tuzlu su / deniz suyu	+	-	+	+	+	+	+	+	+	+	+	+	+	+	+	+	+	+	+	+	+
Yenilebilir yağ / bitkisel yağ	0	0	0	0	0	0	0	0	0	0	0	0	0	0	+	+	+	+	+	+	0

+ = dayanıklı

0 = kısıtlı direnç

-- = dayanıksız

Tüketim miktarını hesaplamak için formül

Bağlantı genişliği	Bağlantı derinliği		5 mm		6 mm		8 mm		10 mm		12 mm	
	ml/m	m/Kart.	ml/m	m/Kart.	ml/m	m/Kart.	ml/m	m/Kart.	ml/m	m/Kart.	ml/m	m/Kart.
5 mm	25	11,2	30	9,3								
6 mm	30	9,3	36	7,8								
8 mm	40	7,0	48	5,9	64	4,3						
10 mm	50	5,6	60	4,7	80	3,5	100	2,8				
12 mm	60	4,7	72	3,9	96	2,9	119	2,3				
15 mm	75	3,7	90	3,1	120	2,3	148	1,9	182	1,5		
18 mm			108	2,6	144	2,0	182	1,5	221	1,3		
20 mm					160	1,7	194	1,4	240	1,2		
25 mm							258	1,1	300	1,0		

Dönüşümler

(°C x 1.8) +32 = °F
 kV/mm x 25.4 = V/mil
 mm / 25.4 = inches
 µm / 25.4 = mil
 N x 0.225 = lb
 N/mm x 5.71 = lb/in
 N/mm x 5.71 = pli
 N/mm² x 145 = psi

MPa x 145 = psi
 MPa x 0.145 = KSI
 mPa·s = cP
 N·m x 8.851 = lb·in
 N·m x 0.738 = lb·ft
 N·mm x 0.142 = oz·in
 kg x 2.2046 = lb

Elastik Yapıştırıcılar ve Sızdırmazlık Malzemeleri

Yüzey hazırlığı/ön işleme hakkında bilgiler

Malzeme		Temel MS Polimerler (POP)	Temel Poliüretan (PUR)	Temel Silikon
ABS		Yüzey-Temizleyici + K 200	Yüzey-Temizleyici + K 200	Yüzey-Temizleyici + K 200
Alüminyum	çıplak	Yüzey-Temizleyici + M 100	Yüzey-Temizleyici + pürüzlendirme + M 100	Yüzey-Temizleyici + pürüzlendirme + E 500
	kromlaştırılmış	Yüzey-Temizleyici + M 100	Yüzey-Temizleyici + M 100	Yüzey-Temizleyici + M 100
	anotlanmış	Yüzey-Temizleyici + M 100	Yüzey-Temizleyici + M 100	Yüzey-Temizleyici + E 500
	toz kaplı	Yüzey-Temizleyici + K 200*	Yüzey-Temizleyici + K 200*	Yüzey-Temizleyici + K 200*
	astarlanmış	Yüzey-Temizleyici + K 200*	Yüzey-Temizleyici + K 200*	Yüzey-Temizleyici + K 200*
	boyanmış	Yüzey-Temizleyici + K 200*	Yüzey-Temizleyici + K 200*	Yüzey-Temizleyici + K 200*
Emaye		Yüzey-Temizleyici + M 100	Yüzey-Temizleyici + M 100	Yüzey-Temizleyici + E 500
EPDM		Yüzey-Temizleyici + P 400*	Yüzey-Temizleyici + P 400*	Yüzey-Temizleyici + P 400*
GFK (polyester, epoksi)	düz/pürüzlü taraf	Yüzey-Temizleyici + K 200	Yüzey-Temizleyici + K 200	Yüzey-Temizleyici + E 500
	ağ malları	Yüzey-Temizleyici + K 200	Yüzey-Temizleyici + K 200	Yüzey-Temizleyici + E 500
	el laminat	Yüzey-Temizleyici + K 200	Yüzey-Temizleyici + K 200	Yüzey-Temizleyici + E 500
Cam	işlenmemiş, saf	Yüzey-Temizleyici	Yüzey-Temizleyici + M 100**	Yüzey-Temizleyici + E 500
	seramik kaplı	Yüzey-Temizleyici + M 100	Yüzey-Temizleyici + M 100	Yüzey-Temizleyici + E 500
Ahşap	fenol kaplı	yetersiz yapışma	Yüzey-Temizleyici + pürüzlendirme + M 100	Yüzey-Temizleyici + pürüzlendirme + E 500
	melamin kaplı	Yüzey-Temizleyici + K 200	Yüzey-Temizleyici + K 200	Yüzey-Temizleyici + E 500
	işlenmemiş	Nemli bez ile temizleme + Primer S 300	basıncılı hava ile püskürtün + Primer S 300	Nemli bez ile temizleme + Primer S 300
Seramik		Yüzey-Temizleyici + M 100	Yüzey-Temizleyici + M 100	Yüzey-Temizleyici + E 500
Bakır		Yüzey-Temizleyici + pürüzlendirme + M 100	Yüzey-Temizleyici + pürüzlendirme + M 100	Yüzey-Temizleyici + pürüzlendirme + E 500
Pirinç		Yüzey-Temizleyici + pürüzlendirme + M 100	Yüzey-Temizleyici + pürüzlendirme + M 100	Yüzey-Temizleyici + pürüzlendirme + E 500
PA (Poliamid)		Yüzey-Temizleyici + K 200	Yüzey-Temizleyici + K 200	Yüzey-Temizleyici + E 500
PC *2		Yüzey-Temizleyici + K 200*	Yüzey-Temizleyici + K 200*	Yüzey-Temizleyici + K 200*
PIR sert köpük (Poliizosiyanürat)		Yüzey-Temizleyici	Yüzey-Temizleyici	Yüzey-Temizleyici
PMMA (Pleksiglas)*2		Yüzey-Temizleyici + K 200*	Yüzey-Temizleyici + K 200*	Yüzey-Temizleyici + K 200*
Kompozit ahşap		İnce pürüzlendirilmiş + Yüzey-Temizleyici + P 400	İnce pürüzlendirilmiş + Yüzey-Temizleyici + P 400	İnce pürüzlendirilmiş + Yüzey-Temizleyici + P 400
PP/PE		Yüzey-Temizleyici + P 400*	Yüzey-Temizleyici + P 400	Yüzey-Temizleyici + P 400*
PS	sert köpük	Yüzey-Temizleyici + P 400*	Yüzey-Temizleyici + P 400*	Yüzey-Temizleyici + P 400*
	paneller, darbe dirençli	Yüzey-Temizleyici	Yüzey-Temizleyici	Yüzey-Temizleyici
PUR sert köpük (Poliüretan)		Yüzey-Temizleyici	Yüzey-Temizleyici	Yüzey-Temizleyici
PUR Elastomer		Yüzey-Temizleyici	Yüzey-Temizleyici	Yüzey-Temizleyici
PVC	paneller	Yüzey-Temizleyici + K 200	Yüzey-Temizleyici + K 200	Yüzey-Temizleyici + E 500
	sert köpük	Yüzey-Temizleyici	Yüzey-Temizleyici + K 200	Yüzey-Temizleyici + E 500
Çelik	çıplak	Yüzey-Temizleyici	Yüzey-Temizleyici	Yüzey-Temizleyici
	kromlaştırılmış	Yüzey-Temizleyici + M 100	Yüzey-Temizleyici + M 100	Yüzey-Temizleyici + M 100
	astarlanmış	Yüzey-Temizleyici + K 200	Yüzey-Temizleyici + K 200	Yüzey-Temizleyici + E 500
	boyanmış	Yüzey-Temizleyici + K 200	Yüzey-Temizleyici + K 200	Yüzey-Temizleyici + E 500
	toz kaplı	Yüzey-Temizleyici + K 200	Yüzey-Temizleyici + K 200	Yüzey-Temizleyici + E 500
	VA (Paslanmaz Çelik)	Yüzey-Temizleyici + pürüzlendirme + M 100	Yüzey-Temizleyici + pürüzlendirme + M 100	Yüzey-Temizleyici + pürüzlendirme + E 500
	galvanizli galvanizli	Yüzey-Temizleyici + pürüzlendirme + M 100	Yüzey-Temizleyici + pürüzlendirme + M 100	Yüzey-Temizleyici + pürüzlendirme + E 500

* Ön testler gereklidir

** UV geri radyasyonundan korununuz

Primer M 100: Emici olmayan yüzeylerin ön işleme için, ör; metaller, plastikler, boyanmış yüzeyler, enameller, seramik ve kaplı cam.

Primer K 200: Emici olmayan ve boyanmış plastik yüzeylerin ve elastomerlerin (ör; EPDM) ön işleme için.

Primer S 300: Gözenekli ve emici yüzeylerin ön işleme için.

Primer P 400: Poliolefinlerin (ör; PE, PP) ve yapıştırırmaz ızor elastomerlerin ön işleme için.

Primer E 500: Silikonların ön işleme için.



Montaj Yapıştırıcısı



güçlü yapışma | evrensel olarak uygulanabilir | iç ve dış mekanlar için

WEICON Montaj Yapıştırıcısı montaj, onarım ve rötuş işleri için güçlü dispersiyon akrilik yapıştırıcıdır.

Yapıştırıcı, yüksek bir ilk yapışma ve nihai mukavemete sahiptir olup hızlı bir şekilde kurlenir. Kurduktan sonra, montaj yapıştırıcısı zımparalanabilir ve sıvanabilir. Üzeri boya ve verniklerle boyanabilir. Yapıştırıcı -20 °C ile +80 °C aralığında sıcaklığa dayanıklı olup hem iç hem de dış mekan uygulamaları için uygundur. Beyaz esnek yapıştırıcı düşük emisyonludur ve solvent içermez.

Montaj yapıştırıcısı evrensel olarak uygulanabilir ve çok çeşitli uygulamalar için kullanılabilir. Örneğin ahşap malzemelerin (süpürgelikler, dekoratif şeritler, paneller veya sunta gibi), PVC, polistiren, polistiren köpük levhalar, PU sert köpük (örn. yalıtım levhaları ve kablo kanalları), mineral malzemeler (örn. fayanslar) ve metallerin siva, beton, fiber çimento, alçıpan ve işlenmemiş ahşap gibi emici yüzeylere yüzey yapıştırılması için idealdir.

- ▶ 280 ml
 - ▶ Set
 - ▶ Folyo torba
- 10102418 10104456 10104259

VIDEO



Uzun raf ömrü
+24 ay
months
Longer shelf life



Teknik Bilgiler

Baz	Akrilik dispersiyon
Renk	beyaz
Viskozite	macunsu
Yoğunluk	1,4 g/cm ³
İşleme sıcaklığı	+5°C ile +40°C arası
Sertleşme hızı	İlk 24 saatte 2-3 mm
Kabuk oluşum süresi	10-15 dk.
Nihai sertleşme	72 sa.
Shore-A-Sertlik	65±3
Sıcaklık dayanımı	-20°C ile +80 °C arası



Elastik Yapıştırıcılar ve Sızdırmazlık Malzemeleri

WEICON Primer M 100

▶ 250 ml 10033067 ▶ 25 ml 10061187

Emici olmayan metal yüzeylerin (alüminyum, çelik, paslanmaz çelik, pirinç, bakır, çinko, teneke), plastiklerin (ABS, Katı PVC, PA 6.6, FRP, SMC, PUR), laklı yüzeylerin, enamelin, seramikçin ve camın ön işlemleri için.



WEICON Primer K 200

▶ 250 ml 10033068 ▶ 25 ml 10061200

Emici olmayan ve laklı yüzeylerin, plastik malzemelerin (ABS, Katı PVC, PA 6.6, FRP, SMC, PUR), metallerin (alüminyum, çelik, paslanmaz çelik, pirinç, bakır, çinko, teneke) ve elastomerlerin (EPDM) ön işlemleri için.



WEICON Primer S 300

▶ 250 ml 10033069 ▶ 25 ml 10061213

Emici ve / veya gözenekli yüzeylerin ön-muamelesi için örn. kaplanmamış sunta ve alçı gibi



WEICON Primer P 400

▶ 250 ml 10033070 ▶ 25 ml 10061226

Plastikler (PE, PP, TPE) ve elastomerler (EPDM) gibi emici olmayan düşük enerjili yüzeylerin ön işlemleri için.



WEICON Primer E 500

▶ 250 ml 10035220 ▶ 25 ml 10061238

Silikonlar için özel- uygulama öncesi emici olmayan yüzeyleri yapıştırılmaya uygun hale getirmek için kullanılır, örn.: Alüminyum, çelik, paslanmaz çelik, pirinç, bakır, çinko, kalay ve emaye, seramik, cam ve ABS, sert PVC, PA 6.6 ve CTP gibi plastikler.



Primer Fırçası

10032350



WEICON Primer uygulaması için.

Primer

Yapıştırıcı madde

Primer kullanmadan da WEICON Elastik Yapıştırıcılar ve Sızdırmazlık Malzemeleri (MS temel ve karma polimerlerde) çoğu malzeme yüzeylerinde iyi yapışma sağlar.

Düzeltilme Malzemesi

Birçok sızdırmazlık malzemesinin kolayca düzeltilmesi

Düzeltilme Malzemesi, Silikonlar, MS polimerler, Poliüretan v.b. gibi çok sayıda WEICON elastik yapıştırıcı ve sızdırmazlık malzemesinin uygulama aşamasında sertleşme öncesi kolay ve temiz bir şekilde düzeltilmeleri için kullanılan, iyonik olmayan yüzey aktivatörlerinden oluşan şeffaf bir karışımdır.

▶ 500 ml

10038838
Sprey Şişede

▶ 5 L

10039360



Aktivatör Temizleyici

Temizleyici ve astar tek bir üründe

Kapsamlı temizlik ve yapıştırma maddesi tek bir üründe birleştirilmiştir. Paslanmaz çelik, cam ve plastik gibi pürüzsüz yüzeylerin ön işlemleri için özel olarak geliştirilmiştir.

▶ 400 ml

10063399



Teknik Bilgiler

	M 100	K 200	S 300	P 400	E 500	Aktivatör Temizleyici
Baz:	Sentetik reçine, solventli	Sentetik reçine, solventli	Poliüretan, solventli	Kauçuk, solventli ve klorlu	Silikon reçine, solvent içerir	Katkı maddeleri içeren solvent karışımı
Renk:	renksiz, şeffaf	renksiz, şeffaf	sarımsı, şeffaf	amber, şeffaf	hafif sarımsı, şeffaf	şeffaf
İçindekiler:	250 ml, 25 ml	250 ml, 25 ml	250 ml, 25 ml	250 ml, 25 ml	250 ml, 25 ml	400 ml
Yoğunluk (g/cm³):	0,79	0,77	1,03	0,80	0,78	0,71
m² (ml) başına tüketim:	20 - 40	20 - 40	80 - 200	20 - 60	100	-
İşleme sıcaklığı:	+10°C ile +25°C arası (+50°F ile +77°F arası)	+10°C ile +35°C arası (+50°F ile +95°F arası)	+5°C ile +25°C arası (+41°F ile +77°F arası)	-15°C ile +35°C arası (+5°F ile +95°F arası)	+10°C ile +25°C arası (+50°F ile +77°F arası)	+5°C ile +25°C arası (+41°F ile +77°F arası)
Buharlaştırma süresi (dk.):	yaklaşık 10	yaklaşık 10	yaklaşık 60	yaklaşık 10 - 60	yaklaşık 60	10
Kullanım süresi (sa.):	24	24	4	1	8	-
Uyumluluk:	WEICON Silikon ve Yapıştırıcı Sökücü (Silikonlar hariç) WEICON Üretan	WEICON Silikon ve Yapıştırıcı Sökücü (Silikonlar hariç) WEICON Üretan	WEICON Silikon ve Yapıştırıcı Sökücü (Silikonlar hariç) WEICON Üretan	WEICON Silikon ve Yapıştırıcı Sökücü (Silikonlar hariç) WEICON Üretan	WEICON Silikon A, F ve N WEICON HT-300 WEICON Black-Seal	WEICON Elastik Yapıştırıcılar ve Sızdırmazlık Malzemeleri (çok yönlü yapıştırıcı)



En uygun montaj sonucu için yapıştırılacak yüzeylerin temiz (yüzey temizleyicisi), kuru ve mümkün olduğunca pürüzsüz olmalıdır. Uygulama yapılırken işlem sıcaklığı 10 ° C'nin üzerinde olmalıdır. Montaj bandı duvar kağıtları veya diğer hassas yüzeyler için uygun değildir. Çıkarmak istediğinizde yüzeye zarar verebilir.



Şeffaf

Neme dayanıklı | UV ışınlarına dayanıklı | güçlü yapışma

- ▶ Taşıma kapasitesi 80 kg / m
- ▶ 19 mm x 3 m (genişlik x uzunluk)
- ▶ Bant çapı 40 mm



WEICON Montaj Bandı Şeffaf, çift taraflı, oldukça şeffaf, akrilik yapıştırıcı bazlı montaj bandıdır.

Yapışkan Bant özellikle görselliğin önemli olduğu şeffaf nesnelerin iç ve dış mekanlarda kalıcı olarak sabitlenmesi için uygundur.

Şeffaf Montaj Bandı, cam, plastik, çelik, alüminyum, fayans veya çini gibi hemen hemen tüm pürüzsüz yüzeylere sıkıca ve sağlam yapışır. Yapışkan bant -40°C ile +160°C arası sıcaklık direncine sahiptir ve UV ışınlarına ve neme dayanıklıdır. WEICON yapıştırıcı ve sızdırmazlık malzemeleri ile birlikte hibrit yapıştırılarda sabitleme yardımcısı olarak kullanılır ve bağlanacak nesnelerin güvenli bir şekilde konumlandırılmasını sağlar.

Şeffaf Montaj Bandı reklam sektöründe, fuar ve stant yapımı, mutfak ve mobilya imalatı, karavancılık, kaporta ve araç teknolojisi ve metal işleme gibi farklı uygulama alanlarında kullanılabilir.

10052173
Uzunluk 3 m

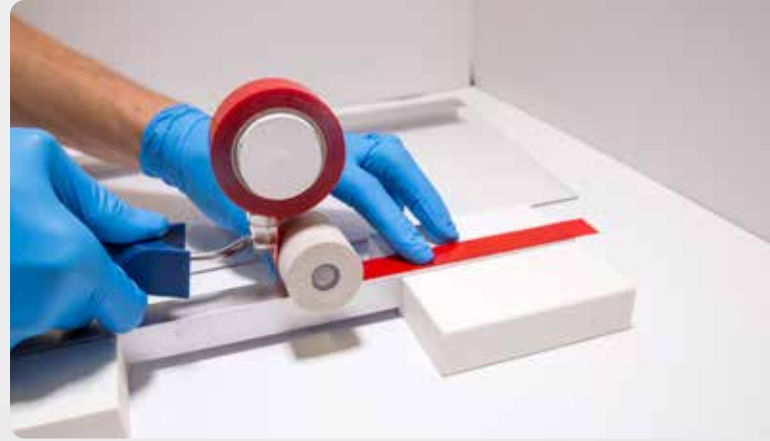

WEICON Yapıştırıcı ve Sızdırmazlık malzemeleri ile birlikte sabitleme yardımcısı



Teknik Bilgiler

	Şeffaf	Gri
Şerit kalınlığı	0,5 mm	0,9 mm
Kopma uzaması	750%	750%
Kırılma mukavemeti	9 N/cm	10 N/cm
Çeliğe yapışma gücü*	20 N/cm	20 N/cm
T-blok alüminyumda çekme dayanımı *	80 N/cm ²	50 N/cm ²
Dinamik kesme dayanımı **	40 N/cm ²	45 N/cm ²
Statik kesme dayanımı **	> 10.000 min	> 10.000 min
Sıcaklık dayanımı	-40°C ile +160°C arası (-40°F ile +320°F arası)	-40°C ile +120°C arası (-40°F ile +248°F arası)

*72 h **+23°C and +70°C, 1000 g, 625 mm²

Montaj Bandı

Gri

Ekstra güçlü tutuş sağlar | pürüzsüz yüzeylere uygun | yüksek esneklik

- Taşıma kapasitesi 85 kg / m
- 19 mm x 3 m (genişlik x uzunluk)
- Band çapı 40 mm



Montaj Bandı Gri, modifiye akrilat köpükten yapılmış güçlü tutuşlu, çift taraflı yapışkan banttir. Ayrıca PE, PP ve toz boya gibi düşük enerjili yüzeyler için de uygundur.

WEICON yapıştırıcı ve sızdırmazlık malzemeleri ile birlikte hibrit yapıştırılarda sabitleme yardımcısı olarak kullanılır.

Bant, köşe yapıştırılardaki olası gerginliği dengelemek için yüksek esnekliğe sahiptir. İç ve dış mekan uygulamaları için uygundur. Yapışkan bant - 40°C ile +120°C arası sıcaklık direncine sahiptir ve UV ışınlarına ve neme dayanıklıdır.

Gri Montaj Bandı kaporta ve araç teknolojisi, karavancılık, metal işleme ve aparat yapımı, elektronik endüstrisi, makine mühendisliği, reklamcılık teknolojisi, gemi yapımı ve tekne teknolojisi gibi farklı uygulama alanlarında kullanılabilir.

10052174
Uzunluk 3 m

VIDEO



Yapıştırıcı/Sızdırmazlık Malzemeleri

Teknik Spreyler

Aktif Sıvı Macunlar

Montaj Macunları

Yüksek Performanslı Yağlar

WEICON TOOLS®

Diğerleri



Şerit Bant **YENİ**

Hibrit yapıştırma için sabitleme yardımcısı | güçlü yapışma | iç ve dış mekanlar için

Gri Şerit Bant, hibrit yapıştırmada kullanılmak üzere özel olarak tasarlanmıştır. Bu tür yapıştırılarda, birleştirilecek bileşenler iki malzeme, bir yapıştırıcı ve bir yapışkan bant ile sabitlenir. Modifiye akrilat köpükten üretilen yüksek yapışma gücüne sahip şerit bant, bu tür yapıştırma işlemlerinde, parçayı kalıcı olarak sabitlemek için kullanılan yapıştırıcı sertleşip tam yapışma gücüne ulaşana kadar yapıştırılacak parçanın sabitlenmesine yardımcı olur. Bant, 3 mm'lik (veya daha büyük) bir yapıştırma boşluğunun gerekli olduğu her yerde kullanılabilir. Örneğin WEICON Plastik Metal ile yapılan uygulamalarda ve kaplamalarda. Elastik yapıştırıcı ve sızdırmazlık malzemelerinin kalın tabaka yapıştırılması için de uygundur. Bant, yüksek esnekliğe sahiptir ve yapıştırılacak yüzeylere optimum şekilde uyum sağlar. Hem iç hem de dış mekanlarda kalıcı yapıştırma için kullanılabilir. Kendiliğinden yapışkan bant %650 gibi yüksek bir kopma uzamasına, -40 °C ile +120 °C sıcaklık direncine sahiptir ve UV ve neme karşı dayanıklıdır.

► 16,5 m

10067873
rulo



Kontakt Yapıştırıcılar kauçuk ve metallerin yapıştırılması için kullanılır.

WEICON KONTAKT YAPIŞTIRICILAR

Kontakt yapıştırıcılar nedir?

Kontakt yapıştırıcılar fiziksel olarak bağlanan yapıştırıcılara aittir. Bunlar, karmaşık kimyasal reaksiyon olmadan sertleşen yapıştırıcılardır. Sadece çözücünün buharlaşmasıyla yapıştırıcı aktive olur ve sertleşir. Kimyasal olarak bağlanan yapıştırıcılarda ise yapıştırıcı, poliadisyon, polikondensasyon veya polimerizasyon kimyasal reaksiyonu ile oluşur.

WEICON, GMK (Gummi-Metall-Klebstoffen) yani „kauçuk-metal yapıştırıcılar“ ile 1 bileşenli (GMK 2410) ve 2 bileşenli (GMK 2510) varyantlarda kontakt yapıştırıcılar sunmaktadır.

Kontakt yapıştırıcılar ne için kullanılır?

Kontakt yapıştırıcılar, yüksek ilk yapışma gereken ve yapıştırmanın kalıcı olarak elastik ve neme dayanıklı olması gereken yerlerde kullanılır.

WEICON GMK yapıştırıcılar, tercihen geniş yüzeyli kauçuk malzemelerin birbirine ve metal yüzeylere yapıştırılmasında kullanılır. Bu yapıştırıcılar, yapıştırılan yüzeylerin birbirine yapışmasını önler ve yapıştırılan parçaların hareketine izin verir.



GMK 2510

güçlü yapışma | kalıcı elastik | ısıya dayanıklı

GMK 2510, sürekli dinamik yüklere maruz kalan tam yüzeyli ve kalıcı elastik yapıştırıcılar için polikloropren bazlı 2 bileşenli bir yapıştırıcıdır. 1 bileşenli kontakt yapıştırıcılara göre avantajı, çok daha iyi yapışma ve gelişmiş sıcaklık direncidir.

GMK 2510, kauçuk, metal, tekstil, deri, sünger kauçuk (neopren), CSM (Hypalon), yalıtım malzemeleri, yapışkan kaplı PU malzeme, ahşap ve birçok plastiği birbirine ve birbirleriyle yapıştırır. Bağlantılar sertleştikten sonra neme dayanıklıdır. WEICON GMK 2510, polistiren köpük, polietilen, polipropilen parçalar, PVC yumuşak köpük ve PVC suni deri gibi malzemeler için uygun değildir.

► 324 g
10039649

Paket
(300 g yapıştırıcı ve 24 g
bağlayıcıdan oluşur)

► 690 g
10034480

Paket
(650 g yapıştırıcı ve 40 g
bağlayıcıdan oluşur)

Plastik ve Metallerin yapıştırılmaları

GMK 2410
GMK 2510

GMK 2410

Kalıcı elastikiyet | nem direnci

GMK 2410, polikloropren (CR) bazlı, yüksek başlangıç yapışma özelliğine sahip bir yapıştırıcıdır ve aşağıdakilerin tüm yüzeyine esnek bir şekilde yapıştırılması için kullanılır:

- Kauçuk ile Kauçuk
- Kauçuk ile Metal

GMK 2410 ayrıca sünger kauçuk, PE köpük, deri, keçe, yalıtım malzemeleri, tekstil, ahşap ve birçok plastiği yapıştırır. WEICON GMK 2410, polistiren köpük, polipropilen, polietilen parçalar, PVC yumuşak köpük ve PVC suni deri gibi malzemeler için uygun değildir.

- ▶ 185 g
10029662
Tüp
- ▶ 300 g
10029888
Kova
- ▶ 350 g
10030358
Fırçalı kova
- ▶ 700 g
10032039
Kova
- ▶ 5 kg
10029718
Teneke
- ▶ 25 kg
10033455
Teneke



Uzun Fırça 35, CA

Viskoz malzemeler için 46 mm doğal kıllı fırça

Viskoz yapıştırıcıların işlenmesi için idealdir. Örneğin bir kauçuk-metal bağlantısı için WEICON GMK 2410 kontak yapıştırıcısının uygulamasında kullanılır.



10065455



Teknik Bilgiler

	GMK 2410	GMK 2510
Baz:	Polikloropren (CR)	Polikloropren (CR)
Yoğunluk:	0,93 g/cm ³	0,85 g/cm ³
Viskozite:	yaklaşık 2.400 mPa·s	1.500 mPa·s
Karışım oranı:	---	100:7
Renk:	sarımsı-kahverengi	siyah
Tüketim:	250 – 350 g/m ²	150 - 300 g/m ²
Buharlaşma süresi:	5 – 10 dakika	5 – 15 dakika
Nihai sertleşme:	yaklaşık 24 saat sonra	yaklaşık 24 saat sonra
Sıcaklık aralığı:	-40°C ile +80°C arası (-40 ile 176°F arası)	-40°C ile +80°C arası (-40 ile 176°F arası) kısa süreli (1 saat) ile +130°C (+266°F)
İşleme sıcaklığı:	+15°C ile +35 °C arası (+59 ile 95°F arası)	+ 15°C ile +35°C (+59 ile 95°F) yapıştırıcı +5°C (+ 41°F) derecede jelleşiyor, ama dikkatli oda sıcaklığına ısıtmada tekrar kullanılabilir.
Depolama kararlılığı:	açılmamış konteynerde 12 ay	açılmamış konteynerde 12 ay
Depolama:	oda sıcaklığında (+15°C ile +25°C arası/+59 ile 77°F arası) kuru, sıkı bir şekilde kapatılmış ve paketlenmiş	oda sıcaklığında (+15°C ile +25°C arası/+59 ile 77°F arası) kuru, sıkı bir şekilde kapatılmış ve paketlenmiş

Orta çekme kesme dayanımı

	GMK 2410	GMK 2510
Galvanizli Çelik / EPDM:	0,16 N/mm ² (16,0 N/cm ² *) 23 psi	0,60 N/mm ² (60,0 N/cm ² *) 87 psi
Galvanizli Çelik / Galvanizli Çelik:	1,60 N/mm ² (160,0 N/cm ² *) 232 psi	3,00 N/mm ² (300,0 N/cm ² *) 435 psi
Galvanizli Çelik / SBR:	0,54 N/mm ² (54,0 N/cm ² *) 78 psi	0,50 N/mm ² (50,0 N/cm ² *) 72 psi
Galvanizli Çelik / NBR:	0,57 N/mm ² (57,0 N/cm ² *) 83 psi	0,49 N/mm ² (49,0 N/cm ² *) 71 psi

* DIN EN 1465'e göre çekme kesme testi

Yüzey ve Anti-korozyon Kaplama

Ürün	Sayfa
Çinko Sprey	144
Çinko Sprey özel açık	144
Çinko-Alüminyum Sprey	144
Galvaniz-Sprey	145
Pastan Koruma 2000 PLUS	146
Alüminyum Sprey A-100	146
Alüminyum Sprey A-400	146
Paslanmaz Çelik Sprey	147
Paslanmaz Çelik Sprey özel açık	147
Krom-Gümüş Sprey	148
İzoelektro Sprey	148
Bakır Sprey	148
Korozyon Önleyici (wax) Sprey	149
Pirinç Sprey	149

Temizleyici ve Yağ Giderici

Temizleyici Sprey S	152
Hızlı Temizleyici	152
Endüstriyel Temizleyici	153
Yüzey- Temizleyici	153
Plastik Temizleyici	153
Fren ve Balata Temizleyici	153
Brülör Temizleyici	154
Kalıp Temizleyici	154
Multi Köpük Sprey	155
Citrus- Temizleyici	155
Köpük Temizleyici	155
Elektro Kontak Temizleyici	156
Silikon ve Yapıştırıcı Sökücü	156
Basınçlı Hava Spreyi	156
Vizör Temizleyici	157
Ekran Temizleyici	157

Bakım ve Koruma

Paslanmaz Çelik Bakım Spreyi	158
Metal-Fluid	158
Kokpit Spreyi	158
V-Kayış Spreyi	159
El Koruma Köpüğü	159

Çözücüler

Ürün	Sayfa
Pas Şok Sprey	160
Pas sökücü-Fluid	161
Pas Dönüştürücü	161
Pas Çözücü ve Kontak Spreyi	161

Ayırıcılar

Kontak Sprey	162
Etiket Çıkartıcı	163
Sakız Çıkartıcı	163
Kalıp Ayırıcı	163
Alüminyum Zımpara Koruması	164
Kaynak Koruma Spreyi (Gazaltı Spreyi)	164
Kaynak Koruma Spreyi HP	164
Seramik Kaynak Koruma Spreyi	165

Çok Fonksiyonlu Yağlar

W 44 T® Multi Sprey	166
W 44 T® -Fluid	166
AT-44 Allround-Sprey	167
Kılavuz Yağı	167
Bio-Fluid-Sprey	167
Paslanmaz Çelik Kılavuz Yağı	167
Pnömatik-Lube	168
Silikon Sprey	168
Silicon-Fluid	168
Menteşe ve Kilit Spreyi	168
PTFE-Sprey	169
PTFE-Fluid	169
AL- MoS ₂ + 400 Lack Sprey	169

Sıvı Gres Spreyler

Top-Lube	170
Top-Lube-Fluid	170
Sıvı Gres Spreyi	170
Sıvı Gres -MoS ₂ 'li-	170
Sıvı Gres -Beyaz -	171
Sıvı Gres -Ekstra güçlü-	171
Sıvı Gres -Gıda H1-	171

Montaj Spreyleri

Anti-Seize Montaj Spreyi ASA 400	172
Anti-Seize Montaj Spreyi ASW 400	172
Bakır Macun Montaj Spreyi KPS 400	172

Yapıştırıcı Spreyler

Yapıştırıcı Sprey -çok güçlü-	173
Yapıştırıcı Sprey -güçlü-	173
Yapıştırıcı Sprey -çözülebilir-	173
Tekstil Yapıştırıcı Sprey	173

Teknik Spreyler



Teknik spreyler ve sıvı aktif maddeler, endüstrinin neredeyse tüm alanlarında kullanılmaktadır.

Bu maddeler, yüzeylerin bakımı ve korunmasında kullanılır, temizleme, yağdan arındırma, yağlama, çözme ve ayırma işlemlerinde yardımcı olur ve günlük işlerin vazgeçilmez bir parçasıdır.

- ▶ Yüzey ve korozyon önleyici kaplama
- ▶ Temizleme ve arındırma
- ▶ Bakım ve koruma
- ▶ Ayırmak ve çözme
- ▶ Yağlama

Doğru
Temizleyiciyi bulun



VIDEO

Özel spreyleyler

Kaçak Arama Sprey	174
Çatlak Tespit Maddesi	175
Lazer Markalama Spreyi	176
Tamir Spreyi	176
Duman Detektörü Test Spreyi	177
Aktivatör Temizleyici	177
Marş-Sprey	177
Dondurucu Sprey	177

NSF Sprey



178-179

Hassas alanlar için
Teknik Spreyler

Black Seal
Special
Silicone



Çinko Sprey

Uzun süreli katodik korozyon koruması | boyanabilir | >DIN ES ISO 9227^ye göre 1050 Saat tuz püskürtme testi.

WEICON Çinko Sprey Alman TÜV onaylıdır ve tüm metal yüzeylere uzun süreli katodik korozyon koruması sağlamaktadır. Sprey, hızlı kuruyan, yapışkan ve koruyucu mikrofin çinko katmanı oluşturmaktadır.

DIN 53167 ve DIN 50021'e göre tuz sprej testinde 1.050 saat sonra bile, çinko sprej ile kaplanmış metal parçalar hiçbir korozyon belirtisi göstermemiştir. İnce çinko parçaları aşırı zor hava ve çevre şartları altında bile dayanıklı bir koruyucu katman oluşturur.



Bu nedenle çinko sprej DIN EN ISO 1461 Standardı tarafından tanımlanan ihtiyaçların da ötesinde hizmet sağlamaktadır. WEICON Çinko Sprey kaynaklanmış ek yerleri ve sondaj delikleri için metalin korozyona karşı korunması gereken alanlarda ve spot kaynaklamada iletken ara katman olması amacıyla yüksek seviye pas önleyici primer olarak kullanılabilir.

► 400 ml
10028464



Çinko Sprey özel açık

Uzun süreli katodik korozyon koruması | renk olarak taze sıcak daldırma galvaniz ile uyumludur

Çinko Sprey »özel açık« Alman TÜV onaylıdır ve tüm yüzeylere uzun süreli katodik korozyon koruması sağlamaktadır. Sıcak galvanizlemeye uygun açık bir renge sahiptir.

Sprey, hızlı kuruyan, yapışkan ve koruyucu mikrofin çinko katmanı oluşturmaktadır. İnce çinko parçaları aşırı zor hava ve çevre şartları altında bile dayanıklı bir koruyucu katman oluşturur.



Çinko Sprey »özel açık« kaynaklanmış ek yerleri ve sondaj delikleri için metalin korozyona karşı korunması gereken alanlarda ve spot kaynaklamada iletken ara katman olması amacıyla yüksek seviye pas önleyici primer olarak kullanılabilir.

► 400 ml
10028465



Çinko-Alüminyum Sprey

Korozyon önleyici | yakın tonlu sıcak galvanizleme

Çinko-Alüminyum Sprey tüm metal yüzeyleri pastan ve korozyondan uzun süre boyunca korur. WEICON Çinko-Alüminyum Sprey hızlı kuruyan, yapışkan bir koruyucu katman oluşturur ve pek çok kimyasala dayanıklıdır.

Çinko-Alüminyum Sprey yaklaşık 15 dakika sonra kupkuru olur, pürüzsüz hale getirilebilir ve yaklaşık 12 saat sonra ön işlem olmadan boyanabilir.



WEICON Çinko-Alüminyum Sprey uyumlu renk tonundaki hasarlı sıcak galvanizli yüzeyleri onarmak için ve kaynaklı ek yerlerin ve sondajlı deliklerin kaplaması için kullanılabilir.

► 400 ml
10028466

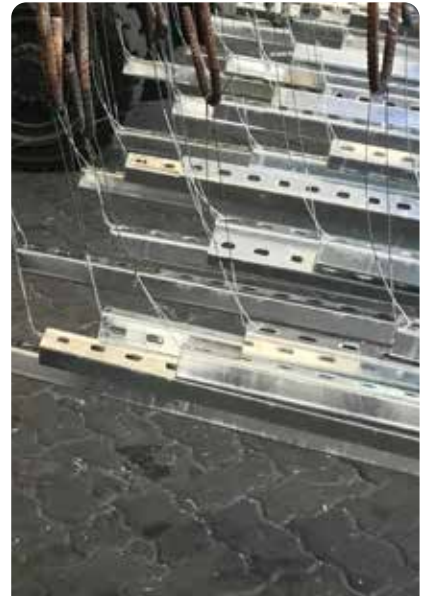

Yüzey ve Anti-korozyon Kaplama

Galvaniz-Sprey

Uzun ömürlü katodik korozyon koruması | renk olarak taze sıcak daldırma galvaniz ile uyumludur

WEICON Galvaniz-Sprey, tüm metal yüzeyler için kalıcı bir koruyucu tabaka olarak kullanılır. Hızlı kuruma özelliği ve güçlü tutuşu ile metalleri pas ve korozyondan korur.

Galvaniz Sprey tatlı ve tuzlu suya ve + 300°C (+ 572°F)'ye kadar sıcaklığa dayanıklıdır. DIN EN ISO 9227'ye göre yapılan Tuz Püskürtme Testinde, 450 saat sonra bile WEICON Galva-Sprey ile kaplanmış metal parçalar hiçbir korozyon belirtisi göstermemiştir.



Sprey, hasarlı Galvaniz yerleri uygun renk tonuna göre düzeltmek, örneğin karoser boyamaları için yüksek kaliteli pastan koruyucu astar tabaka olarak, kaynak ve delme yerlerinin kaplanması ve nokta kaynağında iletken ara katman olarak kullanılır.

► 400 ml
10037415





Önce. Sonra
Paslanmaz Çelik Sprey

Pastan Koruma 2000 PLUS

Özel korozyon ve hava koşullarına dayanıklı yüzey kaplaması

Pastan Koruma 2000 PLUS demir oksit (hematit) temelde özellikle korozyon ve hava koşullarına dayanıklı bir yüzey kaplamasıdır. Yüksek saflıktaki demir oksit pigmentlerinin yassı biçimde kullanılması kalıcı, hava koşullarına dayanıklı, su geçirmez yüzey koruması sağlamaktadır.

Pastan Koruma 2000 PLUS ile kaplanmış metal parçalar tuz sprej testindeki 2000 saatten fazla süresinde korozyon belirtisi göstermemiştir. Metal yapıların veya sistemlerin zor çevre ve hava koşullarına karşı görünür bir şekilde ve uzun süreli korunması gerektiği durumlarda kullanılır.

WEICON Pastan Koruma 2000 PLUS hollerde ve çelik yapılarda, demir tırabzanlarda, kafes kulelerde, tel örgülerde, merdiven parmaklıklarında, balkon parmaklıklarında, tekerlekli kapılarda, dış ışıklarda ve özellikle korozyona maruz kalan noktalarda kullanılabilir.

► 400 ml
10028578
Gümüş-gri
DB 701

► 400 ml
10028577
Kömür-gri
DB 703



Alüminyum Sprey A-100

Mükemmel korozyon koruması

WEICON Alüminyum Sprey A-100 aşınmaya dayanıklıdır, çevresel etkilerin yanı sıra pek çok seyreltilmiş asitlere ve kül suyuna dayanıklıdır. <>%99.5 saflık oranına sahip alüminyum pigmentleri içerir. WEICON Alüminyum Sprey A-100 tüm metal yüzeyler için yüksek seviye korozyon koruması sağlamaktadır.

WEICON Alüminyum Sprey A-100 soğutma ve havalandırma teknolojisinde, yanma sistemlerinde, boru hatlarında ve makine gövdelerinde, fiber cam araba gövdesi parçalarında, model yapımında, güzel sanatlar ve el sanatlarında, oyuncak üretiminde pek çok başka uygulamada kullanılabilir.

► 400 ml
10028467



Alüminyum Sprey A-400

Yüksek parlaklık

Alüminyum Sprey A-400 yüksek parlaklığa sahiptir, hava etkilerinin yanı sıra pek çok seyreltilmiş asitlere ve kül sularına dayanıklıdır. <>%99.5 saflık oranına sahip alüminyum pigmentleri içerir. WEICON Alüminyum Sprey A-400 tüm metal yüzeyler için yüksek seviye korozyon koruması sağlamaktadır. Alüminyum Sprey A-400 soğutma ve havalandırma teknolojisinde, yanma sistemlerinde, boru hatlarında ve makine gövdelerinde, fiber cam araba gövdesi parçalarında, model yapımında, güzel sanatlar ve el sanatlarında, oyuncak üretiminde pek çok başka uygulamada kullanılabilir.

► 400 ml
10028468



Teknik Spreyler

Yüzey ve Anti-korozyon Kaplama



Paslanmaz Çelik Sprey

Korozyona dayanıklı ve etkili yüzey kaplaması

WEICON Paslanmaz Çelik Sprey akrilik reçine ve paslanmaz çelik pigmentleri bazlı kimyasal, korozyon ve hava koşullarına dayanıklı bir yüzey kaplamasıdır. Kısa süreliğine +300°C'ye (+572°F) kadar olan sıcaklıklara dayanıklıdır.

Paslanmaz Çelik Sprey dayanıklı ve etkili koruyucu katman gerektiği durumlarda kullanılabilir. Alaşım krom, nikel ve manganez gibi maddelerden oluşmaktadır. WEICON Paslanmaz Çelik Sprey kamyon gövdelerindeki, silolardaki, boru hatlarındaki ve dış uygulamalardaki hasarlı paslanmaz çelik parçalarını onarmak için kullanılabilir. Aynı zamanda dekoratif amaçlar ve cam, ahşap, taş, seramik ve çoğu plastiğin optik olarak düzeltilmesi için kullanılabilir.

► 400 ml
10028472



Paslanmaz Çelik Sprey özel açık

İşlenmiş paslanmaz çelik görünümü sağlar ör; V2A, V4A

WEICON Paslanmaz Çelik Sprey »özel açık« akrilik reçine ve paslanmaz çelik pigmenti bazlı kimyasal, korozyon ve hava koşullarına dayanıklı bir yüzey kaplamasıdır. Kısa süreliğine +300°C'ye kadar olan sıcaklıklara dayanıklıdır ve işlenmiş paslanmaz çelik görüntüsü sağlar. Paslanmaz Çelik Sprey »özel açık« dayanıklı ve etkili bir koruyucu katman gerektiğinde kullanılır. Alaşım krom, nikel ve manganezden oluşur. WEICON Paslanmaz Çelik Sprey »özel açık« kamyon

gövdelerindeki, silolardaki, boru hatlarındaki ve dış uygulamalardaki hasarlı paslanmaz çelik parçalarını onarmak için kullanılabilir. Aynı zamanda dekoratif amaçlar ve cam, ahşap, taş, seramik ve çoğu plastiğin optik olarak düzeltilmesi için kullanılabilir.

► 400 ml
10032104

Krom-Gümüş Sprey

Alüminyum bazda yüksek parlaklık, korozyon önleyici yüzey kaplaması

Krom-Gümüş Sprey yüksek parlaklığa sahip yüzey kaplamasıdır. Özel formülü ve metal pigmentlerin yüksek saflığı yüksek parlaklıkta kaplama sağlar.

WEICON Krom-Gümüş Sprey prototipler ve örnekler, ayna uygulamalar (ör; yansıtıcılar), fuar ve sergi yapımı, etkili dekoratif işler ve çeşitli malzemelerin optik düzeltilmesi için kullanılabilir.

► 400 ml
10028475



Bakır-Sprey

Yüksek nitelikli ve etkili

WEICON Bakır Sprey iç ve dış kullanım için etkili demirsiz metal karaktere sahip koruyucu ve dekoratif kaplamalar için yüksek yapışma gücü ve yüksek bakır içeriği ile yüksek kalitede, hava koşullarına dayanıklı metal spreydur.

Çeşitli malzeme yüzeylerinin veya tasarım parçalarının optik düzeltilmesi için bile kullanılır.

Bakır Sprey pencere eşiklerinde, oluklar ve iniş boruları, dış ışıklar ve posta kutuları ve güzel sanatlar & el sanatları ve dekoratif işler için kullanılabilir.

► 400 ml
10028473



İzoelektro Sprey

Dielektrik dayanıklı, kristal berraklığında

WEICON İzolasyon Spreyi şeffaf bir izolasyon ve kaplamadır. Akrilik reçine esaslı boyadır. Esnek ve dayanıklı bir yapı oluşturur. Neredeyse tüm malzemeler üzerinde mükemmel bir şekilde çalışabilen. Örn: Film, Metal, cam, plastik veya tahta çubuklar. İzolasyon Spreyi; UV ışınlarına, asitlere, yağlara ve alkalilere karşı dayanıklıdır. Nemli hava koşullarına karşı oldukça dayanıklıdır. Özellikle yüksek dielektrik dayanımı söz konusudur.

WEICON İzolasyon Spreyi Elektrik üzerine basılı devre kartları için koruyucu bir kaplama görevi görür. Örneğin Bağlantılar, anahtarlar, elektronik parçalar ve bobinler, elektrik mühendisliği veya elektrik motorlarında, ayrıca sargılardaki yalıtım için kullanılabilir.

► 400 ml
10053565



Teknik Spreyler

Yüzey ve Anti-korozyon Kaplama



Korozyon Önleyici (wax) Sprey

İç depolamalar için metal parçaların korozyondan korunması

WEICON Korozyon Önleyici Alman TÜV onaylı renksiz koruyucu bir filmidir. Aletleri ve hassas parçaları kuru bir balmumu tabakasıyla uzun süreli korur.

WEICON Korozyon Önleyici çıplak, boyanmamış metal parçaları için ve iş parçalarının iç depolaması için güvenli bir korozyon koruması olarak, yurtdışı taşımacılığında korozyon koruması olarak ve aletlerin ve hassas parçaların korunması için kullanılabilir. Koruyucu katman kolayca sökülebilir (ör; WEICON Temizleyici S ile).

- ▶ 400 ml 10028504 renksiz
- ▶ 400 ml 10053034 macenta



VIDEO



Pirinç Sprey

Yüksek nitelikli ve etkili

WEICON Pirinç Sprey yüksek pirinç içeriği ve tipik pirinç renk tonuyla metalik bir kaplamadır. Çeşitli malzemelerin korunması ve optik düzeltilmesi için.

WEICON Pirinç Sprey restorasyon işlerinde, dekoratif amaçlarla, güzel sanatlar ve el sanatlarında, hobi ve kendin yap uygulamalarında kullanılabilir. Sondaj, kaynak ya da frezeleme ile hasar görmüş sarı krom levhaları parçaların sürdürülebilir onarımı için uygundur.

- ▶ 400 ml 10028474





Teknik Bilgiler



	Çinko Sprey	Çinko Sprey »özel açık«	Çinko Alüminyum Sprey	Galvaniz-Sprey	Pas Önleyici 2000 PLUS kömür-gri	Pas Önleyici 2000 PLUS gümüş-gri
Renk:	hafifçe yıpranmış sıcak daldırmalı galvanizleme	taze sıcak daldırmalı galvanizleme	Taze sıcak daldırmalı galvanizleme	Taze sıcak daldırmalı galvanizleme	kömür-gr / DB 703	gümüş-gri / DB 701
Uygulama:	iç ve dış	iç ve dış	iç ve dış	iç ve dış	iç ve dış	iç ve dış
Birleştirici madde:	stiren alkid reçine	modifiye alkid reçine	akrilik reçine	akrilik reçine	akrilik reçine	akrilik reçine
Pigment:	yassı çinko ve alüminyum pigmentleri	yassı çinko ve alüminyum pigmentleri	çinko- ve alüminyum pigmentleri	çinko- ve alüminyum pigmentleri	katmanlı hematit	katmanlı hematit
Pigment saflığı:	yaklaşık 99,9 Zn / yaklaşık 99,9% Al	yaklaşık 99,9 Zn / yaklaşık 99,5% Al	yaklaşık 99,5% Al / yaklaşık 94,0% Zn	yaklaşık 99,5% Al / yaklaşık 94,0% Zn	> 90% demir oksit	> 90% demir oksit
Kuru filmde metal yüzdesi:	yaklaşık 70%	yaklaşık 70%	yaklaşık 51%	yaklaşık 51%	yaklaşık 58%	yaklaşık 58%
İçerik:	400 ml	400 ml	400 ml	400 ml	400 ml	400 ml
Özgül ağırlık g/cm ³ :	1,1 - 1,3	1,0 - 1,2	0,90 - 1,0	0,90 - 1,0	1,3 - 1,4	1,3 - 1,4
Tavsiye edilen primer:	gerekli değildir	Çinko Sprey	Çinko Sprey	Çinko Sprey	gerekli değildir	gerekli değildir
İşleme sıcaklığı* ² :	+5°C (+41°F) ile +35°C (+95°F) arası, optimum işleme sıcaklığı +18°C (+64°F) ile +25°C (+77°F) arası	+5°C (+41°F) ile +35°C (+95°F) arası, optimum işleme sıcaklığı +18°C (+64°F) ile +25°C (+77°F) arası	+5°C (+41°F) ile +35°C (+95°F) arası, optimum işleme sıcaklığı +18°C (+64°F) ile +25°C (+77°F) arası	+5°C (+41°F) ile +35°C (+95°F) arası, optimum işleme sıcaklığı +18°C (+64°F) ile +25°C (+77°F) arası	+5°C (+41°F) ile +35°C (+95°F) arası, optimum işleme sıcaklığı +18°C (+64°F) ile +25°C (+77°F) arası	+5°C (+41°F) ile +35°C (+95°F) arası, optimum işleme sıcaklığı +18°C (+64°F) ile +25°C (+77°F) arası
1.5 çapraz kaplamadaki tüketim* ³ :	yaklaşık 150 ml/m ²	yaklaşık 150 ml/m ²	yaklaşık 150 ml/m ²	yaklaşık 150 ml/m ²	yaklaşık 160 ml/m ²	yaklaşık 160 ml/m ²
1.5 çapraz kaplamadaki tabaka kalınlığı* ³ :	yaklaşık 150 ml/m ²	yaklaşık 20-40 µm	yaklaşık 20-40 µm	yaklaşık 20-40 µm	yaklaşık 160 ml/m ²	yaklaşık 160 ml/m ²
Kuruma süresi* ³ :	kupkuru	yaklaşık 15 Dakika	yaklaşık 15 Dakika	yaklaşık 15 Dakika	yaklaşık 15 Dakika	yaklaşık 30 Dakika
	sertleşmiş	yaklaşık 12 Saat	yaklaşık 12 Saat	yaklaşık 12 Saat	yaklaşık 12 Saat	yaklaşık 24 Saat
	boyanmış	yaklaşık 24 Saat	yaklaşık 24 Saat	yaklaşık 12 Saat	yaklaşık 12 Saat	yaklaşık 24 Saat
Aşınma dirençli:	aşınma dirençli	aşınma dirençli	aşınma dirençli	aşınma dirençli	aşınma dirençli	aşınma dirençli
Çapraz kesim DIN 53151 / ISO 2409:	GT 0 çapraz kesim karakteristik değeri	GT 0 ile GT 1 arası çapraz kesim karakteristik değeri	GT 0 ile GT 1 arası çapraz kesim karakteristik değeri	GT 0 ile GT 1 arası çapraz kesim karakteristik değeri	GT 0 ile GT 1 arası çapraz kesim karakteristik değeri	GT 0 ile GT 1 arası çapraz kesim karakteristik değeri
Tuz püskürtme testi DIN EN ISO 9227	>1.050 saat	>550 saat	>450 saat	>450 saat	---	---
Mandrel bükme testi DIN EN ISO 1519:	kılcağ çatlak yok	kılcağ çatlak yok	kılcağ çatlak yok	kılcağ çatlak yok	kılcağ çatlak yok	kılcağ çatlak yok
Üst kaplama:	gerekli değildir	gerekli değildir	gerekli değildir	gerekli değildir	gerekli değildir	gerekli değildir
Tam sertleşmeden sonra sıcaklık dayanımı:	-50°C (-58°F) ile +500°C (+932°F) arası	-50°C (-58°F) ile +300°C (+572°F) arası	-50°C (-58°F) ile +300°C (+572°F) arası	-50°C (-58°F) ile +300°C (+572°F) arası	-50°C (-58°F) ile +300°C (+572°F) arası	-50°C (-58°F) ile +300°C (+572°F) arası
Depo dayanıklılığı* ⁵ :	24 ay	24 ay	24 ay	24 ay	24 ay	24 ay

*² +10°C'nin (+50°F) altındaki sıcaklıklarda işlem yaparken, sıcaklık sprey kutuları +20°C (+68°F) oda sıcaklığında.

*³ Sprey kutusunun ve yüzeyin sıcaklığı +20°C (+68°F) ve %50 bağıl nemde.

Teknik Spreyler

Teknik Bilgiler

Alüminyum-Sprey A-100	Alüminyum-Sprey A-400	Paslanmaz Çelik Sprey	Paslanmaz Çelik Sprey özel açık	Krom Gümüş Sprey	Bakır Sprey	Pirinç Sprey
Alüminyum-metallic, mat	Alüminyum, parlak	Paslanmaz Çelik metalik, mat	Paslanmaz Çelik metalik, parlak	Alüminyum, parlak	bakır metalik, mat	pirinç-metalik, mat
iç ve dış	iç ve dış	iç ve dış	iç ve dış	iç	iç ve dış	iç ve dış
akrilik reçine	hidrokarbon reçine	akrilik reçine	akrilik reçine	Doğal reçine	akrilik reçine	akrilik reçine
alüminyum pigmentler	yassı alüminyum pigmentleri	paslanmaz çelik pigmentleri	paslanmaz çelik ve alüminyum pigmentleri	yassı alüminyum pigmentleri	bakır pigmentler	pirinç pigmentler
yaklaşık 99,5% Al	yaklaşık 99,5% Al	paslanmaz çelik alaşımı yaklaşık 98,5%	VA-alaşım yaklaşık 98,5% Al	yaklaşık 99,5% Al	yaklaşık 99,9% Cu	yaklaşık 99,9% Ms
yaklaşık 43%	yaklaşık 23%	yaklaşık 45%	yaklaşık 35,0%	yaklaşık 15%	yaklaşık 50%	yaklaşık 52%
400 ml	400 ml	400 ml	400 ml	400 ml	400 ml	400 ml
0,9 - 1,0	0,8 - 0,9	0,9 - 1,0	0,9 - 1,0	0,8 - 0,9	0,9 - 1,0	0,9 - 1,0
Çinko Sprey	Çinko Sprey	Çinko Sprey	Çinko Sprey	Çinko Sprey	Çinko Sprey	Çinko Sprey
+5°C (+41°F) ile +35°C (+95°F) arası- optimum işleme sıcaklığı +18°C (+64°F) ile +25°C (+77°F) arası	+5°C (+41°F) ile +35°C (+95°F) arası- optimum işleme sıcaklığı +18°C (+64°F) ile +25°C (+77°F) arası	+5°C (+41°F) ile +35°C (+95°F) arası- optimum işleme sıcaklığı +18°C (+64°F) ile +25°C (+77°F) arası	+5°C (+41°F) ile +35°C (+95°F) arası- optimum işleme sıcaklığı +18°C (+64°F) ile +25°C (+77°F) arası	+5°C (+41°F) ile +35°C (+95°F) arası- optimum işleme sıcaklığı +18°C (+64°F) ile +25°C (+77°F) arası	+5°C (+41°F) ile +35°C (+95°F) arası- optimum işleme sıcaklığı +18°C (+64°F) ile +25°C (+77°F) arası	+5°C (+41°F) ile +35°C (+95°F) arası- optimum işleme sıcaklığı +18°C (+64°F) ile +25°C (+77°F) arası
yaklaşık 120 ml/m ²	yaklaşık 120 ml/m ²	yaklaşık 120 ml/m ²	yaklaşık 120 ml/m ²	yaklaşık 150 ml/m ²	yaklaşık 120 ml/m ²	yaklaşık 120 ml/m ²
yaklaşık 25-35 µm	yaklaşık 10-15 µm	yaklaşık 20-30 µm	yaklaşık 15-25 µm	yaklaşık 10-20 µm	yaklaşık 20-30 µm	yaklaşık 20-30 µm
yaklaşık 10 dk.	yaklaşık 10 dk.	yaklaşık 10 dk.	yaklaşık 10 dk.	yaklaşık 10 dk.	yaklaşık 10 dk.	yaklaşık 10 dk.
yaklaşık 4-6 sa.	yaklaşık 4-6 sa.	yaklaşık 4-6 sa.	yaklaşık 10 sa.	yaklaşık 4-6 sa.	yaklaşık 4-6 sa.	yaklaşık 4-6 sa.
yaklaşık 4-6 sa.	boyanamaz	yaklaşık 4-6 sa.	yaklaşık 8 sa.	boyanamaz	yaklaşık 4-6 sa.	yaklaşık 4-6 sa.
aşınma dirençli	aşınma dirençli değildir	aşınma dirençli	aşınma dirençli	aşınma dirençli değildir	aşınma dirençli	aşınma dirençli
GT 0 ile GT 1 arası çapraz kesim karakteristik değeri	GT 0 ile GT 1 arası çapraz kesim karakteristik değeri	GT 0 ile GT 1 arası çapraz kesim karakteristik değeri	GT 0 ile GT 1 arası çapraz kesim karakteristik değeri	GT 0 ile GT 1 arası çapraz kesim karakteristik değeri	GT 0 ile GT 1 arası çapraz kesim karakteristik değeri	GT 0 ile GT 1 arası çapraz kesim karakteristik değeri
---	---	>200 h	>100 h	---	---	---
kılcağ çatlak yok	kılcağ çatlak yok	kılcağ çatlak yok	kılcağ çatlak yok	kılcağ çatlak yok	kılcağ çatlak yok	kılcağ çatlak yok
gerekli değildir	boyanamaz	gerekli değildir	gerekli değildir	gerekli değildir	gerekli değildir	gerekli değildir
yaklaşık -50°C (-58°F) ile +800°C*6 (+1.472°F) arası	yaklaşık -50°C (-58°F) ile +800°C (+1.472°F) arası	yaklaşık -50°C (-58°F) ile +300°C (+572°F) arası	yaklaşık -50°C (-58°F) ile +300°C (+572°F) arası	yaklaşık -50°C (-58°F) ile +400°C (+752°F) arası	yaklaşık -50°C (-58°F) ile +300°C (+572°F) arası	yaklaşık -50°C (-58°F) ile +300°C (+572°F) arası
24 ay	24 ay	24 ay	24 ay	24 ay	24 ay	24 ay

*5 Oda sıcaklığında ve kuru depolama. A ynisı direkt veya dolaylı güneş ışığına maruz kalmamış kapalı orijinal v ariller için geçerlidir.

*6 + 350°C'nin (+ 662°F) üstünde aşınmaya dayanıklı değildir.

Temizleyici Sprey S

Tüm metalleri, camı, seramikleri ve çoğu plastiği yağlarından arındırır ve temizler

WEICON Temizleyici Sprey S kalıntı bırakmadan temizler, yağdan arındırır ve buharlaştırır. Aynı zamanda özel valfi kafanızın üstünde çalışmanıza olanak sağlar.

Temizleyici Sprey S metallerde, camda, seramiklere, çoğu plastikte ve PVC, PMMA (pleksiglas), polistiren gibi termoplastiklerde kullanılabilir. WEICON Temizleyici Sprey S astandan ve boyadan önce temizleme ve yağlardan arındırmak için, yağlı bir alt tabakanın etkiyi bozacağı yüzeylerde Diğerleri WEICON ürünlerini uygulamadan önce veya makine parçalarını temizlemek için kullanılır.

► 500 ml
10028481



VIDEO



Hızlı Temizleyici

Hassas alanlar için Temizleyici ve yağ sökücü

Hızlı Temizleyici gıda endüstrisi için NSF onayına sahiptir bu nedenle onarım çalışmaları kapsamında temizleyici ve yağ çözücü olarak, gıda sanayiinde, yiyecek ve içecek endüstrisinde, ilaç ve kozmetik sanayiinde yapıştırıcıların çıkarılması için kullanılabilir.

Hızlı Temizleyici, WEICON yapıştırıcı ve sızdırmazlık malzemeleri ile yapıştırılacak



veya sızdırmazlaştırılacak, veya WEICON metal spreyleyiler ile kaplanacak olan yüzeylerin temizlenmesi ve yağdan arındırılması için kullanılır.

Hızlı Temizleyici pH nötrdür ve malzeme uyumludur, ve metaller, cam, seramik ve çoğu plastik ve kauçuk gibi birçok malzeme ile kullanılır.

Özel formülasyonu ve elde edilen NSF tescilli ile Hızlı Temizleyici iş güvenliği ve sağlığının geliştirilmesine katkıda bulunabilir.

► 500 ml
10040305



Universal Spatula

Çeşitli leke ve kalıntıların özenle temizlenmesi için özel spatula. Gıda endüstrisinde kullanım için uygundur. AB Tüzüğü 10/2011 plastik ile EC sayılı Gıdaya temas.

10039185
Uzunluk 25 cm, renk beyaz



Temizleyici ve Yağ Giderici

Endüstriyel Temizleyici



Yüksek verimli% 95 aktif içerikli güçlü özel temizleyici

WEICON endüstriyel temizleyici evrensel olarak kullanılabilir. Kalıntı olmadan tamamen temizler, yağdan arındırır ve buharlaşır.

Temizleyici kaldırıldı Gres, yağ, kurum ve diğer kir ve artıklar. Sprey hızlı ve zahmetsizce birçok yüzeyi temizler, metaller, camlar ve sayısız plastikler gibi.

Endüstriyel temizleyici Plastik, kauçuk malzemeler veya toz kaplı metal parçalar gibi hassas yüzeyler için uygundur.

► 500 ml
10056197



Yüzey Temizleyici



Yapışma yüzeylerinin ön işlemleri

WEICON Yüzey Temizleyicisi, WEICON Yapıştırıcılar ve Sızdırmazlık Malzemeleri ile birleştirilecek veya yapıştırılacak yüzeylerin temizlenmesi ve yağlarından arındırılması için kullanılır.

WEICON Yüzey Temizleyicisi metal, cam, seramikler ve plastiklerin çoğunda uygulanabilir. Yüzey Temizleyicisi bakım işi sürecinde makine bileşenlerini temizlemek ve yağlarından arındırmak gibi işler için kullanılabilir.

► 150 ml ► 400 ml
10024317 10028485



Fren ve Balata Temizleyici



Çok amaçlı temizleyici, özellikle otomotiv sektörü için

WEICON Fren Temizleyici otomotiv sanayii için üniversal temizleyicidir, kalıntı bırakmadan temizler, yağdan arındırır ve buharlaşır.

Fren Temizleyici metalleri, camı ve pek çok plastiği hızlı ve kolay bir şekilde yağlarından arındırır ve temizler. Yağlı ve gresli artıklar ve artıkları temizler. WEICON Fren Temizleyici frenlerde (kampanalı ve disk frenler, fren balataları, fren takozları, silindirler, pistonlar ve kovanlar), debriyajlarda (debriyaj balataları ve parçaları) ve motor parçalarında (karbüratörlerde, yakıt ve yağ pompalarında, dişlilerde v.b.) kullanılabilir.

► 500 ml
10028482



Plastik Temizleyici

Hassas yüzeyleri yağlarından arındırır ve temizler

WEICON Plastik Temizleyici kalıntı bırakmadan temizler, yağdan arındırır ve buharlaşır. WEICON Plastik Temizleyici plastikler, kauçuk malzemeler veya toz kaplı metal parçalar gibi hassas yüzeyleri temizlemek ve yağlarından arındırmak için kullanılabilir. Plastik Temizleyici pencere çerçeveleri, perde kızakları, plastik profiller, sızdırmazlık malzemeleri veya laklı flanşlar gibi pek çok endüstriyel uygulamada kullanılabilir.

► 500 ml
10028483



Plastik uygulamalar için temizleme Plastik Temizleyici

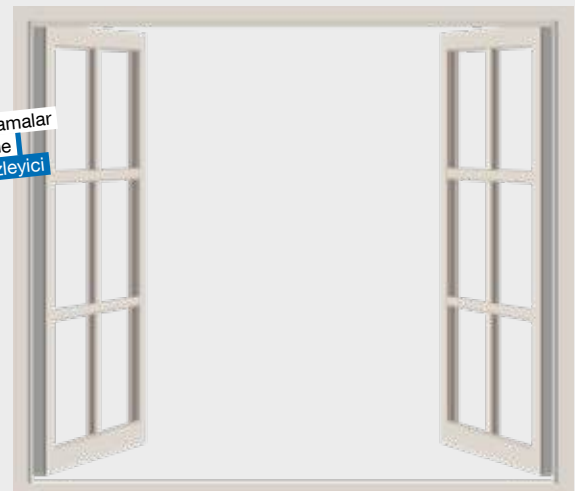

* Kullanmadan önce yüzey uyumluluğunu kontrol ediniz.



Brülör Temizleyici

Yakıcı parçalarından gres, yağ, kurum ve kir birikmelerini temizlemek için özel olarak formüle edilmiştir

WEICON Brülör Temizleyici gres, yağ, pas ve Diğerleri artıkların yakıcı parçalardan temizlenmesi için özel bir temizleyicidir.

WEICON Brülör Temizleyici artık bırakmadan buharlaşır. WEICON Brülör Temizleyici patlama bağlantıları, deflektör plakaları, fan çarkları ve gövde içleri, ateşleme elektrotları gibi parçalarda kullanılabilir.

► 500 ml
10033065

Kalıp Temizleyici



Yüksek aktif organik solvent bazlı temizleyici

WEICON Kalıp Temizleyici yüksek aktif organik solvent bazlı özel temizleyicidir. Balmumu, silikon, yağ, sertleşmemiş PUR artıklar ve plastik, çelik veya alüminyum kalıplarından Diğerleri artıkları etkili bir şekilde temizler.

► 500 ml
10028576



Teknik Spreyler

Temizleyici ve Yağ Giderici

Multi Köpük Sprey

Güçlü üniversal temizleyici

WEICON Çoklu Köpük artıksız temizleme için güçlü üniversal temizleyicidir. Fosfat ve formaldehit içermez, korozif ya da kostik maddeye sahip değildir.

Çoklu Köpük metal, plastik, cam, seramik veya laklı ve kaplı yüzeyler gibi çeşitli yüzeyleri temizlemek için kullanılır.

WEICON Çoklu Köpük sanayide, küçük ticarete ve özel sektörde üniversal olarak kullanılabilir.

- ▶ 150 ml 10063243
- ▶ 400 ml 10028479



Citrus-Temizleyici

Doğal bazlı güçlü ve koruyucu temizlik

WEICON Citrus Temizleyici evrensel bir temizleyicidir. Alkol ve Narenciye kabuklarına dayalı özler içerir. % 75'in üzerindeki izopropanol içeriği sayesinde.

WEICON Citrus Temizleyici dezenfektan etkisi yaratmakta ve böylece bütünselliği desteklemektedir. Yüzeylerin temizlenmesi ve dezenfeksiyonu için kullanılır. % 75'in üzerindeki izopropanol içeriği sayesinde.

WEICON Citrus Temizleyici dezenfektan etkisi yaratmakta ve böylece bütünselliği desteklemektedir. Yüzeylerin temizlenmesi ve dezenfeksiyonu için kullanılır. Çok çeşitli malzemeleri temizler, metaller ve plastikler, cam, seramikler gibi ve ayrıca boyalı veya kaplamalı yüzeyleri *. Temel hijyen ve ek hijyen önlemlerinin desteğiyle bile, sık kullanılan El aletleri, kurşun kalemlerden, tükenmez kalemlerden ve keçeli kalemlerden kaynaklanan kirler, WEICON Narenciye Temizleyici yüksek Verimlilik ve yüksek verim elde eder.

- ▶ 400 ml 10032105

* Kullanmadan önce malzeme uyumluluğu görünmeyen bir yerde kontrol edilmelidir.



DIN EN 1276 ve 1650 göre kanıtlanmış etki



Köpük Temizleyici

Gıda endüstrisi için

WEICON Köpük Temizleyici, genel amaçlı uygulanır ve suya dayanıklı yüzeylerin kirden ve yağdan arındırılması ve plastik, cam ve tekstil yüzeylerindeki kirlerin temizlenmesi için kullanılabilir.

NSF A1 onayı sayesinde, Köpük Temizleyici yiyecek, içecek, ilaç ve kozmetik endüstrileri gibi hassas alanlarda kullanıma uygundur.

Sprey üretim alanında veya perakende gıda ile temas eden konveyör bantlarını temizlemek için uygundur. Makine gövdelerindeki kirleri, terazileri, düz ekranları, dokunmatik ekranları, navigasyon sistemlerini temizler. Köpük temizleyici, yağ ve gres, parmak izleri, kurumlar, nikotin, toz ve böcek kalıntıları gibi daha birçok kirdi giderir. Asidik veya alkalın deterjanların kullanılmaması gereken yerler için uygundur. Özel formülasyonu ve elde edilen NSF tescilli ile Köpük temizleyici iş güvenliği ve sağlığının geliştirilmesine katkıda bulunabilir.

- ▶ 400 ml 10051975





Elektro Kontak Temizleyici

Elektronik ve mekanik parçaları temizler ve yağlarından arındırır

WEICON Elektro Kontak Temizleyici tüm kirlenmiş veya aşınmış kontakları hızlı ve etkili bir şekilde temizlemek ve yağlarından arındırmak için özel bir temizleyicidir.

Elektro Kontak Temizleyici elektronik ve mekanik parçaları temizlenmesi için özel olarak geliştirilmiştir. Yüksek saflıktaki solventlere sahip özel formül oksit/sülfid katmanları, yanma artıkları ve reçineli veya isli kirlenmeyi temizler.

WEICON Elektro Kontak Temizleyici voltaj kaybını azaltır ve elektrik iletkenliğini artırır. İzleme akımına neden olabilecek kirlilik temizlenebilir. Elektrik makineler, ölçme aletleri, aletler, denge tartıları, anahtarlar, sensörler ya da elektrik bağlantıları, kontaklar, röleler ve kontrol panoları gibi elektroteknik veya mekanik parçalar üzerinde kullanılabilir.

► 400 ml
10030714

Silikon ve Yapıştırıcı (Conta) Sökücü

Sertleşmiş sızdırmazlık malzemeleri ve yapıştırıcılardaki artıkları temizler

Silikon ve Yapıştırıcı Sökücü (Conta Sökücü) lakeler ve boya ların yanı sıra sertleşmiş sızdırmazlık malzemeleri ve yapıştırıcı kalıntılarını dikey yüzeylerden bile hızlı ve kolay bir şekilde çıkarır. Silikon ve Yapıştırıcı Sökücü (Conta Sökücü) metal, ahşap, cam, seramik, polietilen ve polipropilende kullanılabilir. PVC, sentetik, linolyum gibi hassas plastiklerde kullanılmamalıdır.

Sızdırmazlık Malzemesi ve Yapıştırıcı Giderici silindir kapakları, yağ karterleri, su pompaları, egzoz manifoldları, valf kapakları ve şanzıman kutusu flanşlarındaki tüm sızdırmazlık kalıntılarını temizler. Yağ, karbon kalıntısı, boya ve lakeleri temizler ve yağ, reçine, gres ve tarı yok eder. Aynı zamanda ahşap restorasyonu için boya sıyrıcı olarak kullanılır ve sertleşmiş siyanoakriyat ve anaerobik yapıştırıcılar da dahil olmak üzere tüm yapıştırıcıları temizler.

► 400 ml
10028480



Basınçlı Hava Spreyi

Üniversal kullanım | hızlı ve güvenilir

WEICON Basınçlı Hava Spreyi tozun klasik yöntemlerle kolaylıkla temizlenemeyeceği durumlarda ve ulaşılması zor parçalarda üniversal olarak kullanılabilir.

Tozun ulaşamayacak köşelerden, kuru ve kontaklı hassas yüzeylerden temizlenmesini sağlar.

Basınçlı Hava Spreyi hi-fi ve video cihazlar (ör; modüller, devre kartları, manyetik kafalar, disk sürücüler), optikler (ör; kameralar ve lensler), otomotiv sigorta kutuları, ön cam yıkama sistemleri, saat mekanizmaları (kuvars saatler), medikal teknoloji, model yapımı, ölçüm teknolojisi ve elektronik parçalar ve devre kartlarında kullanılabilir.

► 400 ml
10028575



VIDEO



Temizleyici ve Yağ Giderici

Vizör Temizleyici

Yüksek aktif organik solvent bazlı temizleyici

WEICON Vizör Temizleyici hassas plastik ve cam yüzeylerin temizliği ve bakımı için özel temizleyicidir. Antistatik ve yansıma önleyicidir, parlaklığı azaltır ve görüntüyü düzeltir.

WEICON Vizör Temizleyici hiçbir iz bırakmadan böcekler, kir, toz, gres ve nikotinin nede olduğu kirlenmeleri hafifçe temizler.

Vizör Temizleyici tüm vizörler, kaynaklama yüz siperleri, koruyucu gözlük, görüntü koruması, emniyet camı, CNC makinelerde, yazıcılarda, tarayıcılardaki plastik gövdelerde ve tüm plastik ve cam yüzeylerde kullanılabilir.

► 200 ml
10030715



Ekran Temizleyici

Artık bırakmadan dikkatli bir şekilde temizler

WEICON Ekran Temizleyici hassas plastik ve cam yüzeylerin temizliği ve bakımı için özel temizleyicidir. Antistatik ve yansıma önleyicidir. Antistatik etki kir ve tozu iten yüzey sağlar.

WEICON Ekran Temizleyici hiçbir iz bırakmadan böcekler, kir, toz, gres ve nikotinin neden olduğu kirlenmeleri hafifçe temizler.

WEICON Ekran Temizleyici tüm düz ve plazma ekranlarda (bilgisayarlar, mobiller, laptop bilgisayarlar, televizyonlar, tarayıcılar, kopya makineleri v.b.) ve plastik gövdelerde (bilgisayar, tarayıcılar, kopya makineler veya televizyonlar) kullanılabilir.

► 200 ml
10028486





Paslanmaz Çelik Bakım Spreyi



Antistatik temizleme

Paslanmaz Çelik Bakım Spreyi özellikle iç ve dıştaki mat ve cilalı paslanmaz çelik yüzeylerin temizliği, koruması ve bakımı için özel olarak formüle edilmiştir ve antistatik etkiye sahiptir.

WEICON Paslanmaz Çelik Bakım Spreyi parmak izlerini temizler ve önler, yağlı filmleri temizler; ör; davlumbazlardan, iz bırakmadan büyük yüzeyleri bile temizler, su geçirmez ve yeni kirlerin yapışmasını önleyen uzun süreli, koruyucu ince bir katman sağlar. Ürün pek çok uygulamada kullanılabilir.



► 400 ml
10028506

Kokpit Spreyi

Otomobil içi için bakım ürünü

WEICON Kokpit Spreyi motor araç içlerindeki tüm plastik ve kauçuk parçalar için su geçirmez bir bakım ürünüdür. Kalıcı görünmez koruyucu katmanı kirliliği önler ve bakımı kolay, tozu iten ipeksi bir parlaklık kazandırır.

Kokpit Spreyi mat ve aşınmış plastikleri yeniler. Kauçuk çatlamaz, yumuşak ve esnek kalır. WEICON Kokpit Spreyi gıcırtılı ve cızırtılı sesleri yok eder, gösterge panelleri, iç kaplama, tüm plastik ve kauçuk parçalar, deri, ahşap, krom ve sentetik deri ile kaplı araba çatılarına bakım yapar.

Kapı, pencere ve körük yalıtımlarının donmasını engeller, emniyet kemerleri, koltuk kılavuzları, açılır tavanlar, pencere kılavuzları, kapı kilitleri ve yağlı kirlerin ortaya çıkabileceği yerlerde yağ olarak kullanılır.



► 400 ml
10028495

Metal-Fluid



Perfekte Leistung
Program Lizenz #2
Registrier-Nr. 130133

Üniversal kullanım; temizlik, bakım, koruma

WEICON Metal-Fluid iç mat ve cilalı yüzeyler için bakım ve temizleme ürünüdür ve NSF onaylıdır. iç mat ve cilalı yüzeyler için bakım ve temizleme ürünüdür ve NSF onaylıdır. WEICON Metal-Fluid metal yüzeyler, seramik, ahşap, cam ve plastikleri korur, temizler ve bakım yapar. Kazınmış ve baskılı işaretleri ya da plastik yüzeyleri ve kauçuk sızdırmazlık malzemelerini çözmeyi.

Özel formülü ve NSF tescili ile Metal-Fluid iş güvenliği ve sağlığının geliştirilmesine katkıda bulunabilir.



► 400 ml
10028505



Teknik Spreyler

Koruma ve Bakım

V-Kayış Spreyi

Yüksek gerimli güç iletim kayışları için uygun

WEICON V-Kayış Spreyi çeşitli ağır gerimli tahrik kayış tipleri için sentetik elastomer bazlı şeffaf kemer kaplamasıdır.

Çalışma ömrünü artırır, makinelerin ve sistemlerin dayanıklılık sürelerini uzatır, kayış kaymasını önler, tam tahrik kapasitesi iletir, gıcırtıyı yok eder ve önler, gözeneklere nüfuz eder, çekme dayanımının etkinliğini artırır, sürtünmeyi artırır ve yapışmaya yardımcı olur, statik yüklemeyi önler, esneklik sağlar ve yıpranmaya karşı korur.

V-Kayış Spreyi Kumaş, deri, kauçuk ya da PVC gibi çeşitli kayışlardan yapılmış pek çok bilindik malzeme için uygundur. V-kayışlar, bağlantı kayışları, tahrik kayışları, düz kayışlar, yuvarlar kayışlar, dişli kayışlar, transmisyon kayışı, oluklu kayışlar ya da konveyör kayışlar için uygundur.

WEICON V-Kayış Spreyi özellikle makinelerdeki tüm tahrik kayışları, agregalar, kompresörler, pompalar, jeneratörler, konveyörler, frezeler, sütunlu matkaplar ve soğutma üniteleri için uygundur. Ürün pek çok endüstriyel alanda kullanılabilir.

► 400 ml

10031611



El Koruma Köpüğü

Su geçirmez ve uzun süreli koruma sağlar

Deri insan vücudunun çok yönlü ve en büyük organıdır. İnsan vücudunu çevresel etkilere karşı korumak gibi görevleri vardır.

Bakteriler, virüsler veya mantarlar ürünlerin her yerinde bulunabilir. Çoğunluk olarak bizim için zararsızdır. Fakat bu mikroorganizmalardan bazıları vücudumuza girdikleri takdirde bizi hasta edebilir. Çoğuna cilt yaralanmaları neden olur. Bu yüzden cildimize yeterince özen göstermeli ve korumalıyız.

Etkili cilt koruması için WEICON el koruma köpüğü önemli bir bileşendir. Yoğun çalışmalarda bile ellerimiz için birkaç saatlik koruma sunar. WEICON el koruma köpüğü denizden kaynaklanan zararlı etkilere karşı kimyasallar, çözücüler, alkaliler, asitler, Tuzlar, temizlik maddeleri, yağlar, gresler, çimento, harçlar, cilalar, yapıştırıcılar ve sulu ortam ile uzun süreli temaslardan kaynaklanan etkilere karşı ellerimizi geçici olarak korur.

► 250 ml

10028516



WEICON El Koruma Köpüğü

- Cilt tarafından hızla emilir.
- Görünmez, yağsız ve su geçirmez koruyucu film.
- "görünmez eldiven" yağsız ve sağlam bir tutuş sunar.
- Derinin bariyer işlevini destekler. Dermatolojik olarak test edilmiştir.
- Sprey kutusu ile basit ve hijyenik kullanım.



Pas Dönüştürücü

Tek işlemde pas dönüştürme ve astar boya

Tek işlemde pas dönüştürme ve astar boya WEICON Pas Dönüştürücü: Paslanmış dökme demir ve çelik yüzeylerde pasın etkin bir şekilde nötralizasyonu için kullanılır. İç ve dış korozyona karşı korur.

Epoksi reçineye dayalı Pas Dönüştürücü nötralize edilmiş pas tabakası ile metalik organik demir kompleksi oluşturur. Bu bağlantı özel epoksi reçine tarafından stabilize edilir, bu sayede metaller dış etkilerden korunur. Oluşan siyah tabaka astar görevi görür ve sonraki dayanıklı kaplama için temel oluşturur. Sprey, pas önleyicidir, çok iyi bir penetrasyon özelliğine ve yüksek kapama gücüne sahiptir. +80°C'ye kadar ısıya dayanıklı (kısa süreli <15 dakika +160°C kadar), hava şartlarına ve UV'ye karşı iyi bir dayanıklılık ve mükemmel solvent direncine sahiptir. WEICON Pas Dönüştürücü ağır metal ve mineral asit içermez ve kokusuzdur.

Pas Dönüştürücü örneğin makine ve tesisatlarda, tarım aletlerinde ve motorlu araçlardaki tüm paslı yerlerde kullanılabilir. Sprey ayrıca koruyucu ve önleyici bir tabaka olarak da kullanılabilir.

► 400 ml

10048551



Teknik Spreyler

Çözücüler



Pas Şok Sprey

„Kimyasal cıvata anahtarı“

WEICON Pas Şok Sprey mineral yağı, gres ve silikon içermez.

Pas Şok Spray „kimyasal tornavidadır“ ve dişli bağlantı yerini saniyeler içinde gevşetmek için soğutma etkisini ve kapiler özelliklerini kullanır.

WEICON Pas Şok Sprey dişli bağlantı yerlerinin gevşetilmesi gereken tüm endüstriyel sektörlerde kullanılabilir.

► 400 ml

10028477



NSF

Pas Sökücü-Fluid

Hassas bölgeler için penetran yağ

Pas Sökücü-Fluid fizyolojik olarak zararsızdır ve gıda sektörü için bir NSF onayına sahiptir. Bu nedenle yiyecek ve içecek sektöründe, ilaç ve kozmetik sektörlerinde kullanılabilir.

Pas Sökücü-Fluid paslı ve oksitlenmiş vida bağlantılarını, cıvataları, kolları, eklemleri ve menteşeleri ve bileşenlerin sert mekanizmalarını gevşetir. Mükemmel sürünme özelliği sayesinde Pas sökücü-Fluid en küçük boşluklar dahi nüfuz edebilir. Mekanik parça ve elektrik kontağının fonksiyonunu sağlar. Sprey korozyon ve oksidasyona karşı kalıcı koruma sağlar. Metal yüzeyleri, mekanik parçaları ve elektrik sistemini temizler ve korur.

Özel formülasyonu ve elde edilen NSF tescilli ile Pas Sökücü-Fluid iş güvenliği ve sağlığının geliştirilmesine katkıda bulunabilir.

► 400 ml

10040285



Pas Çözücü ve Kontak Spreyi

6-kat fonksiyonu

Pas Çözücü ve Kontak Spreyi altı kat fonksiyonu ile onarım, bakım ve servis için vazgeçilmezdir. Sürünme kapasitesi sayesinde, WEICON Pas Çözücü ve Kontak Spreyi en küçük alanlarına bile ulaşır. 3 yönlü spray valfi her pozisyonda çalışmayı mümkün kılar (kafa üstünde bile).

WEICON Pas Çözücü ve Kontak Spreyi paslı ve katı parçaları, cıvataları, bağlantı yerlerini ve menteşeleri gevşetir, ateşleme sistemlerinden suyu atar, mekanik parçaların ve kontakların (ör; distribütör kapağı ve buji) fonksiyonunu emniyete alır, korozyon ve oksidasyona karşı sürdürülebilir bir biçimde korur, kayan yüzeylere uzun süreli yağlanma sağlar, metal yüzeyleri, mekanik parçaları ve elektrik sistemlerini temizler ve bakım yapar.

► 400 ml

10028476





Kontak Sprey

Nemi giderir | kaçak akımı önler

WEICON Kontak Sprey elektrik kontaktların ve bileşenlerinin koruma ve bakımı için aktif malzemelerin özel kombinasyonuna bağlıdır. Elektrik kontaktlarından nemi giderir, kaçak akımı ve voltaj kaybını önler, kontaktları, elektrik sigortalarını, kablo bağlantılarını oksidasyon ve sülfat katmanlarından korur.

WEICON Kontak Sprey sigorta kutuları, hoparlör sistemleri, geçit sürücüler, elektrik prizleri, kablo ve elektrik bağlantıları, kablo makaraları ve uzatmaları, elektrik bahçe ekipmanları ve ışıklandırma sistemlerinde kullanılır.

400 ml

10028478

Teknik Spreyler

Ayırıcılar

Etiket Çıkartıcı



Özel spatula dahil

WEICON Etiket Çıkartıcı akrilat ve kauçuk bazlı basınca hassas yapıştırıcıların etiketlerini ve kalıntılarını hızlı ve kolay bir şekilde söker. Etiket Çıkartıcı cam, metal, ahşap, folyo ve plastik yüzeyler için uygundur.

WEICON Etiket Çıkartıcı etiketleri, fiyat etiketlerini (ör; yanlış etiketler), adres ve ürün etiketleri, tanıtım etiketleri ve etiket kalıntılarını kolay ve güvenli bir şekilde temizler. Aynı zamanda araba ön camındaki süsler gibi folyo etiketlerin kalıntılarını da temizlemektedir.

► 500 ml
10028484



Sakız Çıkartıcı

Özel spatula dahil

Sakız Çıkartıcı eski sakızları ve plastisin kalıntılarını bile temizler. Sakız ve plastisin kalıntıları WEICON Sakız Çıkartıcı sıktığında donarlar ve dokulara ya da yer kaplamalarına zarar vermeden hemen sökülebilirler.

WEICON Sakız Çıkartıcı kaplanmış mobilyalardan, otobüs koltukları (sert köpük), okul sandalyeleri ve masaları, tüm tipteki tekstil yer döşemeleri, ahşap ve taş döşemeler, PVC ve linolyum döşeme gibi elastik ve sert zemin kaplamalarındaki sakız ve plastisin kalıntıları temizler.

► 400 ml
10028509



Kalıp Ayırıcı



Silikonsuz kaydırıcı ve ayırıcı

Kalıp Ayırıcı silikonsuz kaydırıcı ve ayırıcıdır. Aktif malzemelerin saf doğal ürünlerden oluşan yüksek nitelikli kombinasyonu yüksek kayma etkisine sahiptir, bu da plastiklerin, kalıpların, metallerin ve araçların yapışmasını önler.

WEICON Kalıp Ayırıcı plastik işlemede ve püskürtme, presleme ve vakum deformesinde kullanılabilir.

► 400 ml
10106503





Kaynak Koruma Spreyi (Gazaltı Spreyi)

Silikon İçermez

WEICON Kaynak Koruma Spreyi (Gazaltı Spreyi) silikon içermez ve kaynak nozullarını temizlemek ve onları temiz tutmak için kullanılır. Aynı zamanda kaynak tabakasına zarar vermeden kaynak sıçrama etkisine karşı kaynaklanacak iş parçasını korur.

Kaynak Koruma Spreyi (Gazaltı Spreyi) gaz nozullarındaki ve iş parça yüzeylerindeki kaynak sıçrama yapışmalarını önler, kaynaklama işlemi için boşluksuz koruma sağlar ve iş parçalarının spatula, fırça veya fazla keski ile sonraki temizliğini yaparlar. İş parçasının tunç kaplama, galvanizleme, anotlama veya boyama gibi işlem sonrası uygulamaları özel temizleme yapmadan mümkündür. Mesela WEICON Sprey Temizleyici S ile temizlik yalnızca aşırı püskürtme durumunda gereklidir.

► 400 ml
10028511



Kaynak Koruma Spreyi HP

uzun süre kalıcı etki | şeffaf | silikonsuz

WEICON Kaynak Koruma Spreyi HP yüksek kaliteli bir ayırıcı ve yağlayıcıdır ve kaynak uçlarını, kaynak nozullarını ve gaz nozullarını temizlemek için kullanılır. Aynı zamanda kaynak dikişini bozmadan iş parçalarını ve kaynak yapılacak yüzeyleri kaynak sıçramasının yapışmasından ve etkilerinden korur.

Silikonsuz kaynak koruma spreyi, işlenen yüzeyler için uzun süreli koruma sağlar. Spreyin kullanımı sayesinde, kaynak ekipmanının temizlenmesi için üretim sürecindeki duruş süreleri ve kesintiler en aza indirilir.

Sprey paslanmaz çelik üzerinde kullanım için idealdir, ancak alüminyum, yapısal çelik veya demir dışı metaller gibi diğer birçok malzeme üzerinde de kullanılabilir.

Sprey kullanımı, iş parçalarının spatula, fırça veya keski ile temizlenmesi ihtiyacını ortadan kaldırır. İş parçalarının sonradan işlenmesi (örneğin parlatma, elektrokaplama, eloksal veya boyama) özel bir temizlik gerektirmeden mümkündür.

Ürün çok yoğun püskürtüldüğünde temizlik gerekli olabilir. (WEICON Temizleyici Sprey S)

► 400 ml
10102439



Seramik Kaynak Koruma Sprey

yüksek sıcaklığa dayanıklı ayırma maddesi MIG/MAG kaynak yöntemi için koruyucu kaplama Kaynak işlemleri

WEICON Seramik Kaynak Koruma Spreyi, yüksek kaliteli bir ayırıcı ve yağlama maddesidir ve en yüksek basınç ve sıcaklıklar için uygundur. Sprey, MIG/MAG kaynak yöntemleri için seramik koruyucu bir kaplamadır. Kaynak esnasında oluşan parçaların yapışmasını önleyen sıçrama önleyici kuru bir film oluşturur. Bu sayede kaynak uçları ve gaz nozulları korunur.

Spreyin kullanımı sayesinde, kaynak ekipmanının temizlenmesi için üretim sürecindeki duruş süreleri ve kesintiler en aza indirilir. Seramik Kaynak Koruma Spreyi silikon içermez. Seramik Kaynak Koruma Spreyi, kaynak robotlarındaki kaynak kafalarını, kaynak uçlarını ve gaz nozullarını ve hassas ekipmanları, kabloları, sensörleri vb. kaynak esnasında sıçrayan parçaların yapışmasına karşı korur.

Ayrıca plazma ve lazer kesim, lehimleme teknolojisi, alüminyum ekstrüzyon, döküm endüstrisi, sinter metalurjisi, cam endüstrisi ve yüksek sıcaklıklı fırın yapımındaki uygulamalar için de uygundur.

► 400 ml
10060743



Ayrıcılar

Alüminyum Zımpara Koruması



Tüm aşındırıcılar ile etkili | silikonsuz

WEICON Alüminyum Zımpara Koruması zımparalama sürecinde soğutucu yağ ve ayırıcı gibi işlerde kullanılır. Kontakt noktasında sıcaklığı düşürür ve aşındırıcı malzemede silikonsuz yapışma önleyici bir katman oluşturur. WEICON Alüminyum Zımpara Korumasının kullanımı tıkanmayı önler ve zımparalama ortamındaki gözenekler açık kalır.

WEICON Alüminyum Zımpara Koruması aşındırıcı diskin alet ömrünü büyük ölçüde artırır ve zımparalama performansını %350'ye kadar artırır. Fiber çarklar, kaplama, sonsuz zımparalama kayışlar, yörüngeli zımparalar ve özel makineler gibi temellerdeki tüm aşındırıcı malzemeler için kullanılabilir.

► 400 ml

10028497



Taşlama testi

Alüminyum taşlamak için tırtıklı kilit pulları kullanılır tüm standart açılı taşlayıcılarda elektrikli veya Pnömatik sürücü kullanılmıştır.

Test edildi:

- Taşlama makinesi (1.400 W)
- Tırtıklı kilit pulu Ø 125 mm, tane 60
- yaklaşık 10.000 RPM
- Temas basıncı yaklaşık 4 kg
- Alüminyum blok (AlSi9Cu3)

Alüminyum kullanılarak uzaklaştırma oranı elde edilebilir Öğütmeye karşı koruma% 350'ye kadar artırılabilir.



VIDEO



W 44 T® Multi-Sprey

Çok etkiye sahip çok fonksiyonlu yağ

WEICON W 44 T Multi Sprey özel formülü ve harika sürünme kapasitesi ile tek bir üründe korozyon koruması, yağlama, koruma ve temizlemeyi birleştiren çok fonksiyonlu bir üründür.

WEICON W 44 T Multi Sprey sabit dişlileri, cıvataları, bağlantı parçalarını ve valfleri gevşetir, pasa nüfuz eder ve dağıtır, elektrik kontaklardan nemi giderir, takip akımlarını önler ve ıslak motorları başlatmayı kolaylaştırır. W 44 T® aynı zamanda bir Delme ve kesme işlemleri için kesme yağıdır.

Menteşeler, kılavuzlar, yataklar ve tüm birleşme yerleri ve rakorlardaki gıcirtılı ve cızırtılı sesleri yok eder. Kirli metal yüzeylerini temizler ve lekelemeyen veya yapışmayan, toz çekmeyen incecik ve uzun süreli bir katman bırakır. Tüm aletleri, elektrik ve mekanik hassas cihazları korur ve onları işler halde tutar.

WEICON W 44 T Multi Sprey atölye, otomotiv, deniz taşımacılığı, elektrik, tarım, ev ve hobi uygulamalarında neredeyse hiçbir sınırlama olmadan uygulanır.

▶ 50 ml ▶ 200 ml ▶ 400 ml ▶ 500 ml
10061646 10034780 10028490 10039121



W 44 T®-Fluid

Hassas bölgeler için çok fonksiyonlu yağ

W 44 T -Fluid fizyolojik olarak zararsız çok fonksiyonlu bir yağdır ve gıda sektörü için bir NSF onayına sahiptir. Bu nedenle yiyecek ve içecek sektöründe, ilaç ve kozmetik sektörlerinde kullanılabilir.

Reçine ve asit içermeyen yağ özel aktif madde formülü ve harika sürünme kapasitesi ile tek bir üründe yağlama, su itme, korozyon koruması, temizleme ve koruma özelliklerini birleştiren çok fonksiyonlu bir üründür.

W 44 T -Fluid sıkışmış vidalamaları, cıvataları, bağlantı parçalarını, kilitler ve ventilleri gevşetir, nüfus eder ve pası giderir. elektrik kontaklardan nemi giderir, kaçak akımları önler ve ıslak motorları başlatmayı kolaylaştırır. Mentşeler, kılavuzlar, yataklar ve tüm birleşme yerleri ve rakorlardaki gıcirtılı ve cızırtılı sesleri yok eder. Kirli metal yüzeyleri temizler ve lekelemeyen, yapışmayan ve toz çekmeyen ince ve dayanıklı bir katman bırakır. Tüm aletleri, makineleri, elektrikli ve mekanik hassas cihazları korur ve onları işler halde tutar.

Özel formülasyonu ve elde edilen NSF tescili ile W 44 T -Fluid iş güvenliği ve sağlığının geliştirilmesine katkıda bulunabilir.

▶ 400 ml
10040268



Çok Fonksiyonlu Yağlar

AT-44 Allround-Spray

Süper güçlü üniversal PTFE'li sprej

WEICON AT-44 PTFE'li üniversal sprejdir, silikon içermez, özel formülü sayesinde çok düşük sürtünme katsayısına sahiptir, korozyon koruması, temizleme, su sıkıştırması, sağlama ve korumayı tek bir üründe birleştirir.

AT-44 sabit dişlileri, cıvataları, bağlantı parçalarını ve valfleri gevşetir, elektrik kablolarından nemi giderir, takip akımlarını önler ve ıslak motorların başlamasını kolaylaştırır. Menteşeler, kılavuzlar, yataklar ve tüm birleşme yerleri ve rakorlardaki gıcırtılı ve cızırtılı sesleri yok eder. Kirli metal yüzeylerini temizler ve lekelemeyen veya yapışmayan, toz çekmeyen incecik ve uzun süreli bir katman bırakır. Tüm aletleri, elektrik ve mekanik hassas cihazları korur ve onları işler halde tutar. WEICON AT-44 atölye, otomotiv, deniz taşımacılığı, elektrik, tarım, ev ve hobi uygulamalarında neredeyse hiçbir sınırlama olmadan uygulanır.

- ▶ 150 ml 10000149
- ▶ 400 ml 10028489



VIDEO



Kılavuz Yağı

yüksek performanslı kesme yağı | yüksek yağlama etkisi | mineral yağ içermez

WEICON Kılavuz Yağı mineral yağ içermez. Özellikle yüksek yağlama etkisi sayesinde daha yüksek kesme hızlarına, daha uzun takım ömrüne ve dolayısıyla takımların daha yüksek kesme performansına sahip olmasını sağlar. WEICON Kılavuz Yağı, endüstrinin tüm alanlarında her türlü çelik, dökme demir, paslanmaz çelik, bakır, pirinç, alüminyum ve bunların alaşımlarının delinmesi, tornalanması, frezelenmesi, raybalanması, testerelemesi, delinmesi ve diş açılması için kullanılabilir.

- ▶ 400 ml 10028512



Bio-Fluid-Sprej

Yüksek saflıkta mineral yağı

WEICON Bio-Fluid medikal olarak saf beyaz yağdır, reçine ya da asit içermez, yağlama ve bakım için özel olarak geliştirilmiştir. Su ve solvent içermez, kokusuz ve tatsızdır, suyu iter. Harika sürünme özellikleri vardır ve NSF onaylıdır. Bio-Fluid sürtünmeyi ve aşınmayı azaltır, gıcırtılı sesleri bastırır, korozyona karşı korur, kiri ve pası temizler.

Bio-Fluid üretim ve dolum tesisleri için sprej yağı olarak hassas mekanizmaların yağlanması, korunması ve bakımı için kullanılabilir, dolum ve paketleme sistemleri için yağ olarak kullanılabilir. Gıda ve gıda paketlenmesiyle ilgili ara sıra olan ve teknik olarak önlenemeyecek temas gerektiğinde kullanılabilir. WEICON Bio-Fluid gıda, içecek, ilaç ve kozmetik endüstrilerdeki uygulamalar için geliştirilmiştir.

Özel formülü ve NSF tescili ile Bio-Fluid iş güvenliği ve sağlığının geliştirilmesine katkıda bulunabilir.

- ▶ 200 ml 10061095
- ▶ 500 ml 10028507

Paslanmaz Çelik Kılavuz Yağı **YENİ**

yüksek performanslı yağlayıcı | sürtünmeyi ve aşınmayı azaltır | silikon içermez

WEICON Paslanmaz Çelik Kılavuz Yağı, her türlü talaşsız ve talaşlı metal işleme için yüksek performanslı bir yağlayıcıdır. Parça ve aletlerdeki aşınmayı azaltır. Metal parçalar üzerindeki sürtünmeyi ve ısı oluşumunu azaltır. Şeffaf özel yağ, kesici takımların ve matkapların kullanım ömrünü uzatır. Basınca dayanıklı delme ve kesme yağı, yüksek yapışma gücü sayesinde delme aletlerinin kaymasını ve yüzeylere zarar vermesini önler. Kesici takımların verimliliğini ve hassasiyetini artırarak optimum sonuçlar elde edilmesini sağlar. 200°C'ye kadar sıcaklığa uzun süreli olarak dayanıklıdır. Metal işlemede delme, tornalama, testere ile kesme, frezeleme, raybalama, diş açma veya zımbalama gibi tüm delme ve kesme işlemleri için kullanılabilir. Silikonsuz sprej paslanmaz çelik, her tür çelik, bakır, alüminyum, titanyum, pirinç ve dökme demir üzerinde çalışmak için uygundur. Delme ve kesme yağı metal işlemede ve endüstrinin diğer birçok alanında kullanılabilir.

- ▶ 400 ml 10105121





Silikon-Fluid

Hassas alanlar için özel kayganlaştırıcı ve yağlayıcı

WEICON Silikon-Fluid hassas alanlar için özel, fizyolojik olarak güvenli kayganlaştırma ve yağlama maddesidir. Gıda sektörü için geçerli NSF H1 onayına sahiptir ve böylece yiyecek ve içecek, ilaç ve kozmetik endüstrilerinde kullanılabilir.

Silikon-Fluid ayırma, koruma ve bakım maddesi olarak kullanılır ve plastik, metal, paslanmaz çelik ve kauçuk gibi çeşitli yüzeylerde kullanılabilir. Silikon-Fluid uzun süreli ayırma tabakası ve yüzey kaplaması oluşturur ve + 250 ° C (+ 482 ° F) sıcaklığa dayanıklıdır. Özel formülasyonu ve elde edilen NSF tescili ile WEICON Silikon-Fluid iş güvenliği ve sağlığının geliştirilmesine katkıda bulunabilir.

► 400 ml
10036093



Yapıncılar/Sızdırmazlık kaleneleri

Teknik Spreyler

Aktif Sıvı Maddeler

Montaj Macunları

Yüksek Performanslı Yağlar

WEICON TOOLS®

Diğerleri



Silikon-Sprey

Kayıcı ve ayırıcı

WEICON Silicon-Fluid hassas alanlar için fizyolojik olarak zararsız, özel bir kayganlaştırma ve yağlama maddesidir. Gıda endüstrisi için NSF H1 onayına sahiptir ve bu nedenle yiyecek ve içecek sektörü ve ilaç ve kozmetik sektöründe de kullanılabilir.

Silikon-Fluid ayırma, koruma ve bakım maddesi olarak kullanılır ve örneğin plastik, metal, paslanmaz çelik ve kauçuk gibi çeşitli yüzeyler için kullanılabilir.

Silikon-Fluid dayanıklı bir ayırma tabakası oluşturur ve iyi bir yüzey özelliği sağlar ve +250°C (+482°F) sıcaklığa kadar dayanıklıdır. Özel formülü sayesinde elde edilen NSF H1.

► 400 ml
10028492



Pnöma Lube

Pnömatik ekipmanlar için yağlayıcı | yüksek PTFE içeriği

WEICON Pnöma Lube pnömatik ekipman ve aksesuarlarda tüm hareketli ve korunacak parçalar için yağlayıcı ve korozyon önleyici evrensel bir çözüm ajanıdır. Yüksek PTFE içerikli özel formülasyonu çeşitli görevler için kullanımına olanak sağlar: Yağlama, korozyona karşı koruma, temizleme, su değiştirme ve korunma.

Ürün pnömatik ekipman ve aksesuarların sadece kurulum veya bakımı esnasında değil, aynı zamanda çalışma sırasında da kullanılabilir. Mükemmel hava direnci diğer alanlarda da kullanılabilir örneğin: kıyı ve açık deniz endüstrisinde. Pnöma Lube -50°C (-58°F) ile +210°C (+410°F) arası ısıya dayanıklıdır.

► 400 ml
10048528



Menteşe ve Kilit Spreyi

Silikonsuz ve reçinesiz

WEICON Mentşe ve Kilit Spreyi iyi yapışma özelliklerine sahip bakım ve onarım ürünüdür. Silikon, reçine, asit veya solvent içermez. Sürünme ve su itme özellikleri sayesinde, WEICON Bağlantı Parçaları Spreyi sürtünmeyi ve aşınmayı azaltır, gıcırtı seslerini bastırır.

WEICON Mentşe ve Kilit Spreyi hava koşullarına dayanıklıdır, korozyona karşı korur ve kirlenmesini sağlar. WEICON Mentşe ve Kilit Spreyi pek çok endüstriyel uygulamadaki pencere, kapı, geçit, garaj, iki eksenli ve kesmeli bağlantı parçalarındaki bağlantı parçalarının yağlanması, servisi ve bakımı için kullanılmaktadır.

► 200 ml
10033066



Çok Fonksiyonlu Yağlar

PTFE-Sprey

Gressiz (yapışmaz)

WEICON PTFE-Sprey gressiz, PTFE bazlı, harika kayıcı özelliklere sahip kuru yağdır. WEICON PTFE Sprey tüm metallere, plastiklere ve ahşap yüzeylere yapışır. Yüksek PTFE içeriği sürtünme katsayısını büyük oranda azaltmaktadır. Kaplama kiri, tozu ve suyu iter, yağlara, grese ve pek çok kimyasala dayanıklıdır.

PTFE Sprey çarklar ve kılavuzlar, konveyör kayışları, taşıma röleleri, sürgüler, pencereler, kesme aletleri ve paketleme makinelerinde kullanılabilir. Aynı zamanda plastik yataklardaki miller için kalıcı yağ olarak, kağıt, mantar sızdırmazlık maddelerinde ve sızdırmazlık paketlerinde su iten kaplama olarak, silikon içeren ayırıcıların yerine ve yağ ya da gres yağına izin verilmeyen ya da bu yağların istenmediği durumlarda kullanılır. Ürün pek çok endüstriyel uygulamada kullanılabilir.

► 400 ml
10028491



VIDEO

PTFE-Fluid

Hassas bölgeler için kuru yağlayıcı

PTFE-Fluid güçlü yapışmazlık özelliğe sahip özel bir kuru yağlayıcıdır. Gıda sektörü için bir NSF onayına sahiptir bu nedenle yiyecek ve içecek sektöründe, ilaç ve kozmetik sektörlerinde kullanılabilir.

Yüksek PTFE içeriği spray yapışmaz bir etki sağlar, bu da sürtünme katsayısını büyük oranda azaltmaktadır. PTFE-Fluid yağ içermez ve tüm metal, plastik ve ahşap yüzeylere yapışır. Kaplama kiri, tozu ve suyu iter, yağlara, grese ve bir çok kimyasala karşı dayanıklıdır. Özel formülasyonu sayesinde ve elde edilen NSF onayı ile WEICON PTFE-Fluid iş güvenliği ve sağlığının geliştirilmesine katkıda bulunabilir.

Sprey bir çok hassas endüstriyel alanda kalıcı yağlama için kullanılabilir, örn.: sürgülü ve raylı ve kılavuz sistemlerde, konveyör bantlar, taşıma silindirler ve slaytlarda, devirme mekanizmalarında, Kilit ve menteşelerde, kesme aletleri ve paketleme makinelerinde, plastik yataklardaki miller için, katı madde sızdırmazlığında kaplama olarak ve sızdırmazlık paketlerinde montaj yardımcısı olarak.

► 400 ml
10040227



AL-MoS₂ + 400 Lack Sprey

Kuru yağ

AL- MoS₂ + 400 Lack Sprey -200°C (-328°F) ile +450°C (+842°F) arası basınç ve sıcaklık dayanımlı gres içermeyen kuru yağdır. Tabaka tozu, kiri ve suyu atar ve yağa, grese ve pek çok kimyasala dayanıklıdır. Metal, plastik ve ahşap yüzeylere yapışır.

MoS₂'nin yüksek oranı temiz kaygan yağlama sağlar, sürtünmeyi azaltır, harika acil çalışma özellikleri vardır ve çalışma seslerini azaltır. WEICON AL- MoS₂ + 400 Lack Sprey sürgülü yataklar, dişli tertibatları ve diğerleri sürgü eşleşmeleri için özellikle de yüksek basınç yükü ve düşük kayma hızında kayma koşullarını kısaltır ve geliştirir.

WEICON AL- MoS₂ + 400 Lack Sprey kayıcı ve çalışan raylarda ve kılavuzlarda, konveyör kayışlarında, taşıma röleleri ve sürgülerinde kesim için kaplama olarak, yükleme teknoloji ürünlerinde silikon içeren ayırıcıların ve yağ veya gres yağına izin verilmeyen ya da istenmeyen durumlarda yedek olarak kullanılmaktadır.

► 400 ml
10032208





Top-Lube

Yüksek Performanslı Sıvı Gres

Top-Lube yüksek gerilimli mekanik parçaların kalıcı yağlaması için sentetik, şeffaf yağdır.

WEICON Top-Lube yüksek yapışma ve bükülme dayanımına sahiptir. Harika sürünme özellikleri vardır. Basınç dirençlidir, suyu iter ve aynı zamanda ilgili güvenlik yönetmeliklerine uygun olarak operasyon sırasında kullanılabilir. Bu plastiklere ve elastomerlere zarar vermez: PTFE, PE, PA, florlanmış - bütadien ve silikon kauçuk ve polikloropren. Bu malzemeler kısıtlı dirence sahiptirler: PE-LD, POM, PP, NBR.

WEICON Top-Lube pek çok endüstriyel uygulamada güç ileten civatalar, dişli çarklar, salyangoz dişliler, hızlı çalışan makine parçaları, birleşme yerleri, rakorlar, röleler, bilyalı yataklar ve yaylı montajlar için kullanılabilir.

► 400 ml
10028499

Sıvı Gres Şeffaf

Bağlı yüksek basınç direnci

WEICON Sıvı Gres Spreyi tüm yüksek gerilimli zincirler ve tel halatların kalıcı iç ve dış yağlaması için sentetik, şeffaf yapıştırıcı yağdır.

Sıvı Gres Spreyi özellikle güçlü bir yapıştırıcıdır, mükemmel sürünme özelliklerine sahiptir, sesi bastırır, suyu iter. Uzama, sürünme ve aşınmayı önler.

WEICON Sıvı Gres Spreyi pek çok endüstriyel uygulamada tüm zincir ve tel halatlar, dişli çarklar, salyangoz dişliler, hızlı çalışan makine parçaları, birleşme yerleri, rakorlar, röleler, bilyalı yataklar ve yaylı montajlar için kullanılabilir.

► 400 ml
10028498

Sıvı Gres - MoS₂'li

Yüksek basınç direnci

WEICON Sıvı gres -MoS₂'li- yüksek basınç dayanımlı ve uzun süre boyunca sürünme aşınmayı azaltan güçlü, uzun süreli yağlardır.

WEICON Sıvı gres -MoS₂'li- rulmanlı ve kaymalı yataklar, birleşme yerleri, kumanda kolları, sürgülü kılavuzlar, miller, kam miller, frezeli miller, açık dişliler ve salyangoz dişliler ve gres yağı için müsaade edilen tüm kayma hızları için uygundur.

WEICON Sıvı gres -MoS₂'li- endüstriyel ve yapı sanayileri, haddeler, aletler, tarım, yapı makineleri ve yol ve ray taşıtlarında kullanılabilir.

► 400 ml
10028501

Top-Lube-Fluid

Hassas bölgeler için yapışkan yağlayıcı

Top-Lube-Fluid özel bir yapışkan yağlayıcıdır ve gıda endüstrisi için NSF H1 onayına sahiptir ve bu nedenle yiyecek ve içecek sektörü ve ilaç ve kozmetik sektöründe de kullanılabilir.

Top-Lube-Fluid yüksek yapışma gücüne sahiptir ve basınca dayanıklıdır, mükemmel sürünme, gürültü emici ve su itme özelliği vardır.

Sprey uzama, sürünme ve aşınmayı engeller. Özel formülü sayesinde elde edilen NSF H1 onayına sahip olması ile WEICON Top-Lube-Fluid işyeri güvenliği ve sağlığının geliştirilmesine katkıda bulunabilir.

Sprey, dişli çarkları ve sonsuz vida dişlilerinde, birleşme yerleri ve rakorlar, silindirlere ve yataklarda, zincirler ve tel halatlarda, yaylı mekanizmalar ve birçok endüstriyel uygulamada kullanılabilir.

► 400 ml
10040244

NSF

Nonfood Compounds
Program Listed H2
Registration 152617
NO FOOD CONTACT



Teknik Spreyler

Sıvı Gres Spreyler

Sıvı Gres -Ekstra güçlü-



Aynı zamanda su altı uygulamaları için

WEICON Sıvı Gres Ekstra güçlü su altı uygulamaları için bile kullanılacak özel bir yağ ve korozyon önleyicidir. Denizcilik uygulamalarında ve ıslak tesislerdeki agresif sıvılara karşı etkili koruma sağlar.

Sıvı Gres Ekstra güçlü karışık sürtünme operasyonlarında bile rulmanlı ve kaymalı yataklar, birleşme yerleri, kumanda kolları, sürgülü kılavuzlar, miller, frezeli miller, açık dişliler, salyangoz dişliler, zincir ve halatlar ve gres yağı için müsaade edilen tüm kay a hızları için uygundur. Ürün pek çok uygulamada kullanılabilir.

► 400 ml
10028502

Sıvı Gres - Beyaz -



Çok amaçlı spey yağ

Sıvı Gres - Beyaz - harika yapışma dayanımı, mükemmel yıpranma ve basınç dayanımıyla çok amaçlı püskürtülebilir grestir. Özel aşındırma azaltan ve korozyon engelleyen katkı maddelerinin eklenmesi uzun süreli çalışma ömrü ile birlikte -20°C ile +150°C arası (-4 ile +302°F arası) sıcaklık kararlılığı elde eder. Şeffaf ürünlerde olduğu gibi, her zaman için görsel kontrol mümkündür.

WEICON Sıvı Gres - Beyaz - pek çok endüstriyel uygulamada çubuklar, dişli çarklar, röleler, bilyalı yataklar, menteşeler, kılavuzlar ve tüm birleşme yerleri ve rakorların uzun süreli yağlanması için kullanılabilir.

► 400 ml
10028500

Sıvı Gres -Gıda H1-



Yüksek sıcaklık gresi

WEICON Sıvı Gres Gıda H1 kokusuz ve tatsız yağdır. Gıda, kozmetik ve ilaç sanayilerinin ihtiyaçlarını karşılamak için özel olarak formüle edilmiştir. Yüksek sıcaklık dayanımlıdır ve NSF onaylıdır.

Sıvı Gres Gıda H1 özellikle bira fabrikaları ve içecek endüstrisi, endüstriyel mezbahalar, konserve fabrikaları, kahve kavurma tesisleri, endüstriyel mutfaklar, yüzme havuzları, oteller, hastaneler ve gıdalla direkt temasın önlenemeyeceği yerlerde servis ve bakım için uygundur.

Özel formülü ve NSF tescili ile Sıvı Gres Gıda H1 iş güvenliği ve sağlığının geliştirilmesine katkıda bulunabilir.

► 400 ml
10028503



VIDEO





Anti-Seize Montaj Spreyi ASA 400

Korozyon, yapışma ve soğuk kaynaklamaya karşı güvenilir koruma

WEICON Anti-Seize Montaj Spreyi yüksek sıcaklık dayanımı ve mükemmel ayırıcı karakteristiklere sahiptir.

WEICON Anti-Seize yüksek gerilimli parçalar için koruyucu, ayırıcı ve yağlayıcı olarak kullanılır. İdeal olarak uyumlu katı içerikler ve seçilmiş katı maddeler geniş yelpazede kullanım alanı sunar.

WEICON Anti-Seize korozyon, yapışma ve aşınma, tutma-bırakma fenomeni, oksidasyon, aşındırma korozyonu ve elektrolitik tepkimelerden („soğuk kaynaklama“) korur. Ürün pek çok endüstriyel uygulamada kullanılabilir.

- ▶ 100 ml 10000216
- ▶ 400 ml 10028565



Anti-Seize Montaj Spreyi ASW 400



Metalsiz

WEICON Anti Seize „High-Tech“, yüksek sıcaklıklara dayanıklıdır, olağanüstü bir özelliği var iyi ayırma etkisi, metal içermez, malzeme açısından nötrdür ve ve NSF kayıtlıdır.

Anti-Seize High-Tech katı bir yağlayıcı pastadır metal vida bağlantıları için ve özellikle metal içeren durumlarda uygundur elektrolitik reaksiyonları yapıştırır nikel içeren ürünler sağlık nedenleriyle ve metal içeren, optik nedenlerle koyu renkli ürünlerde kullanılmamalıdır.

- ▶ 400 ml 10028566

Bakır Macun Montaj Spreyi KPS 400

Yüksek sıcaklıklı uygulamalardaki yüksek gerilimli parçalar için koruyucu, ayırıcı ve yağlayıcı

WEICON Bakır Macun Montaj Spreyi yüksek sıcaklık dayanımı, korozyon dayanımı ve güce sahip bir koruyucu, ayırıcı ve yağlayıcıdır. Sülfür, kurşun ya da nikel içermez.

Bakır Macun Montaj Spreyi dişli birleşme yerleri ve kayıcı yüzeyler için montaj yağı olarak kullanılır. Takılabilir aletler, aşınmış kovanlar, cıvatalar ve tüm dişli, takılabilir ve bayonet birleşme yerlerini korozyondan ve yapışmadan koruyan etkili yağlayıcı ve ayırıcı katman oluşturur.

Fren takozları ve kılavuzlarda, fren kamları ve pimlerinde, araba ve kamyon batarya terminaleri ve Diğerleri elektrik bağlantılarında, bijon anahtarları ve somunlarında, aşınmış kovanlarda, elektrik, basınçlı hava ve hidrolik çekicilerde titreşimi azaltmak için kullanılabilir.

- ▶ 400 ml 10033120

WEICON®

Ara.
Tıkla.
Bul.



Montaj Spreyleri ve Yapıştırıcı Spreyler

Yapıştırıcı Sprey -çok güçlü-

Güçlü ve güvenilir yapıştırıcılar için özel ürün

Yapıştırıcı Sprey -çok güçlü- pürüzlü ve düz olmayan yüzeylerde güçlü ve kalıcı bağlantılar için özel bir formüldür. Özel valf yapıştırıcı miktarlarının sonsuz çeşitlilikle uyum gösterebilmesini sağlar.

WEICON Yapıştırıcı Sprey -çok güçlü- keçe, PVC folyo, sahte deri, halı, plastik, mukavva, köpük ve gözenekli kauçuk, yalıtıcı malzemeler, yumuşak köpük, Vinil, deri, kauçuk, metal ve ahşap yapışması için kullanılabilir. Aynı zamanda büyük alan bağlantı yapıştırmaları için uygundur.

► 500 ml
10028514



Yapıştırıcı Sprey -güçlü

Üniversal kullanım

WEICON Yapıştırıcı Sprey üniversal olarak hafif malzemeleri kendilerine ve Diğerleri malzemelere yapıştırmak için kullanılabilir.

Yapıştırıcı Sprey kağıt, mukavva, karton, ahşap, ince kaplamalar, mantar, deri, tekstil ürünleri, keçe, yumuşak köpük, kauçuk ve plastik film (PVC ve polietilen dışında) gibi çeşitli malzemelerin yapışması için uygundur. Özellikle sert köpüğün (ör; polistiren) yapışması için uygundur.

► 500 ml
10028513



Yapıştırıcı Sprey çözülebilir

Şeffaf

WEICON Yapıştırıcı Sprey -çözülebilir- özellikle çıkarılabilir ve ayarlanabilir birleşme yerleri için uygundur. Renksizdir, ince malzemelerde kullanıldığında bile tamamen ıslatmaz ya da renk bozulmasına neden olmaz ve dalgalı bir yüzey bırakmaz.

Yapıştırıcı Sprey -çözülebilir- kağıt, mukavva ve folyoyu kendilerine ve birbirlerine yapıştırmak için kullanılabilir. Ek yeri sprej tek tarafa uygulandığında çıkarılır; spreji iki tarafa uygulamak ek yerini kalıcı hale getirir.

WEICON Yapıştırıcı Sprey -çözülebilir- örnek olarak ticari gösteri yapımı, tasarımı ve teknik çizimindeki şablonlar, ilan panoları, posterler, fotoğraflar, dekorasyonları birleştirmek için kullanılabilir.

► 500 ml
10028515



Tekstil Yapıştırıcı Sprey **YENİ**

çıkarılabilir, yeniden konumlandırılabilir yapıştırma | kumaşa nüfuz etmez

Sentetik elastomer bazlı renksiz, kalıcı yapışkan sprej yapıştırıcı, sökülebilir, yeniden konumlandırılabilir, akmayan veya rengi solmayan yapıştırmalar için kullanılır.

Tekstilleri baskı plakalarına güvenli bir şekilde sabitle, baskı işlemi sırasında güvenilir bir şekilde yerinde tutar ve kumaşlarda iz bırakmaz. Özel fanlı püskürtme başlığı dikey veya yatay yapıştırıcı tahliesine ayarlanabilir.

Malzemeye bağlı olarak 12 m²'ye kadar malzeme sabitlelenebilir. 20 °C ila +65 °C (-4 °F ila +149 °F) arası sıcaklığa dayanıklıdır. WEICON Sprej Yapıştırıcı Tekstil, tekstil ürünlerini baskı plakalarına sabitlemek ve çoklu baskıları doğru bir şekilde takmak için uygundur ve hızlı kurutma için uygundur.

► 500 ml
10101673



VIDEO

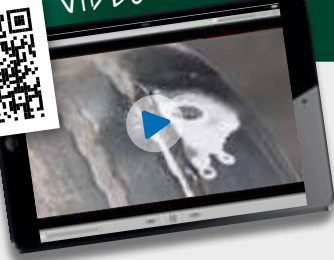

Kaçak Arama Sprey



DVGW onayı | köpüren DIN EN 14291'e göre kaçak arama spreyi | yanmaz | paslanma önleyici

Kaçak Arama Spreyi alev almaz, paslanmaz, cilde zarar vermez ve DIN-DVGW tarafından test edilmiştir (sertifika 5170AO0666). Sprey basınçlandırılmış borularda sızıntıların (çatlaklar veya gözenekli noktalar) hızlı, kolay ve güvenilir konumu için kullanılır.

WEICON Kaçak Arama Sprey karbondioksit (CO₂), propan, bütan, asetilen, oksijen, şehir gazları veya doğal gazlar ile herhangi bir tehlikeli bileşen ortaya çıkarmaz. Kaçak Arama Sprey basınçlı hava, doğal veya sıvı gazlar işlem gördüğünde ve sızıntı noktaları bağlantı parçalarında, dişli birleşmeye yerlerinde ve bağlantılarda ortaya çıktığında kullanılabilir. Pnömatik frenler ve gaz hatlarının emniyetine oldukça katkı sağlar.

▶ 400 ml
10028510



Kaçak Arama Sprey S

Basınçlı hatlardaki kaçaklarda kullanılabilir

Basınçlı hatlardaki kaçaklarda kullanılabilir. Basınçlı tesisatlarda hızlı, rahat ve güvenilir olarak kaçakların bulunması için kullanılır (Yırtık veya gözenekli noktalar dahil.) Kaçak Arama Spreyi S karbondioksit (CO₂), propan, bütan, asetilen, doğal gaz, azot, CFC (Hidroflorokarbon) v.b. tehlikeli bileşikleri içermez.

Kaçak Arama Spreyi S oksijen bağlantıları için uygun değildir.

▶ 400 ml
10061428



Kaçak Arama Sprey ve Çatlak Kontrol Spreyi

Çatlak Kontrol Spreyi

1 & 3

Temizleyicisi

Penetrant testi için malzeme uyumlu özel temizleyici. Metaller, birçok plastik, seramik, cam vb. malzemeler için uygundur. Plastik uygunluğu önceden kontrol edilmelidir.

► 500 ml
10048553

2

Difüzyon Maddesi

Tahribatsız muayene yöntemi için çok iyi sürünme özelliğine sahip kırmızı penetrant malzemesi- solvent ile temizlenebilir. Metaller, birçok plastik, seramik, cam vb. Malzemeler için uygundur. Plastik uygunluğu önceden kontrol edilmelidir.

► 500 ml
10048557

4

Özel Geliştiricisi

Penetrant testi için solmayan solvent bazlı özel geliştirici. Metaller, birçok plastik, seramik, cam vb. Malzeme için uygundur. Plastik uygunluğu önceden kontrol edilmelidir.

► 500 ml
10048556



1

Yüzeyin temizleyiciyle temizlenmesi



2

Difüzyon maddesini püskürtülüp nüfus etmesi



3

Fazlalık difüzyon maddesini gidermek için tekrar temizleyin



4

Geliştiricinin uygulanması ve görsel analiz



Standartlar ve düzenlemeler
Örnek DIN EN ISO 3452-2
standardına göre test edilmiştir.
Düşük kükürt ve DIN EN ISO'ya
göre halojen içeriği 3452-2
ve ASME Kodu, Bölüm V,
Madde 6. T641.07-2015.



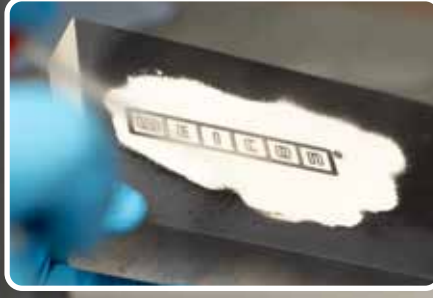

Lazer Markalama Spreyi **YENİ**

kontrastı iyileştirir | farklı lazer tipleri için çok yönlü |

WEICON Lazer Markalama Spreyi, yüksek kaliteli, kalıcı ve hassas lazer gravürler için özel olarak geliştirilmiştir. Sprey çok yönlüdür ve çeşitli malzemeler üzerindeki lazer işaretlerinin kontrastını, okunabilirliğini ve kalitesini artırır. Çelik, paslanmaz çelik, bakır, pirinç, alüminyum, cam ve seramik üzerinde kullanılabilir.

Spreyin işaretlenecek yüzeye uygulanması ince, yüksek dirençli bir tabaka oluşturur. Lazerleme sırasında malzeme yüzeye bağlanır ve en yüksek standartları karşılayan derin siyah, yüksek kontrastlı bir işaret oluşturur. Yenilikçi formülü sayesinde çizilmeye karşı son derece dayanıklı, kimyasal olarak dirençli ve UV ışınlarına dayanıklı bir işaretleme katmanı oluşturulur.

WEICON Lazer Markalama Spreyi, CO₂ lazerler, fiber lazerler veya diyet lazerler gibi çeşitli lazer türleri için uygundur. Endüstriyel uygulamaların yanı sıra kişiselleştirme ve dekorasyon amacıyla da kullanılır. Sprey, -200 °C ila +450 °C arasında, hatta kısa süreler için +500 °C'ye kadar yüksek sıcaklık direncine sahiptir.

► 400 ml
10106468

Tamir Spreyi



Üzeri boyanabilir | iç ve dış mekan uygulamaları için

WEICON Tamir Spreyi sızıntıları önlemek için kullanılan püskürtülebilir bir plastiktir. İç ve dış mekanlardaki ince çatlak ve kaynakyerlerindeki sızıntıları önlemek için özel olarak geliştirilmiştir.

Çatı oluları, kanalizasyon ve drenaj boruları, karavan, mobil evler ve tekneler, çatılar ve camlar, havuz duvarları ve gölet folyoları, bodrum kat ışık bacaları ve havalandırma bacaları gibi alanlarda kolay sızdırmazlık sağlamak için kullanılır.

Tamir Spreyi ; taş, metal, plastik, ahşap, emaye, PVC ve daha pek çok yüzeye yapışır. Spreyin uygulandığı yüzey boyanabilir, su geçirmez, hava koşullarına ve UV ışınlarına dayanıklıdır. Metalleri korozyondan korur ve Bitüm ve silikon içermez.

► 400 ml ► 400 ml ► 400 ml
10052263 10051974 10052262
siyah gri beyaz

VIDEO

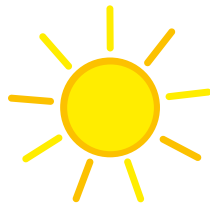
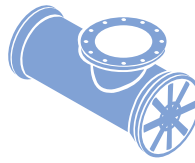

Çeşitli Spreyler



Aktivatör Temizleyici

temizleyici ve astar tek bir üründe | yapıştırma yüzeylerinin ön işlemleri için

Kapsamlı temizlik ve yapıştırma maddesi tek bir üründe birleştirilmiştir. Paslanmaz çelik, cam ve plastik gibi pürüzsüz yüzeylerin ön işlemleri için özel olarak geliştirilmiştir. Sprey, emici olmayan yüzeylerin optimum şekilde hazırlanması için kullanılır. Gözeneksiz yüzeylerin temizlenmesi ve etkinleşmesi, tek bir adımda gerçekleştirilir. Gerekliğinde sprey; kullanılan yapıştırıcının yapıştırma gücünü artırabilir.

Aktivatör Temizleyici; kısa bir parlama süresine sahiptir, hızlı ve kolay bir şekilde uygulanabilir. Bu sayede sprey; kısa döngü sürelerine sahip endüstriyel seri üretimde veya kısa sürede gerçekleştirilmesi gereken yapıştırma uygulamalarında kullanım için idealdir.

► 400 ml

10063399



Duman Detektörü Test Spreyi

Silikonsuz | kalıntı bırakmadan buharlaşır

Duman Detektörü Test Spreyi ek test aletleri olmadan optik ve fotoelektrik duman detektörlerinin fonksiyonel kapasitesini hızlı ve güvenilir bir şekilde test edebilir.

WEICON Duman Detektörü Test Spreyi sprey kalıntı bırakmadan buharlaştığı için detektörleri kirletmez. WEICON Duman Detektörü Test Spreyi fotoelektrik ateş detektörlerini de içeren tüm uygulamalarda kullanılabilir – örneğin, endüstriyel tesislerde, kamu tesislerinde veya özel konutlarda.

► 150 ml

► 250 ml

10032329

10032332



Marş-Sprey

Tüm dizel ve benzinli motorlar için

WEICON Marş-Sprey yanmalı motorların kolay ve güvenli başlatılması için uygundur. Tüm motorların emniyetli soğuk başlatılması özel malzeme kombinasyonu ile mümkün olur.

Marş-Sprey düşük sıcaklıklarda, nemli havada veya uzun süreli motor arızalarından sonra idealdir. Sprey hem motoru hem de bataryayı korumaktadır.

Marş-Sprey hem dizel hem de benzinli motorlar için uygundur. Katalitik konvertör olsun ya da olmasın, motor taşıtı, yapı makinesi, tarım makinesi, testere, çim biçme makineleri, bot motorları, motosikletler veya küçük motosikletler - WEICON Marş-Sprey her yerde kullanılabilir.

► 400 ml

10033339

Dondurucu Sprey

-45°C'ye nokta atışı soğutma

WEICON Dondurucu Sprey pek çok kullanım alanına sahiptir ve elektroniklerdeki hataları bulmada ve endüstriyel sektördeki onarım işleri için uygundur.

Dondurucu Sprey parçaları -45°C'ye soğutur ve en küçük yapı parçalarının bile nokta atışı soğutmasına imkan sağlar.

WEICON Dondurucu Sprey iletken değildir ve malzemelere nötrdür (plastik hariç). Pek çok endüstriyel ve teknik uygulamada kullanılabilir.

► 400 ml

10028508

Rust Loosener
Fluid

VIDEO



Silikon-Fluid

NSF
Nonfood Compounds
Program Listed H2
Registration 100796

yüksek kayma ve ayırma etkisi |
-30°C ile +250°C arası sıcaklık
dayanımı | NSF-H1 onaylı

► 400 ml
10036093



Pas Sökücü-Fluid

NSF
Nonfood Compounds
Program Listed H2
Registration 100891

En küçük boşluklar nüfuz eder |
Mekanik parça ve elektrik kontağının
fonksiyonunu sağlar | Korozyona ve
oksidasyona karşı uzun süreli korur

► 400 ml
10040285



Spreyli Gres H1

NSF
Nonfood Compounds
Program Listed H1
Registration 100883

beyaz yüksek sıcaklık gresi |
kokusuz ve tatsız |
NSF-H1 onaylı

► 400 ml
10028503



Metal-Fluid

NSF
Nonfood Compounds
Program Listed A7
Registration 100878

mat ve parlak yüzeyler için |
paslanmaz çelik, seramik,
cam, plastik, ahşap için | NSF A7 onaylı

► 400 ml
10028505



PTFE-Fluid

NSF
Nonfood Compounds
Program Listed H2
Registration 100809
NO FOOD CONTACT

Kir, toz ve su tutmaz | Yağ, gres ve
birçok kimyasala karşı dayanıklıdır |
İş güvenliği ve sağlığının
geliştirilmesine katkıda bulunur

► 400 ml
10040227



Köpük Temizleyici

NSF
Nonfood Compounds
Program Listed A1
Registration 100875

Gıda Endüstrisi için özel temizleyici |
Evrensel olarak kullanılabilir |
NSF A1 tescilli

► 400 ml
10051975



Bio-Fluid

NSF
Nonfood Compounds
Program Listed H1
Registration 100875

yüksek yağlama kabiliyeti,
sürünme özelliği | medikal saf
beyaz yağ | NSF-H1 onaylı

► 500 ml
10028507



Hızlı Temizleyici

NSF
Nonfood Compounds
Program Listed A1
Registration 100875

PH nötrdür ve malzeme yüzeyine
zarar vermez | Metaller, cam,
seramik ve kauçuk gibi birçok
malzeme ile kullanılabilir | İş
güvenliğine katkıda bulunur

► 500 ml
10040305

Endüstriyel
TemizleyiciNSF
Nonfood Compounds
Program Listed E1, E2
Registration 100886

Güçlü özel temizleyici
yüksek verimli |
%95 aktif bileşen içeriği

► 500 ml
10056197



Top-Lube-Fluid

NSF
Nonfood Compounds
Program Listed H2
Registration 100877
NO FOOD CONTACT

Yüksek yapışma gücü ve basınç
dayanımı | Gürültü emme ve su
itme özelliği | Uzama, sürtünme
ve aşınmayı engeller

► 400 ml
10040244



W 44 T®-Fluid

NSF
Nonfood Compounds
Program Listed H1
Registration 100875

Reçine ve asit içermez | Mükemmel
sürünme özelliği | Tek bir ürün ile
yağlama, su itme, korozyon koruması,
temizleme ve koruma özelliği

► 400 ml
10040268



Anti-Seize High-Tech

NSF
Nonfood Compounds
Program Listed H1
Registration 100886

Yüksek sıcaklık dayanımlı beyaz montaj
macunu | Metallsiz | NSF-H1 onaylı

► 400 ml
10028566



Çinko Sprey

NSF
Nonfood Compounds
Program Listed H2
Registration 100877

Uzun süreli katodik korozyon
koruması | boyanabilir | >DIN
ES ISO 9227^ye göre 1050
Saat tuz püskürtme testi.

► 400 ml
10028464



Çinko Sprey özel açık

NSF
Nonfood Compounds
Program Listed H2
Registration 100877

Uzun süreli katodik korozyon
koruması | renk olarak taze sıcak
daldırma galvaniz ile uyumludur

► 400 ml
10028465

Hassas Alanlar için Teknik Spreyler



Hassas alanlar için Teknik Spreyler

Gıda sertifikasına sahip Teknik Spreyler ürün yelpazemiz ile üretim, bakım ve onarım işlemlerinizi doğru ürünlere ulaştıracınızı garanti ediyoruz. Bu ürünler hem kalite hem de güvenlik açısından tam olarak ihtiyaçlarınızı karşılamaktadır.

Ulusal Sanitasyon Vakfı'nın (NSF) yüksek gereksinimlerini karşılayan, farklı uygulamalar için çeşitli özel ürünler geliştirdik.

Bu ürünler örneğin yiyecek ve içecek endüstrisi, ilaç ve kozmetik sanayii, gıda üretimi gibi hassas alanlarda kullanılabilir.

NSF®



Yağlayıcı, Ayırıcı ve Korozyon koruyucu

H1	Gıda alanlarında kullanım için yağlayıcılar, gıda ile kazara teması engellemeyen olabilir.	Anti-Seize High-Tech Bio-Fluid (Sprey, Aktif Sıvı Madde) Silikon-Fluid Spreyli Gres H1 Pas Sökücü-Fluid W 44 T®-Fluid
H2	Yağlayıcılar, yalnızca doğrudan veya gıda ile dolaylı temas hariç olabilir	PTFE-Fluid Top-Lube-Fluid
R2	Yapısal yüzeylerde kullanılan kaplamalar, gıda ile temas etmeyen ürünlerdir. Ürün doğrudan veya dolaylı olacak şekilde uygulanmalıdır. Gıda kontaminasyonu önlenir.	Çinko Sprey Çinko Sprey özel açık

Temizleyiciler

A1	Yalnızca aşağıdaki alanlar için evrensel temizleyici gıda ile doğrudan temas hariç. Kaplamalar ve aksesuarlar aşağıdakilere uygun olmalıdır içme suyu ile temizlik.	WEICON Hızlı Temizleyici (Sprey, Aktif Sıvı Madde) WEICON Köpük Temizleyici
A7	Metalik yüzeyler için temizleyiciler ve cilalar gıda teması. Kokular eksiksiz olmalı gıda ile temas etmeden önce havalandırılmalıdır veya ambalaj oluşabilir.	WEICON Metal-Fluid (Sprey, Aktif Sıvı Madde)
C1	Gıda dışı işlemede kullanım için temizleyici alanlar. Temizlenen aksesuarlar kullanmadan önce içme suyu ile iyice temizlenmelidir. Yemek alanları iade edilir.	WEICON Metal-Fluid (Aktif Sıvı Madde)
K1 K3	Solvent bazlı temizleyiciler ve yağ gidericiler Gıda işleme dışı alanlarda kullanılır. Solvent içermeyen yapışkan sökücü.	WEICON Endüstriyel Temizleyici Sprey



Universal Spatula beyaz

10039185

Çeşitli leke ve kalıntıların özenle temizlenmesi için özel spatula. Gıda endüstrisinde kullanım için uygundur.

AB Tüzüğü 10/2011 plastik ile EC sayılı Gıdaya temas.



Teknik Bilgiler

	Renk	Koku	Sıcaklık dayanımı	İçerik	Raf ömrü (ay)	Özellikler
Aktivatör Temizleyici	şeffaf	solvent / alkol	---	400 ml	24	temizleyici ve astar tek bir üründe ; yapıştırma yüzeylerinin ön işleme için
AL- MoS² + 400 Lack Sprey	antrasit beyaz	solvent	-200°C (-328°F) ile +450°C (+932°F) arası	400 ml	24	MoS ₂ bazlı kuru yağ
Alüminyum Zımpara Koruması	renksiz	solvent	-20°C (-4°F) ile +130°C (+266°F) arası	400 ml	24	silikonsuz
Anti-Seize Montaj Spreyi ASA 400	antrasit	sentetik yağ karışımı	-180°C (-292°F) ile +1.200°C (+2.192°F) arası	400 ml	24	MIL907D ile uyumlu aşırı yüksek basınç direnci
Anti-Seize Montaj Spreyi ASW 400	beyaz	medikal beyaz yağ	-40°C (-40°F) ile +1.400°C (+2.552°F) arası	400 ml	24	yüksek alaşım çeliklerin (NSF H1) yapışmasına karşı mükemmel koruma
AT-44	sarımsı	vanilya	-50°C (-58°F) ile +210°C (+410°F) arası	150 ml 400 ml	24	yüksek performanslı yağlama yağı PTFE
Bakır Macun Montaj Spreyi KPS 400	bakır	mineral yağı	-20°C (-4°F) ile +1.100°C (+2.012°F) arası	400 ml	24	yüksek sıcaklık dayanımı
Basınçlı Hava Spreyi	---	neredeyse kokusuz	---	400 ml	24	kontaksız temizler
Bio-Fluid-Sprey	renksiz	neredeyse kokusuz	-25°C (-13°F) ile +120°C (+248°F) arası	500 ml	24	DAB10, USDA H1, FDA Yönetmelikleri, FDA pozitif liste safılık dereceleri ile uyumlu
Brülör Temizleyici	renksiz	narenciye	---	500 ml	24	artıksız buharlaşma
Çatlak Kontrol Spreyi Difüzyon Maddesi	kırmızı	solvent	0°C (+32°F) ile +50°C (+122°F) arası	500 ml	24	Çok iyi penetrasyon özellikleri
Çatlak Kontrol Spreyi Özel Geliştiricisi	beyaz	solvent	0°C (+32°F) ile +50°C (+122°F) arası	500 ml	24	Malzeme hatalarının güvenilir göstergesi
Çatlak Kontrol Spreyi Temizleyicisi	renksiz	solvent	0°C (+32°F) ile +50°C (+122°F) arası	500 ml	24	artıksız buharlaşma
Citrus-Temizleyici	renksiz	narenciye	---	400 ml	24	artıksız buharlaşma
Dondurucu Sprey	---	neredeyse kokusuz	---	400 ml	24	-45°C'ye nokta atışı soğutma
Duman Detektörü Test Spreyi	renksiz	solvent	---	150 ml 250 ml	24	silikonsuz, artıksız buharlaşma
El Koruma Köpüğü	beyaz	kokusuz	---	200 ml	24	lipozom içerir, dermatolojik olarak test edilmiştir
Elektro Temizleyici	renksiz	solvent	---	400 ml	24	yüksek safılık dereceli solventler
Endüstriyel Temizleyici	renksiz	solvent	-10°C ile +50°C arası	500 ml	24	% 95 aktif madde
Etiket Çıkartıcı	renksiz	narenciye	---	500 ml	24	özel spatula ile kağıt ve folyo etiketleri söker
Fren ve Balata Temizleyici	renksiz	narenciye	---	500 ml	24	artıksız buharlaşma
Hızlı Temizleyici	renksiz	solvent	-10°C (+14°F) ile +50°C (+122°F) arası	400 ml	24	NSF K1/K3 onayı
İzoelektro Sprey	renksiz	solvent	-40°C ile +120°C arası	400 ml	24	Yüksek dielektrik dayanımı
Kaçak Arama Sprey	sütümsü	neredeyse kokusuz	0°C (+32°F) ile +50°C (+122°F) arası	400 ml	24	oksijen için DVGW tarafından test edilmiştir ve CO ₂ için uygundur
Kalıp Ayırıcı	renksiz	solvent	-20°C (-4°F) ile +130°C (+266°F) arası	400 ml	24	silikonsuz
Kalıp Temizleyici	renksiz	narenciye	---	500 ml	24	kalıplardan ve aletlerden balmumunu, yağları, silikonları ve artıkları temizler
Kaynak Koruma Spreyi (Gazaltı Spreyi)	renksiz	solvent	---	400 ml	24	SLV tarafından test edilmiştir, silikonsuz
Kaynak Koruma Spreyi HP	renksiz	solvent	---	400 ml	24	silikonsuz, uzun süre kalıcı etki
Kılavuz Yağı	renksiz	neredeyse kokusuz	+200°C'ye (+392°F) kadar	400 ml	24	yüksek performanslı kesme yağı
Kokpit Spreyi	renksiz	narenciye	---	400 ml	24	toz ve su geçirmez, renk derinliği, yarı mat
Kontakt Sprey	şeffaf	solvent	-20°C (-4°F) ile +150°C (+302°F) arası	400 ml	24	nemi yok eder, elektrik kontaklarını korur
Köpük Temizleyici	beyaz	narenciye	---	400 ml	24	NSF A1-onaylı
Korozyon Önleyici (wax) Sprey	renksiz, macenta	solvent	-20°C (-4°F) ile +80°C (+176°F) arası	400 ml	24	balmumu bazlı
Lazer Markalama Spreyi	antrasit, siyah	solvent	-200°C ile +450°C arası, kısa süreliğine +500°C	400 ml	24	lazer işaretlerinin kontrastını, okunabilirliğini ve kalitesini artırır
Marş-Sprey	renksiz	solvent	---	400 ml	24	tüm yanmalı motorlar için
Menteşe ve Kilit Spreyi	renksiz	kokusuz	-25°C (-13°F) ile +120°C (+248°F) arası	200 ml	24	reçinesiz ve asitsiz mineral yağı

Yüksek Performanslı Yağlar
 Aktif Sıvı Maddeler
 Montaj Macunları
 Digerleri
 WEICON TOOLS®
 Teknik Spreyler
 Yapıştırıcılar/Sızdırmazlık Malzemeleri

Teknik Spreyler

Teknik Bilgiler

	Renk	Koku	Sıcaklık dayanımı	İçerik	Raf ömrü (ay)	Özellikler
Metal-Fluid	sütümsü	neredeyse kokusuz	---	400 ml	24	antistatik etki
Multi Köpük Sprey	beyaz	narenciye	---	400 ml	24	güçlü köpük temizleyici
Pas Çözücü ve Kontak Spreyi	bej	petrol	-20°C (-4°F) ile +150°C (+302°F) arası	400 ml	24	6-kat fonksiyonu
Pas Dönüştürücü	bej, şeffaf	Suni reçine	-50°C ile +80°C arası (-58°F ile +176°F arası) (brieffly <15 dk. ile +160°C/+320°F arası)	400 ml	24	Pas dönüştürme, astarlama, sızdırmazlık
Pas Şok Sprey	şeffaf	solvent	---	400 ml	24	her tipteki paslı sıkı vida bağlantılarını saniyeler içinde söker
Pas sökücü-Fluid	bej	neredeyse kokusuz	-20°C (-4°F) ile +150°C (+302°F) arası	400 ml	24	Gevşetir, yağlar, temizler ve korur NSF H1 onaylı
Paslanmaz Çelik Bakım Spreyi	renksiz	neredeyse kokusuz	-20°C (-4°F) ile +130°C (+266°F) arası	400 ml	24	antistatik etki, iç ve dış
Paslanmaz Çelik Kılavuz Yağı	renksiz	petrol	-40°C (140°F) ile +200°C (392°F) arası	400 ml	24	Metal parçalar üzerindeki sürtünmeyi ve ısı oluşumunu azaltır
Plastik Temizleyici	renksiz	narenciye	---	500 ml	24	hassas plastik yüzeyler için
Pnöma Lub	sarımsı	vanilya	-50°C (-58°F) ile +210°C (+410°F) arası	400 ml	24	Pnömatik ekipmanlar için yağlayıcı, yüksek PTFE içeriği
PTFE-Sprey	beyaz	solvent	-180°C (-292°F) ile +250°C (+482°F) arası	400 ml	24	PTFE bazlı kuru yağ
PTFE-Sprey-Fluid	beyazımsı, şeffaf	neredeyse kokusuz	-180°C (-292°F) ile +260°C (+500°F) arası	400 ml	24	NSF H2 onaylı
Sakız Çıkartıcı	---	neredeyse kokusuz	---	400 ml	24	eski sakız veya modelleme gün artıklarını bile temizler
Seramik Kaynak Koruma Spreyi	beyaz	solvent	---	400 ml	24	mükemmel yapışma
Silikon ve Yapıştırıcı Sökücü (Conta Sökücü)	pembe	solvent	---	400 ml	24	güçlü
Silikon-Fluid	renksiz	kokusuz	-30°C (-22°F) ile +250°C (+482°F) arası	400 ml	24	NSF H1 onaylı
Silikon-Sprey	renksiz	solvent	-50°C (-58°F) ile +250°C (+482°F) arası	500 ml	24	silikon yağı bazlı
Sıvı Gres - Beyaz -	beyaz	solvent	-20°C (-4°F) ile +150°C (+302°F) arası	400 ml	24	çok iyi yapıştırıcı ve yağlayıcı özellikler
Sıvı Gres - Ekstra güçlü -	bej	neredeyse kokusuz	-25°C (-13°F) ile +80°C (+176°F) arası	400 ml	24	Su altında bile yapışır
Sıvı Gres - Gıda H1 -	sarımsı-beyaz	neredeyse kokusuz	-40°C (-40°F) ile +160°C (+320°F) arası	400 ml	24	kokusuz ve tatsız yüksek sıcaklık gresi
Sıvı Gres -Mos2'li-	beyaz	neredeyse kokusuz	-20°C (-4°F) ile +120°C (+248°F) arası	400 ml	24	yüksek basınç dayanımı, uzun süreli gres
Sıvı Gres Spreyi	renksiz	mineral yağı	-40°C (-40°F) ile +200°C (+392°F) arası	400 ml	24	özellikle yapıştırıcı, basınç dirençli, aşın sürünme kapasiteli, ses geçirmez
Tamir Spreyi	gri	solvent	-50°C (-58°F) +100°C (+212°F) arası	400 ml	24	güvenli ve hızlı bir şekilde sızdırmazlığı sağlar
Temizleyici Sprey S	renksiz	turuncu	---	500 ml	24	artıksız buharlaşma
TFT/LCD Ekran Temizleyici	beyaz	neredeyse kokusuz	---	200 ml	24	yüksek basınç dayanımı, uzun süreli gres
Top-Lub	renksiz	mineral yağı	-40°C (-40°F) ile +200°C (+392°F) arası	400 ml	24	özellikle yapıştırıcı, basınç dayanımı ve su geçirmez, harika sürünme özelliklerine sahiptir
Top-Lub-Fluid	hafif sarımsı	nötr	-20°C ile +250°C arası (-4°F ile 482°F arası)	400 ml	24	Sentetik, saydam,
Vizör Temizleyici	beyaz	neredeyse kokusuz	---	200 ml	24	artıksız temizleme ve yüzeylere karşı nötr
V-Kayış Spreyi	renksiz	mineral yağı	-40°C (-40°F) ile +80°C (+176°F) arası	400 ml	24	yüksek gerilimli güç iletim kayışları için uygun
W 44 T®	sarımsı	vanilya	-50°C (-58°F) ile +210°C (+410°F) arası	200 ml, 400 ml, 500 ml	24	çeşitli etkilere sahip çok fonksiyonlu yağ
W 44 T®-Fluid	bej	neredeyse kokusuz	-50°C (-58°F) ile +210°C (+410°F) arası	400 ml	24	Gevşetir, yağlar, korur, ayırır ve bakım yapar NSF H1 onaylı
Yapıştırıcı Sprey -çok güçlü-	sarımsı	solvent	-20°C (-4°F) ile +80°C (+176°F) arası	500 ml	12	emici malzemelerle bile büyük yüzeylerin yapışması
Yapıştırıcı Sprey -gözülebilir-	renksiz	solvent	-20°C (-4°F) ile +50°C (+149°F) arası	500 ml	12	yüzeyleri delmez ya da dalgalı halde bırakmaz
Yapıştırıcı Sprey -güçlü-	bej	solvent	-20°C (-4°F) ile +65°C (+149°F) arası	500 ml	12	hafif malzemelerin büyük yüzey yapışması
Tekstil Yapıştırıcı Sprey	bej	solvent	-20°C (-4°F) ile +65°C (149°F) arası	500 ml	12	çıkartılabilir, yeniden konumlandırılabilir yapıştırma, kumaşa nüfuz etmez
Yüzey-Temizleyici	renksiz	solvent	---	400 ml	24	WEICON Yapıştırıcılar ve Sızdırmazlık Malzemelerinin uygulanması öncesi



Çözücüler

Ürün	Sayfa
Pas Dönüştürücü	184
Pas Sökücü	184
Pas Sökücü Sıvı	185
Pas Sökücü Jel	185

Yüzey ve Anti-korozyon Kaplama

Alüminyum Boyası	186
Çinko Toz Boyası	186
Çinko Kaplama Boyası	186
Korozyon Önleyici	187

Temizleyici ve Yağ Giderici

Yüzey-Temizleyici	188
Kalıp Temizleyici	188
Elektro Temizleyici	188
Temizleyici M	188
Hızlı Temizleyici	189
Temizleyici S	189
Fren ve Balata Temizleyici	190
Fren ve Balata Temizleyici AF	190
Plastik Temizleyici	190
Atölye Temizleyici	191
Citrus-Temizleyici	191

Koruma ve Bakım

Paslanmaz Çelik Bakım Sıvısı	192
Metal-Fluid	192

Ayırıcılar

Etiket Çıkartıcı	193
Kalıp Ayırıcı	193
Kaynak Koruması	193

Yağlayıcı ve çok Fonksiyonlu Yağlar

Ürün	Sayfa
W 44 T®	194
AT-44	194
Bio-Fluid	195
Kılavuz Yağı	195
Silikon	195
Phöma-Lube	195

Diğerleri

Kaçak Arama Sıvısı	196
Aksesuarlar	197

Aktif Sıvı Maddeler



WEICON Aktif Sıvı Maddeler

Ekonomik | etkili

Ekonomik etkinlik ve işte sağlık ve güvenlik – bunlar her şirketin artan bir şekilde karşılaması gereken ihtiyaçlardır. Bu nedenle bu ihtiyaçları karşılayabilen ürün ve üretimler daha da önemli hale gelmektedirler.

WEICON Aktif Sıvı Maddeler yüksek seviyedeki talepleri karşılar:

- ▶ Alevlenebilir itici içermezler
- ▶ Geniş kapsamlı ya da masraflı imhaya gerek yoktur
- ▶ Emisyonlar azaltılmıştır
- ▶ Daha az ambalaj atığı
- ▶ Yalnızca maddenin kendisi işlem görür



WEICON Aktif Sıvı Maddeler aşağıdaki uygulama alanları için mevcuttur:

- ▶ Temizleme ve yağlarından arındırma
- ▶ Yağlama, bakım ve onarım
- ▶ Çözücü ve ayırıcı
- ▶ Yüzey ve aşınma önleyici kaplamalar

Pas Dönüştürücü*

pası nötralize eder | püskürtülebilir | geçici bir koruyucu film oluşturur

WEICON Pas Dönüştürücü, paslanmış demir ve çelik yüzeylerdeki pası nötralize etmek için kullanılarak korozyon sürecini güvenilir bir şekilde durdurur. Asit ve tanelerden oluşan özel etken madde formülü pas dönüştürücünün pasa nüfuz etmesini sağlar. Kimyasal bir işlemle demir oksitleri kararlı bir tabakaya dönüştürür ve ayrıca çinko fosfat yoluyla geçici bir korozyon koruması bırakır.

Metalin karbon içeriğine bağlı olarak, işlenmiş yüzey mavi, kahverengi ve siyah olarak renk değiştirir. Bu katman, WEICON Çinko Sprey gibi sonraki koruyucu kaplamalar için ideal bir temel oluşturur. WEICON Pas Dönüştürücü, pas derecesi A ve B olan hafif paslı yüzeylerde optimum sonuçlar elde eder. Gevşek pas ve gevşek parçalar önceden mekanik olarak temizlenmelidir. Konvertör sadece pas veya metale uygulandığında aktif hale gelir ve makine ve ekipmanlar, tarım makineleri ve motorlu araçlar gibi tüm paslı noktalarda geniş alanlarda kullanılabilir. Diğer dönüştürücülerin aksine, WEICON Pas Dönüştürücü, reaksiyon süresi geçtikten sonra temiz su ve sünger veya yumuşak bir fırça ile işlenmiş yüzeyden çıkarılır. Bu, dönüştürme işlemi sırasında oluşan artık malzemelerin giderilmesine hizmet eder.

▶ 1 kg	▶ 5 kg	▶ 10 kg	▶ 28 kg
10068564	10068566	10068570	10053611



VIDEO

**Pas Sökücü**

6-kat fonksiyonu

WEICON Pas Sökücünün altı-kat fonksiyonu onu onarım, bakım ve servis için vazgeçilmez yapar. Mükemmel sürünme kapasitesi ile WEICON Pas Sökücü en küçük oyuklara bile ulaşır.

WEICON Pas Sökücü paslı ve katı parçaları, vidaları, cıvatalar, birleşme yerleri ve menteşeleri gevşetir. Korozyona ve oksidasyona karşı kalıcı olarak korur. Kaygan yüzeyleri dayanıklı bir biçimde yağlar. Metalik yüzeyleri ve mekanik parçaları temizler ve bakımlarını yapar. -20°C ile +150°C arası (-4 ile +302°F arası) sıcaklıklara dayanıklıdır.

▶ 1 L	▶ 5 L	▶ 10 L	▶ 28 L
10007609	10032521	10032522	10053847



* WSD 400 ve WPS 1500 sıkılmamalıdır. Sadece sürmek ve/veya uygulamak içindir.



Aktif Sıvı Maddeler

Çözücüler

Pas Sökücü Sıvı

çok yoğun | metal parçaların pasını giderir

WEICON Pas Sökücü Sıvı, pas ve korozyonu gidermek için özel bir konsantredir. Yüksek yoğunluklu daldırma banyosu, sac ve çelik yapıların yanı sıra çok çeşitli metal parçalar üzerinde kullanılabilir ve yüzeyi çiplak metale kadar temizler.

Pas Sökücü Sıvı özel ekipman olmadan kullanılabilir ve özel alet gerektirmez. Sulu bir çözeltiye dayanan daldırma banyosu, standart uygulamalar için su ile seyreltilir. Pası alınacak parçalar doğrudan banyoya yerleştirilebilir. Pas giderme konsantresi ultrasonik banyolar için de uygundur ve birkaç kez tekrar kullanılabilir.

Özel daldırma banyosu, pas ve korozyonun giderilmesi gereken çok çeşitli endüstriyel uygulamalar için uygundur. Örneğin, yakıt depolarının içindeki pası temizlemek için idealdir.

- 1 L 10102422 ► 5 L 10102426

VIDEO



Pas Sökücü Jel

yüksek reaksiyon hızı | çok ekonomik | solventsiz



Pas ve karamayı hızlı ve güvenilir bir şekilde giderir. Pas sökücü jel, demir, çelik, paslanmaz çelik, bakır, pirinç, krom ve gümüş üzerinde kullanılabilir. Yüksek reaksiyon hızına, çok iyi sürünme özelliklerine sahiptir ve çok ekonomiktir. Kararan renkler jel tarafından sadece birkaç saniye içinde giderilir. Temizleme işlemi, korozyonun derecesine bağlı olarak 15 dakika ile 12 saat arasında sürebilir.

Mavi jelin uygulama için ısıtılmasına gerek yoktur, ancak oda sıcaklığında işlenebilir. Bu solüsyon doğal, solvent içermeyen bir bileşime sahiptir ve pasın nazikçe giderilmesini sağlar.

WEICON Pas Sökücü Jel, endüstrinin çeşitli alanlarında ve ayrıca ticarete kullanılabilir.

- 1 L 10102430 ► 5 L 10102434

VIDEO



Alüminyum Boyası***Etkili | aşınma direnci**

Alüminyum Boya korozyon önleyici ve metalik yüzeylerin optik iyileştirilmesi için kullanılır.

Nemle temas halinde alüminyum pigmentleri yüzeyde daha fazla nemin nüfuz etmesini önleyecek yoğun, neredeyse sızdırmaz bir oksit tabaka oluşturur.

Yüksek aşınma direnci ve uzun renk tonu garantisi kendilerini uygulama boyunca tüm kaplamada eşit bir şekilde dağıtan pigmentler tarafından sağlanır. Böylece WEICON Alüminyum Boya tamamen sertleştikten sonra bile aşınma ve kimyasal etkilere korunur.

- ▶ 375 ml ▶ 750 ml
- 10033209 10033210

**Çinko Kaplama Boyası*****Sıcak daldırma galvanize rengine benzer bir tonla Galvenize yüzeylerin onarımı**

WEICON Sürülebilir Sıvı Çinko Kaplama tüm metalik yüzeyler için korozyona karşı aktif koruma sağlar ve galvanizlemeye uyumlu renk tonunda mevcuttur.

Sürülebilir Sıvı Çinko Kaplama ile, yassı metal pigmentlere yüzeye paralel bir şekilde alt katmanda çeşitli, mekansal olarak yeri değiştirilmiş tabakalara yerleşirler (shingle etkisi). Bu yüzeyleri nüfuz eden nemden daha uzun süre korur. Optimum korozyon koruması simultane elektrokimyasal etki ile bağlantılı olarak sağlanır.

- ▶ 375 ml ▶ 750 ml ▶ 2,5 L
- 10033200 10033201 10000404

**Çinko Toz Boyası*****Etkili katodik korozyon önleyici**

WEICON Sürülebilir Sıvı Çinko Boya metalik alt katmanlar korozyondan aktif ve kalıcı olarak korumak için kullanılan bir kaplamadır.

Sürülebilir Sıvı Çinko Boya yüksek konsantrasyon ve saf dairesel (yuvarlak) metal pigmentlerini kullanır. Kaplamadaki yüksek orandaki çinko etkili katodik korozyon korumasını garantiler.

Yüzey hasarlıysa, çinko molekülleri çinko oksit moleküllerini ortaya çıkarmak için havadaki nemle tepkimeye girer. Çinko oksit molekülleri temel malzemeyi korozyondan korurlar.

- ▶ 375 ml ▶ 750 ml ▶ 2,5 L
- 10033202 10033206 10000403



Aktif Sıvı Maddeler Yüzey ve Anti-korozyon Kaplama

Korozyon Önleyici (wax)*

İç depolama için korozyon önleyici ve metallerin yurtdışı sevkiyatı

Alman TÜV onaylı WEICON koruyucu filmidir. Kuru ve balmumu tabakasıyla aletlere ve hassas parçalara uzun süreli koruma sağlar.

WEICON Korozyon Önleyici çıplak, boyanmamış metal parçaları için güvenli korozyon önleyici olarak, yurtdışı sevkiyatları sırasında korozyon önleyici olarak ve alet ve hassas parçaların korunması için kullanılabilir. Koruyucu tabaka kolay bir şekilde temizlenebilir (ör; WEICON Temizleyici S).



- ▶ 1 L ▶ 5 L ▶ 10 L ▶ 28 L
- 10007619 10032849 10032850 10053931



VIDEO



* WSD 400 ve WPS 1500 sıkılmamalıdır. Sadece sürmek ve/veya uygulamak içindir.



Yüzey-Temizleyici

Yapışma yüzeylerinin ön işlemleri

WEICON Yüzey Temizleyicisi WEICON Yapıştırıcılar ve Sızdırmazlık Malzemeleri ile birleştirilecek veya yapıştırılacak yüzeylerin temizlenmesi ve yağlarından arındırılması için kullanılır.

Yüzey Temizleyicisi metal, cam, seramikler ve plastiklerin çoğunda uygulanabilir. WEICON Yüzey Temizleyicisi bakım işi sürecinde makine bileşenlerini temizlemek ve yağlarından arındırmak gibi işler için kullanılabilir.

▶ 1 L	▶ 5 L	▶ 10 L	▶ 28 L
10025301	10032515	10032516	10053878



Elektro Temizleyici

Teknik elektrik bileşenlerin temizlenmesi ve yağdan arındırılması

Elektro-Temizleyici Sprey her türlü kirliliğe ya da paslanmış kontaklar için hızlı ve etkili temizlenmesi ve yağdan arındırılması için kullanılır.

Yüksek saflıkta solventler ile özel formülü oksit ve sülfat katmanları, yanma artıkları ya da teknik elektrikli veya mekanik parçaları üzerinde, aletler, ölçerler, araçlar, teraziler, şalterler, sensörler ve diğerleri gibi, reçineli veya ıslak toz biriktirme durumlarında kullanılır. Elektro-Temizleyici gerilim düşümünü azaltır ve elektrik iletkenliğini artırır. Sızıntıya neden olabilir, kirlilik kaldırılır. Düşük viskozite ve yüzey gerilimi özelliğinden dolayı Elektro-Temizleyici ince kanallara ve sütunlara da girer ve orda kendi derin temizlik etkisi açılabilir. Elektro-Temizleyici metaller, plastik maddelere, elastomere, boya ve kaplamaya karşı tarafsızdır. Hassas yüzeyler ve malzemeler için kullanılabilir.

▶ 1 L	▶ 5 L	▶ 10 L	▶ 28 L
10029981	10032482	10032483	10053890



Kalıp Temizleyici

Yüksek aktif organik

WEICON Kalıp Temizleyici yüksek aktif organik solvent bazlı özel temizleyicidir. Balmumu, silikon, yağ, sertleşmemiş PUR artıkları ve plastik, çelik veya alüminyum kalıplarından diğerleri artıkları etkili bir şekilde temizler.

▶ 1 L	▶ 5 L	▶ 10 L	▶ 28 L
10037688	10032504	10032505	10053862



Temizleyici M

etiketlenmesi gereken tehlikeli madde içermez | hızlı kurur | yanıcı değil

WEICON Temizleyici M tüm metalleri, plastikleri, lastikleri, camları, seramikleri, ahşapları veya boyalı ve kaplanmış yüzeyleri temizler ve yağdan arındırır. Gres, yağ, reçine, kurum, mum, kalıp ayırıcılar, şekillendirme maddelerini, soğutucu yağlayıcılar ile etiket ve yapıştırıcı kalıntılarını güçlü ve hedefe yönelik bir şekilde giderir.

Temizleyici M kullanıma hazırdır, hızlı kurur, yanıcı değildir ve etiketlenmesi gereken tehlikeli madde içermez. Temizleyicinin kullanımı kolay ve güvenlidir. Örneğin, makine parçalarını ve aletleri temizlemek ve yağdan arındırmak için kullanılabilir. Özel yüzey aktif maddeler ve alkollerden oluşan özel aktif bileşen formülü, silikon bazlı köpük kesiciler içermez, yağlama yapmaz ve bu nedenle üretimdeki bileşenlerin proses güvenilir temizliğine güvenli bir katkı sağlar.

▶ 1 L	▶ 5 L	▶ 10 L	▶ 28 L
10061274	10061289	10061296	10061301



Aktif Sıvı Maddeler

Temizleyici ve Yağ Giderici

Hızlı Temizleyici



NSF
National Sanitation
Foundation
Registered
1913/1000 132/1000
www.nsf.org

Hassas alanlar için Temizleyici ve yağ sökücü

Hızlı Temizleyici gıda endüstrisi için NSF onayına sahiptir bu nedenle onarım çalışmaları kapsamında temizleyici ve yağ çözücü olarak, gıda sanayiinde, yiyecek ve içecek endüstrisinde, ilaç ve kozmetik sanayiinde yapıştırıcıların çıkarılması için kullanılabilir.

Hızlı Temizleyici, WEICON yapıştırıcı ve sızdırmazlık malzemeleri ile yapıştırılacak veya sızdırmazlaştırılacak, veya WEICON metal spreyleyler ile kaplanacak olan yüzeylerin temizlenmesi ve yağdan arındırılması için kullanılır.

Hızlı Temizleyici pH nötrdür ve malzeme uyumludur, ve metaller, cam, seramik ve çoğu plastik ve kauçuk gibi birçok malzeme ile kullanılır.

Özel formülasyonu ve elde edilen NSF tescili ile Hızlı Temizleyici iş güvenliği ve sağlığının geliştirilmesine katkıda bulunabilir.

- ▶ 1 L 10048254
- ▶ 5 L 10048545
- ▶ 10 L 10048546
- ▶ 28 L 10053898



Temizleyici S

Tüm metalleri, camı, seramikleri ve çoğu plastiği yağlarından arındırır ve temizler

WEICON Temizleyici S kalıntı bırakmadan temizler, yağdan arındırır ve buharlaştırır.

Temizleyici Sprey S metallerde, camda, seramiklere, çoğu plastikte ve PVC, PMMA (pleksiglas), polistiren gibi termoplastiklerde kullanılabilir. WEICON Temizleyici S astardan ve boyadan önce temizleme ve yağlardan arındırmak için, yağlı bir alt tabakanın etkiyi bozacağı yüzeylerde Diğerleri WEICON ürünlerini uygulamadan önce veya makine parçalarını temizlemek için kullanılır.

- ▶ 1 L 10007611
- ▶ 5 L 10032518
- ▶ 10 L 10032519
- ▶ 28 L 10053852



* WPS 1500 sıklıkmamalıdır.





Fren ve Balata Temizleyici

Çok amaçlı temizleyici, özellikle otomotiv sektörü için

WEICON Fren ve Balata Temizleyici otomotiv sanayii için üniversal temizleyicidir, kalıntı bırakmadan temizler, yağından arındırır ve buharlaştırır.

WEICON Fren ve Balata Temizleyici metalleri, camı ve pek çok plastiği hızlı ve kolay bir şekilde yağlarından arındırır ve temizler. Yağlı ve gresli artıklar ve artıkları temizler. Fren ve Balata Temizleyici frenlerde (kampanalı ve disk frenler, fren balataları, fren takozları, silindirler, pistonlar ve kovanlar), debriyajlarda (debriyaj balataları ve parçaları) ve motor parçalarında (karbüratörlerde, yakıt ve yağ pompalarında, dişlilerde v.b.) kullanılabilir.

▶ 1 L	▶ 5 L	▶ 10 L	▶ 28 L
10007612	10032472	10032473	10053857



* WPS 1500 sıkılmamalıdır.

Fren ve Balata Temizleyici AF

Otomotiv sektörü için üniversal temizleyici | aseton içermez

WEICON Fren ve Balata Temizleyici AF, otomotiv sektörü için aseton içermeyen üniversal bir temizleyicidir. Sıvı madde temizler, yağdan arındırır ve kalıntı bırakmadan tamamen buharlaşır.

Fren ve Balata Temizleyici AF metalleri, camları, kauçuk malzemeleri, toz boya kaplı yüzeyleri ve birçok plastiği hızlı ve zahmetsizce yağdan arındırır ve temizler. Yağ ve gres kalıntılarını güvenilir bir şekilde giderir.

Frenlerde (kampana, disk frenler, balatalar, fren balataları, silindirler, yaylar ve burçlar), debriyajlarda (debriyaj balataları ve parçaları) veya motor parçalarında (karbüratörler, benzin ve yağ pompaları, dişli kutuları, vb.) kullanılır. Bununla birlikte, plastik profillerin, contaların veya boyalı yüzeylerin temizlenmesi için de uygun olup, endüstri ve ticaretin birçok alanında kullanılabilir.

▶ 1 L	▶ 5 L	▶ 10 L	▶ 28 L
10102402	10102406	10102410	10102414



Plastik Temizleyici

Hassas yüzeyler için

WEICON Plastik Temizleyici plastikler*, kauçuk malzemeler veya toz kaplı metal parçalar gibi hassas yüzeyleri temizlemek ve yağlarından arındırmak için kullanılabilir.

Plastik Temizleyici pencere çerçeveleri, perde kızakları, plastik profiller, sızdırmazlık malzemeleri veya laklı flanşlar gibi pek çok endüstriyel uygulamada kullanılabilir.

▶ 1 L	▶ 5 L	▶ 10 L	▶ 28 L
10019559	10032996	10032997	10053866

*Kullanmadan önce yüzey uyumluluğunu kontrol ediniz.



Aktif Sıvı Maddeler

Temizleyici ve Yağ Giderici

Atölye Temizleyici

Solventsiz ve fosfat biyolojik olarak ayrışabilir

Atölye Temizleyici tüm metaller, plastikler, kauçuk tipleri, cam, seramikler ve ahşabı temizler ve yağlarından arındırır. Gres, yağ, reçine, pas, balmumu, nikotin, haşere kiri, bitüm ve katran lekelerini temizler.

Belirlenmiş kullanımı ile Alman Gıda ve Tüketim Ürün Yasalarına uymaktadır. Yüksek konsantrasyona sahiptir ve 1:40 (mak.) oranında seyreltilir.

Atölye Temizleyici seçilmiş köpüksüz yüzey aktif maddeleri ve ek olarak manüel temizleme içerir. Yüksek basınç temizleyicileri, parça yıkama makineleri ve sprey aparatlarında (ör; Pompalı Sprey WPS 1500) kullanılabilir.

▶ 500 ml*	▶ 1 L	▶ 5 L	▶ 10 L	▶ 28 L
10016977	10028258	10032999	10033002	10053870

* Yalnızca WPS 1500 ile işleyin.



Citrus-Temizleyici

Doğal bazlı güçlü ve koruyucu temizlik

DIN EN 1276 ve 1650 göre
kanıtlanmış etki

WEICON Citrus Temizleyici evrensel bir temizleyicidir. Alkol ve Narenciye kabuklarına dayalı özler içerir. % 75'in üzerindeki izopropanol içeriği sayesinde. WEICON Citrus Temizleyici dezenfektan etkisi yaratmakta ve böylece bütünselliği desteklemektedir. Yüzeylerin temizlenmesi ve dezenfeksiyonu için kullanılır. % 75'in üzerindeki izopropanol içeriği sayesinde.

WEICON Citrus Temizleyici dezenfektan etkisi yaratmakta ve böylece bütünselliği desteklemektedir. Yüzeylerin temizlenmesi ve dezenfeksiyonu için kullanılır. Çok çeşitli malzemeleri temizler, metaller ve plastikler, cam, seramikler gibi ve ayrıca boyalı veya kaplamalı yüzeyleri *. Temel hijyen ve ek hijyen önlemlerinin desteğiyle bile, sık kullanılan El aletleri, kurşun kalemlerden, tükenmez kalemlerden ve keçeli kalemlerden kaynaklanan kirler, WEICON Narenciye Temizleyici yüksek Verimlilik ve yüksek verim elde eder.

▶ 1 L	▶ 5 L	▶ 10 L	▶ 28 L
10031802	10034256	10034257	10053882

*1 Güvenlik nedenleriyle malzeme uyumluluğu önceden test edilmelidir.

Tavsiye edilen uygulama konsantrasyonu

	seyreltilme -miş	1:10	1:20	1:30	1:40
Alüminyum parçaları					•
Krom, paslanmaz çelik ve plastik				•	
Dizel artık	•				
Gres, kurum, bitüm ve katran sıçramaları	•			•	
Sert döşemeler		•			
Endüstriyel döşemeler, forkliftler				•	
Haşere kiri		•			
Yağ kanalları		•			
Kamyonlar (aynı zamanda katranlı kanvaslar)		•			
Atölye Ekipmanları				•	
Makineler, motorlar, yağ/yağ artıkları		•			
Onarım parçaları					•
Çelik yağ temizleyici			•		
Takım Tezgahları				•	



Paslanmaz Çelik Bakım Sıvısı

Antistatik etki

Paslanmaz Çelik Bakım Sıvısı özellikle iç ve dıştaki mat ve cilalı paslanmaz çelik yüzeylerin temizliği, koruması ve bakımı için özel olarak formüle edilmiştir ve antistatik etkiye sahiptir.

WEICON Paslanmaz Çelik Bakım Sıvısı parmak izlerini temizler ve önlere, yağlı filmleri temizler; ör; davlumbazlardan, iz bırakmadan büyük yüzeyleri bile temizler, su geçirmez ve yeni kirlerin yapışmasını önleyen uzun süreli, koruyucu ince bir katman sağlar. Ürün pek çok uygulamada kullanılabilir.

- ▶ 1 L 10013812
- ▶ 5 L 10032476
- ▶ 10 L 10032478
- ▶ 28 L 10053939



WEICON EI Spreyi

Solvent ve mineral yağ içermeyen yaklaşık 500 ml WEICON Teknik Sıvılar için.

10000401



Metal-Fluid

Üniversal kullanım; temizlik, bakım, koruma

WEICON Metal-Fluid iç mat ve cilalı yüzeyler için bakım ve temizleme ürünüdür ve NSF onaylıdır.

Metal-Fluid metal yüzeyler, seramik, ahşap, cam ve plastikleri korur, temizler ve bakım yapar. Kazınmış ve baskılı işaretleri ya da plastik yüzeyleri ve kauçuk sızdırmazlık malzemelerini çözmez.

Özel formülü ve NSF tescili ile Metal-Fluid iş güvenliği ve sağlığının geliştirilmesine katkıda bulunabilir.

- ▶ 100 ml 10033482
- ▶ 500 ml 10032995
- ▶ 1 L 10033119
- ▶ 5 L 10032510
- ▶ 10 L 10032513
- ▶ 28 L 10053935



WEICON Pompa tabancası „Özel“

Yaklaşık 500 ml WEICON Temizleyici S, Fren Temizleyici ve Pas Sökücü için.

10000402

Aktif Sıvı Maddeler

Koruma ve Bakım

Ayırıcılar

Kalıp Ayırıcı

Silikonsuz sürgü ve ayırıcı

Kalıp Ayırıcı silikonsuz sürgü ve ayırıcıdır. Aktif malzemelerin saf doğal ürünlerden oluşan yüksek nitelikli kombinasyonu yüksek kayma etkisine sahiptir, bu da plastiklerin, kalıpların, metallerin ve araçların yapışmasını önler.

WEICON Kalıp Ayırıcı plastik işlemede ve püskürtme, presleme ve vakum deformesinde kullanılabilir.

- ▶ 1 L 10007616
- ▶ 5 L 10032501
- ▶ 10 L 10032502
- ▶ 28 L 10053925



Etiket Çıkartıcı

Basit ve hızlı

WEICON Etiket Çıkartıcı akrilat ve kauçuk bazlı basınca hassas yapıştırıcıların etiketlerini ve kalıntılarını hızlı ve kolay bir şekilde söker.

Etiket Çıkartıcı cam, metal, ahşap, folyo ve plastik yüzeyler için uygundur. WEICON Etiket Çıkartıcı etiketleri, fiyat etiketlerini (ör; yanlış etiketler), adres ve ürün etiketleri, tanıtım etiketleri ve etiket kalıntılarını kolay ve güvenli bir şekilde temizler. Aynı zamanda araba ön camındaki süsler gibi folyo etiketlerin kalıntılarını da temizlemektedir.

- ▶ 1 L 10019556
- ▶ 5 L 10032498
- ▶ 10 L 10032499
- ▶ 28 L 10053874



Kaynak Koruması

Kaynak çalışmaları sırasında koruma | VOC içermez, etiketsizdir | geçici korozyon koruması

WEICON Kaynak Koruması, yüksek sıcaklık kaynağı için bir ayırıcı emülsiyondur. MIG/MAG kaynağının yanı sıra lazer ve plazma kesimi sırasında kaynak sıçramalarının yapışmasını ve yanmasını önler. Kaynak nozullarını, kaynak aksesuarlarını ve makina parçalarının yüzeylerini korur. En iyi kaynak sonuçları için. Kaynak dikişinin kalitesi bozulmaz. WEICON Kaynak Koruması ayrıca iyi bir geçici korozyon koruması sunar ve hem ıslak hem de kuru olarak etkilidir.

Östenitik malzeme, çelik ve diğer malzemelerin kaynağı için uygundur. Araç yapımında, özel makine yapımında, çelik konstrüksiyonda, aparat ve tesis yapımında, gemi yapımında, otomotiv yapımında ve endüstrinin diğer birçok alanında kullanılabilir.

WEICON Kaynak Koruması şeffaftır, kokusuzdur, VOC içermez, etiketsizdir, silikon ve solvent içermez. Emülsiyon ile kaynak yapıldıktan sonra galvanizleme veya boyama işlemleri üzerinde herhangi bir olumsuz etkisi yoktur.

- ▶ 1 L 10000351
- ▶ 5 L 10000337
- ▶ 10 L 10000338
- ▶ 28 L 10053449





W 44 T®

Çok etkiye sahip çok fonksiyonlu yağ

WEICON W 44 T özel formülü ve harika sürünme kapasitesi ile tek bir üründe korozyon koruması, yağlama, koruma ve temizlemeyi birleştiren çok fonksiyonlu bir üründür.

WEICON W 44 T sabit dişlileri, civataları, bağlantı parçalarını ve valfleri gevşetir, pası nüfuz eder ve dağıtır, elektrik kontaklardan nemi giderir, takip akımlarını önler ve ıslak motorları başlatmayı kolaylaştırır. W 44 T® ayrıca delme ve kesme işlemleri için bir kesme yağı olarak uygundur. Menteşeler, kılavuzlar, yataklar ve tüm birleşme yerleri ve rakorlardaki gıcırtili ve cızırtılı sesleri yok eder. Kirli metal yüzeylerini temizler ve lekelemeyen veya yapışmayan, toz çekmeyen incecik ve uzun süreli bir katman bırakır. Tüm aletleri, elektrik ve mekanik hassas cihazları korur ve onları işler halde tutar.

WEICON W 44 T atölye, otomotiv, deniz taşımacılığı, elektrik, tarım, ev ve hobi uygulamalarında neredeyse hiçbir sınırlama olmadan uygulanır.

- ▶ 1 L 10011715
- ▶ 5 L 10032535
- ▶ 10 L 10032536
- ▶ 28 L 10053907

AT 44

PTFE'li süper güç | silikonsuz

WEICON AT-44 özel formülü ve çok düşük sürtünme katsayısı sayesinde, korozyon koruması, temizleme, su sıkıştırması, sağlama ve korumayı tek bir üründe birleştirir.

AT-44 sabit dişlileri, civataları, bağlantı parçalarını ve valfleri gevşetir, elektrik kablolarından nemi giderir, takip akımlarını önler ve ıslak motorların başlamasını kolaylaştırır. Menteşeler, kılavuzlar, yataklar ve tüm birleşme yerleri ve rakorlardaki gıcırtili ve cızırtılı sesleri yok eder.

Kirli metal yüzeylerini temizler ve lekelemeyen veya yapışmayan, toz çekmeyen incecik ve uzun süreli bir katman bırakır. Tüm aletleri, elektrik ve mekanik hassas cihazları korur ve onları işler halde tutar.

WEICON AT-44 atölye, otomotiv, deniz taşımacılığı, elektrik, tarım, ev ve hobi uygulamalarında neredeyse hiçbir sınırlama olmadan uygulanır.

- ▶ 1 L 10007614
- ▶ 5 L 10032463
- ▶ 10 L 10032464
- ▶ 28 L 10053903



Aktif Sıvı Maddeler

Yağlayıcı ve çok Fonksiyonlu Yağlar



Bio-Fluid

National Sanitation
Foundation International
Program List 60
Regulation 10879

Yüksek saflıkta mineral yağ

WEICON Bio-Fluid medikal olarak saf beyaz yağdır, reçine ya da asit içermez, yağlama ve bakım için özel olarak geliştirilmiştir. Su ve solvent içermez, kokusuz ve tatsızdır, suyu iter. Harika sürünme özellikleri vardır ve NSF onaylıdır.



Sürtünmeyi ve aşınmayı azaltır, gıcırtılı sesleri bastırır, korozyona karşı korur, kiri ve pası temizler. Bio-Fluid üretim ve dolun tesisleri için spray yağı olarak hassas mekanizmaların yağlanması, korunması ve bakımı için kullanılabilir, dolun ve paketleme sistemleri için yağ olarak kullanılabilir.

Gıda ve gıda paketlenmesiyle ilgili ara sıra olan ve teknik olarak önlenemeyecek temas gerektiğinde kullanılabilir. WEICON Bio-Fluid gıda, içecek, ilaç ve kozmetik endüstrilerdeki uygulamalar için geliştirilmiştir.

Özel formülüve NSF tescilli ile Bio-Fluid iş güvenliği ve sağlığının geliştirilmesine katkıda bulunabilir.

▶ 1 L	▶ 5 L	▶ 10 L	▶ 28 L
10007622	10032469	10032470	10053943

Silikon Sıvısı

Kayıcı ve ayırıcı

Silikon etkili üretim ve bakım için ideal bir kayıcı ve ayırıcıdır. Aynı zamanda metalin yanı sıra plastik ve kauçuk için kauçuk ve bakım ürünü olarak kullanılır. +250°C'ye (+482°F) kadar olan sıcaklıklara dayanıklıdır.



WEICON Silikon pek çok endüstriyel uygulamada kullanılabilir.

▶ 1 L	▶ 5 L	▶ 10 L	▶ 28 L
10006760	10032527	10032528	10053917

* WSD 400 ve WPS 1500 sıkılmamalıdır. Sadece sürmek ve/veya uygulamak içindir.



Kılavuz Yağı*

yüksek performanslı kesme yağı | yüksek yağlama etkisi | mineral yağ içermez

WEICON Kılavuz Yağı mineral yağ içermez. Özellikle yüksek yağlama etkisi sayesinde daha yüksek kesme hızlarına, daha uzun takım ömrüne ve dolayısıyla takımların daha yüksek kesme performansına sahip olmasını sağlar. WEICON Kılavuz Yağı, endüstrinin tüm alanlarında her türlü çelik, dökme demir, paslanmaz çelik, bakır, pirinç, alüminyum ve bunların alaşımlarının delinmesi, tornalanması, frezelenmesi, raybalanması, testerelemesi, delinmesi ve diş açılması için kullanılabilir.

▶ 250 ml	▶ 1 L	▶ 5 L	▶ 10 L	▶ 28 L
10011167	10000394	10032466	10032467	10053947



Pnöma Lube

Yağlayıcı-korozyon koruyucu | yüksek PTFE içeriği

WEICON Pnöma Lube pnömatik ekipman ve aksesuarlarda tüm hareketli ve korunacak parçalar için yağlayıcı ve korozyon önleyici evrensel bir çözüm ajanıdır. Yüksek PTFE içerikli özel formülasyonu çeşitli görevler için kullanımına olanak sağlar: Yağlama, korozyona karşı koruma, temizleme, su değiştirme ve korunma.



Ürün pnömatik ekipman ve aksesuarların sadece kurulum veya bakımı esnasında değil, aynı zamanda çalışma sırasında da kullanılabilir.

Mükemmel hava direnci diğer alanlarda da kullanılabilir örneğin: kıyı ve açık deniz endüstrisinde. Pnöma Lube -50°C (-58°F) ile +210°C (+410°F) arası ısıya dayanıklıdır.

▶ 1 L	▶ 5 L	▶ 10 L	▶ 28 L
10011816	10048531	10048540	10053911

Kaçak Arama Dedektörü

Alev almaz, paslanmaz, cilt tahrişine neden olmaz, DIN-DVGW tarafından test edilmiştir, DIN EN 14291 standardına uygun köpüren kaçak arama maddesi

Sprey basınçlandırılmış borularda sızıntıların (çatlaklar veya gözenekli noktalar) hızlı, kolay ve güvenilir konumu için kullanılır.

WEICON Kaçak Arama Sıvısı karbondioksit (CO₂), propan, bütan, asetilen, oksijen, şehir gazları veya doğal gazlar ile herhangi bir tehlikeli bileşen ortaya çıkarmaz. Kaçak Arama Sıvısı basınçlı hava, doğal veya sıvı gazlar işlem gördüğünde ve sızıntı noktaları bağlantı parçalarında, dişli birleşmeye yerlerinde ve bağlantılarda ortaya çıktığında kullanılabilir. Pnömatik frenler ve gaz hatlarının emniyetine oldukça katkı sağlar.

▶ 1 L	▶ 5 L	▶ 10 L	▶ 28 L
10007597	10032507	10032508	10053921



WEICON®

Ara. Tıkla. Bul.



Aktif Sıvı Maddeler

WSD 400 Basıncı Hava Sprey Kutusu

WSD 400, WEICON Aktif Sıvı Maddeler uygulamalarının çoğu için tekrar doldurulabilir spreydır.

Kutu basıncı hava kanalı sisteminden bir adaptör (aksesuarlar) ile basıncı havayla tekrar doldurulabilir (optimum çalışma basıncı 7,5 bar).

WSD 400 için aşağıdaki aksesuarlar mevcuttur:

- Her basıncı hava sisteminden doldurmak için bir adaptör
- Dört farklı valfli valf seti ve giriş borulu bilya pompası



Basıncı Hava Sprey Kutusu WSD 400
10009301

4 parçalı sprej valf seti
10009303

Adaptör
10000393



Pompa Tabancası WPS 1500

WPS 1500, WEICON Aktif Sıvı Maddeler ürünlerinden çoğunun kullanılabilceği tekrar doldurulabilir pompa tabancasıdır. Sıvı konteynerde biriken basınç pompa çubuğunun saf hava ile pompalanması sonucu elde edilir. Entegre emniyet valfi izin verilen basın. (mak. 4 bar) geçildiğinde otomatik olarak açılır.

Sprej tuşunun aktivasyonu sabit, tek tip sıvı emisyonu elde etmek için yeterlidir. Uzatma parçası civatasını döndürerek, sprejin dışarı verildiği ve püskürtüldüğü oran akımdan bulutsu hale sorunsuz bir şekilde düzenlenebilir.

WPS 1500 için aşağıdaki aksesuarlar mevcuttur:

- 0,8 mm çaplı uzatma parçası ile 30 cm plastik uzantı
- Sızdırmazlık setleri

Pompa tabancası WPS 1500

10016002
Özel emniyet supabı yaklaşık 1.300 ml'lik Teknik Sıvı için tekrar doldurulabilir plastik pompalı sprej.

Conta seti Viton pompalı püskürtücü için WPS 1500
10023969

30 cm uzatma parçası
10016213



	WSD 400	WPS 1500
Kutu hacmi:	600 ml	1500 ml
Mak. doldurma miktarı:	400 ml	1300 ml
Çalışma basıncı:	5 - 10 bar	4 bar
Patlama sınırı:	42 bar	---
Deformasyon basıncı:	26 - 27 bar	---
Malzeme:	Alüminyumdan yapılmış konteyner ve püskürtme uzatma parçası	Kırılmaz polietilenden yapılmış konteyner; polipropilenden yapılmış püskürtme uzatma parçası ve aletler, fiber optik ile güçlendirilmiş poliamit ve paslanmaz çelik

Teknik Bilgiler

	Çinko Toz Boyası	Çinko Kaplama Boyası	Alüminyum Boyası
Renk tonu / Parlaklık seviyesi:	Çinko-gri / mat	taze sıcak daldırma galvanizlemeye uyarlanmıştır	Alüminyum / metalik parlaklık
Birleştirici maddes:	Epoksi reçine ester	akrilik reçine	Alkid kombinasyonu
Pigment:	Çinko pigmentler (D50 4 µm)	Çinko ve alüminyum pigmentleri (D50 25 µm)	Alüminyum pigmentleri (D50 16 µm)
Pigment saflığı:	yaklaşık 98,5 %	yaklaşık AL 99,5% ve ZN 99,9%	yaklaşık 99,5 %
Özgül ağırlık:	2,00 g/cm³	1,25 g/cm³	1,00 g/cm³
Kuru filmde metal oranı:	yaklaşık 60,5 %	yaklaşık 58,5 %	yaklaşık 32,0 %
Viskozite* (DIN EN ISO 2431)/Kıvam:	yaklaşık 70 s 4 mm / gerilebilir	yaklaşık 70 s 4 mm / gerilebilir	yaklaşık 120 s 4 mm / gerilebilir
İşleme sıcaklığı:	+18°C ile +30°C arası (+64,4°F ile +86°F arası)	+18°C ile +30°C arası (+64,4°F ile +86°F arası)	+18°C ile +30°C arası (+64,4°F ile +86°F arası)
Tüketim:	yaklaşık 120 ml/m²	yaklaşık 120 ml/m²	yaklaşık 150 ml/m²
Sprey kıvamı:	10 - 20 % üniversal incelme	10 - 20 % üniversal incelme	10 - 20 % üniversal incelme
Kuruma süresi (kupkuru):	30 dakika	60 dakika	60 dakika
Sertleşmiş*:	12 saat	12 saat	12 saat
Yeniden kaplanma/astarlanma*:	12 saat	12 saat	12 saat
Nihai sertleşme*:	48 saat	48 saat	48 saat
Minimum tabaka kalınlığı (ISO 2409):	50 µm	30 µm	20 µm
Çapraz kesim testi (DIN 53151):	GT 0 ile GT 1 arası karakteristik değer Tuz sprej	GT 0 ile GT 1 arası karakteristik değer Tuz sprej	GT 0 ile GT 1 arası karakteristik değer Tuz sprej
Tuz sprej testi (DIN 53151/ISO 2409):	400 saat	200 saat	100 saat
Mandrel bükülme testi , Mandrel 5 mm (DIN EN ISO 1519):	Kılcak çatlak oluşumu yoktur	Kılcak çatlak oluşumu yoktur	Kılcak çatlak oluşumu yoktur
Nihai sertleşmeye ulaştıktan sonra sıcaklık dayanımı:	yaklaşık +400°C (+752°F)	yaklaşık +240°C (+464°F)	yaklaşık +300°C (+572°F) (+100°C'den +212°F), hafif renk bozulmaları olabilir)
Primer:	gerekli değildir	gerekli değildir	WEICON Sürülebilir Çinko Boya / Sürülebilir Çinko Kaplama
Depo dayanıklılığı **::	12 ay	12 ay	12 ay
Mevcut:	375 ml ve 750 ml boyutunda kutu	375 ml ve 750 ml boyutunda kutu	375 ml ve 750 ml boyutunda kutu
Yönetmelik 2004/42 EC kategori 'A/I' tek bileşenli özel boya sınıflandırması:	< 500 g/l VOC	< 500 g/l VOC	< 500 g/l VOC

*+20°C (+68°F) kutu / yüzey sıcaklığı ve %50 bağıl nem.

** Sıcaklıkta kuru bir yerde saklanmalıdır. Bu güneş ışığına direkt ve/veya doğrudan maruz kalmayan tüm kapalı orijinal kutular için geçerlidir.

Aktif Sıvı Maddeler

	Renk	Koku	Sıcaklık dayanımı	Depo dayanıklılığı en az (ay)*	Özellikler	Uygun kullanım
AT-44	sarımsı	vanilya	-50°C (-58°F) ile +210°C (+410°F) arası	24	yüksek performanslı yağlayıcı yağ - PTFE'li	WSD 400 ve WPS 1500
Atölye Temizleyici	mavi	neredeyse kokusuz	+5°C (+41°F) ile +90°C (+194°F) arası	24	solventsiz, yağ drenajına uygun, biyolojik olarak ayrışabilir	WPS 1500
Bio-Fluid	renksiz	neredeyse kokusuz	-25°C (-13°F) ile +120°C (+248°F) arası	24	DAB10, USDA H1, FDA Yönetmelikleri, FDA pozitif liste saflık dereceleri ile uyumlu	WPS 1500
Citrus-Temizleyici	renksiz	narenciye	---	24	hassas yüzeyler için	WSD 400, WPS 1500 ve El püskürtücü "Özel"
Elektro Temizleyici	renksiz	neredeyse kokusuz	---	24	artıksız buharlaşma	WSD 400
Etiket Çıkartıcı	renksiz	narenciye	---	24	kağıt ve folyo etiketleri söker	WSD 400 ve WPS 1500
Fren ve Balata Temizleyici	renksiz	narenciye	---	24	kalıntı bırakmadan buharlaşır	WSD 400 ve El püskürtücü "Özel"
Fren ve Balata Temizleyici AF	renksiz	narenciye	---	24	aseton içermez, otomotiv sektörü için universal temizleyici	WSD 400 ve WPS 1500
Hızlı Temizleyici	renksiz	solvent	-10°C ile +50°C arası (+14°F ile +122°F arası)	24	NSF K1/K3 onayı	WSD 400 ve WPS 1500
Kaçak Arama Sıvısı	sütümsü	neredeyse kokusuz	0°C (+32°F) ile +50°C (+122°F) arası	24	Alman DVGW tarafından gaz borulaması onaylı, Oksijen ve CO ₂ için uygun	WSD 400 ve WPS 1500
Kalıp Ayırıcı	renksiz	solvent	-20°C (-4°F) ile +130°C (+266°F) arası	24	silikonsuz	Pompa tabancası, WSD 400 ve WPS 1500
Kalıp Temizleyici	renksiz	narenciye	---	24	kalıntı bırakmadan buharlaşır	WSD 400 ve WPS 1500
Kaynak Koruması	sütümsü	neredeyse kokusuz	+5°C (+41°F) ile +90°C (+194°F) arası	24	alev almaz, silikonsuz	WSD 400 ve WPS 1500
Kılavuz Yağı	renksiz	neredeyse kokusuz	+200°C'ye (+392°F)	24	mineral yağsız	WPS 1500
Korozyon Önleyici	renksiz	solvent	-20°C (-4°F) ile +80°C (+176°F) arası	24	RWTÜV tarafından test edilmiştir, balmumu bazlı	WSD 400 ve WPS 1500 (kullanmadan önce karıştırılması lazim)
Metal-Fluid	sütümsü	neredeyse kokusuz	-10°C (+14°F) ile +150°C (+302°F) arası	24	antistatik etki, özellikle iç kullanım için	Pompa tabancası, WSD 400 ve WPS 1500
Pas Çözücü	bej	petrol	-20°C (-4°F) ile +150°C (+302°F) arası	24	6-kat fonksiyonu	WSD 400 ve El püskürtücü "Özel"
Pas Dönüştürücü	sütümsü	neredeyse kokusuz	-30°C (-22°F) ile +80°C (+176°F) arası	24	Tek işlemden pas dönüştürme ve astarlama	---
Pas Sökücü Jel	mavi	neredeyse kokusuz	---	24	yüksek reaksiyon hızı, çok iyi sürünme özelliklerine sahiptir	---
Pas Sökücü Sıvı	sarımsı	neredeyse kokusuz	---	24	daldırma banyosu, ultrasonik banyolar için de uygundur ve birkaç kez tekrar kullanılabilir	---
Paslanmaz Çelik Bakım Sıvısı	renksiz	solvent	-20°C (-4°F) ile +130°C (+266°F) arası	24	antistatik etki, özellikle dış kullanım için	WSD 400 ve WPS 1500
Plastik Temizleyici	renksiz	narenciye	---	24	hassas plastik yüzeyler için	WSD 400 ve WPS 1500
Pnöma Lube	sarımsı	vanilya	-50°C (-58°F) ile +210°C (+410°F) arası	24	Yağlayıcı-korozyon koruyucu, yüksek PTFE içeriği	WSD 400 ve WPS 1500
Silikon Sıvısı	renksiz	solvent	-50°C (-58°F) ile +250°C (+482°F) arası	24	silikon yağı	WSD 400 ve WPS 1500
Temizleyici M	renksiz	neredeyse kokusuz	---	24	etiketlenmesi gereken tehlikeli madde içermez I hızlı kurur I yancıcı değil	Pompa tabancası, WSD 400 ve WPS 1500
Temizleyici S	renksiz	turuncu	---	24	kalıntı bırakmadan buharlaşır	WSD 400 ve El püskürtücü "Özel"
W 44 T®	sarımsı	vanilya	-50°C (-58°F) ile +210°C (+410°F) arası	24	çok etkiye sahip çok fonksiyonlu yağ	Pompa tabancası, WSD 400 ve WPS 1500
Yüzey-Temizleyici	renksiz	narenciye	---	24	kalıntı bırakmadan buharlaşır	WSD 400 ve WPS 1500
Atölye Temizleyici	mavi	neredeyse kokusuz	+5°C (+41°F) ile +90°C (+194°F) arası	24	solventsiz, biyolojik olarak ayrışabilir	WSD 400

* +20°C (+68°F) sabit sıcaklıkta kuru bir yerde saklanmalıdır. Bu güneş ışığına direkt ve/veya doğrudan maruz kalmayan tüm kapalı orijinal kutular için geçerlidir.



Montaj Macunları

Ürün	Sayfa
Anti-Seize	202
Anti-Seize High-Tech	202
Anti-Seize Seramik Macunu	202
Bakır Macun	204
Anti-Seize Nikel	204

WEICON®

Anti-Seize High-Tech

Montage-Paste / Assembly Paste



NSF International
Food Grade
Registration: 141806



ASW 450 - Farbe/Colour: weiß/white
-40°C - +1.400°C (-40°F - +2.552°F)

WEICON®

Anti-Seize Montage-Paste

AS 450 - Farbe: anthrazit - -180°C bis +1.200°C



Anti-Seize Assembly Paste

AS 450 - Colour: anthracite - -292°F to +2.192°F

www.weicon.com

Nem ve sürtünme gibi tüm etkileyen faktörler makinelerde ve tertibatlarda korozyon, yapışma ve aşınmadan kaynaklanan hasara neden olmaktadır.

Sonucunda maliyetli ve geniş kapsamlı onarım ile bakım işlerine ortaya çıkmaktadır.

Özellikle kritik uygulama koşulları altında:

- ▶ Yüksek çalışma sıcaklıkları
- ▶ Yüksek basınç yükleri
- ▶ Dış hava koşulları
- ▶ Agresif kimyasallar
- ▶ Diğerleri ortam etkisi

Bu tarz sonuçlara sıklıkla rastlanır.

WEICON Anti-Seize Montaj Macunları özellikle bu ihtiyaçlar için geliştirilmiştir. Özellikle yüksek sıcaklıklarda yüksek gerilimli parçalar için yağların yanı sıra koruyucu ve ayırıcı olarak kullanılır.

Seçilmiş katkı maddelerinin ile optimum olarak dengelenmiş katı içerikler özellikle de bu alandaki pek çok uygulamaya imkan sağlar.

Klasik ayırıcılar veya mineral yağı ve gres gibi yağlar genellikle farklı endüstriyel alanlarda yeterli yağlama ve korumayı sağlayamaz.

WEICON Anti-Seize temel bileşenleri sentetik yağlardan yapılmıştır, bu da mineral yağı içeren ürünlere kıyasla oldukça daha az sülfür içeriğine sahiptir. Bu nedenle +200°C (+392°F) ile +250°C (+482°F) arası sıcaklıklarda artıksız yağ buharlaşması mümkündür. Bu özellikle stres aşınmasından oluşan çatlakları önlemek için paslanmaz çelikler (ör; VA malzeme) mevzu bahis olduğunda oldukça önemlidir.

WEICON Middle East L.L.C.
Jebel Ali Ind Area 3
PO Box 119 216
Dubai
United Arab Emirates
Phone: + 971 488 025 05

WEICON SA (Pty) Ltd
Unit No. 01 - Enterprise Village
Capricorn Drive - Capricorn Park
Muizenberg 7945 - Cape Town
South Africa
Phone: +27 (0) 217 090 088

WEICON GmbH & Co. KG
Königsberger Str. 255 - D-48157 Münster
PO Box 84 60 - DE-48045 Münster - Germany
Tel. +49 (0) 241 3322 0

WEICON Middle East L.L.C.
Jebel Ali Ind Area 3
PO Box 119 216
Dubai
United Arab Emirates
Phone: + 971 488 025 05

WEICON SA (Pty) Ltd
Unit No. 01 - Enterprise Village
Capricorn Drive - Capricorn Park
Muizenberg 7945 - Cape Town
South Africa
Phone: +27 (0) 217 090 088

Montaj Macunları

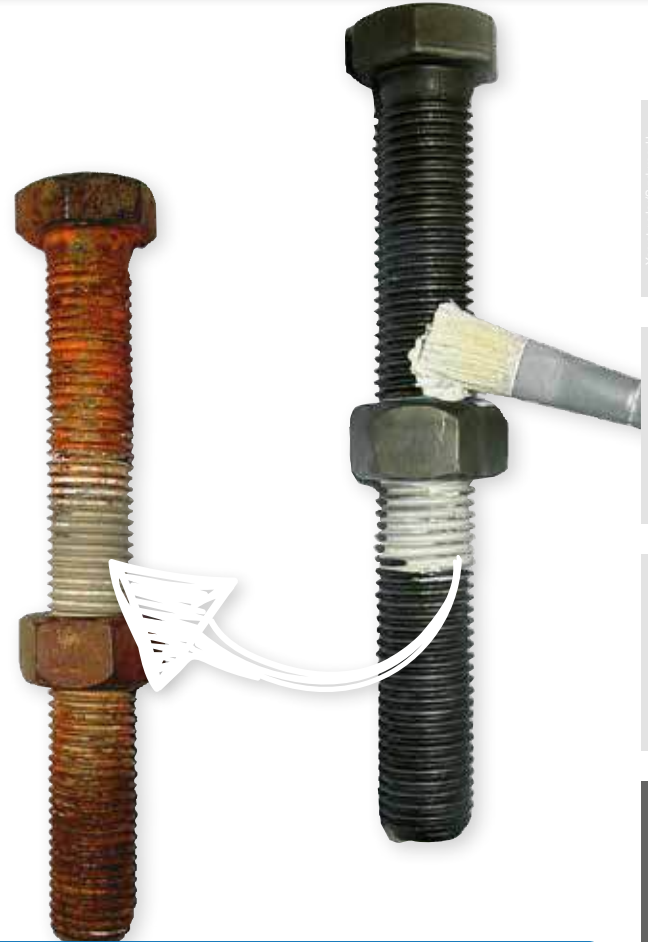

Bu nedenle çelikten ve Diğerleri metallere yapılmış iş parçaları ve yapılarının güvenli korunması teknik tertibatların rasyonel ve ekonomik çalışması için gereklidir.

WEICON Anti-Seize'in katı içeriğinin özel formülü ve çok ince zımparalanması nedeniyle, korunan yüzeydeki düzensizlikler tamamen doldurulur - yalnızca 12 µm'lik tabaka kalınlığı bile. Sadece mükemmel bir şekilde sızdırmazlığı sağlanmış yüzey korozyona karşı güvenilir bir korumayı garanti edebilir.

Bu nedenle flanş bağlantıları gibi özel uygulamalar ek sızdırmazlık etkisi ile sonuçlanır.

WEICON Anti-Seize aşağıdakilere karşı koruma sağlar:

- ▶ Korozyon – yapışma - aşınma
- ▶ Tutma-bırakma fenomeni
- ▶ Oksidasyon ve aşındırma korozyonu
- ▶ Elektrolitik tepkimeler ("soğuk kaynaklama")

WEICON Anti-Seize kükürlü katkı maddesi ve halojen içermez. İyi yapışır ve aşınma dirençlidir. Sıcak, soğuk ve tuzlu suya dayanıklıdır. Aynı zamanda aşırı düşük sürtünme katsayısı makinelerden ve tertibatlardan kolay söküm yapmaya imkan tanır.

Ek olarak, WEICON Anti-Seize Montaj Macunları ilgili yeniden yağlama araları gözlemlendiği sürece statik olarak yüksek gerilimli parçalar ve yavaş dönen tertibatlar için mükemmel yağlardır.

Yağ ve korozyon koruyucu olarak iki fonksiyona sahip WEICON Anti-Seize hem zaman kazanmak hem de maliyetleri düşürmek için bir rasyonelizasyon faktörüdür.

WEICON Anti-Seize eser miktarda kullanılır. Yaklaşık 45 m² yüzey alanını kaplamak için 0,01 mm tabaka kalınlığında 1 kg yeterlidir. Çeşitli uygulama alanları için beş ürün çeşiti mevcuttur.

Anti-Seize
Anti-Seize High Tech
Bakır Macun
Anti-Seize Nikel
Anti-Seize Seramik Macunu



Anti-Seize

Korozyon, yapışma ve soğuk kaynaklamaya karşı güvenilir koruma

WEICON Anti-Seize yüksek gerilimli parçalar için koruyucu, ayırıcı ve yağlayıcı olarak kullanılır. İdeal olarak uyumlu katı içerikler ve seçilmiş katı maddeler geniş yelpazede kullanım alanı sunar.

WEICON Anti-Seize korozyon, yapışma ve aşınma, tutma-bırakma fenomeni, oksidasyon, aşındırma korozyonu ve elektrolitik tepkimelerden („soğuk kaynaklama“) korur.

VIDEO



Anti-Seize High-Tech



Metalsiz

Anti Seize „İleri teknoloji“ yüksek sıcaklık dayanımına ve mükemmel ayırıcı özelliklere sahiptir, metalsiz, malzemelere nötrdür ve NSF onaylıdır.

Anti-Seize „İleri teknoloji“ özellikle metal içeren macunlar elektrolitik tepkimelere neden olduğunda ve nikel içeren ürünlerin sağlık nedenleriyle kullanılmaması gerektiğinde ve koyu metal içeren ürünlerin optik nedenlerle kullanılmaması gerektiğinde uygundur. Özel formülü ve NSF tescili ile Anti-Seize High-Tech iş güvenliği ve sağlığının geliştirilmesine katkıda bulunabilir.



Anti-Seize Seramik Macunu

Korozyona, tutukluğa ve aşınmaya karşı uzun süreli koruma sağlar, metal içermez

WEICON Anti-Seize seramik macunu, evrensel kullanıma yönelik, metal ve silikon içermeyen, sentetik, yüksek performanslı bir montaj macunudur. Seramik macunu yüksek sıcaklıklara dayanıklıdır, son derece iyi bir ayırma etkisine sahiptir ve malzeme açısından nötrdür. Macun metal içermez ve paslanmaz çelik ve diğer nikel alaşımlarıyla uyumludur. Metal içeren macunların elektrolitik reaksiyonlara neden olabileceği, nikel içeren ürünlerin sağlık nedenleriyle veya metal içeren, koyu renkli ürünlerin optik nedenlerden dolayı kullanılmayacağı durumlarda özellikle tercih edilir.

WEICON Anti-Seize Seramik Macun, yüksek sıcaklıklarda ve yüksek basınçta bile mükemmel bir ayırma, koruma ve yağlama etkisi sunar. Macun korozyona, aşınmaya ve aşırı hava koşullarına karşı çok iyi koruma sağlar. Montaj macunu civatalar, vidalar, saplama civataları, boru bağlantıları, somunlar, mekanik contalar vb. üzerinde kullanılabilir. Uygulama alanları arasında kimya tesisleri, petrol rafinerileri, enerji santralleri, kağıt fabrikaları, çelik fabrikaları ve dökümhanelerin yanı sıra nakliye alanları yer alır.

Anti-Seize

Montaj Macunları



	Anti-Seize	Anti-Seize High Tech	Anti-Seize Seramik Macunu
▶ 10 g Syringe	10000170	-	-
▶ 30 g Kalem	10015175	10015179	-
▶ 120 g Fırçalı kova	10000172	10040583	10068744
▶ 85 g Tüp	10049787	10049789	-
▶ 200 ml Sprey-Kartuş	10033195	-	-
▶ 400 g Kartuş	10033214	10033220	-
▶ 450 g Kova	10040395	10040036	10068751
▶ 500 g Fırçalı kova	10033196	10033198	-
▶ 1,0 kg Kova	10033215	10033221	10068758
▶ 1,8 kg Teneke	10033216	10033222	-
▶ 5,0 kg Teneke	10033217	10033223	-
▶ 10,0 kg Teneke	10033218	10033224	-
▶ 20,0 kg Teneke	10033219	10033226	-
▶ 100 ml Sprey	10000216	-	-
▶ 400 ml Sprey	10028565	10028566	-



Bakır Macun

Yüksek sıcaklıklı uygulamalardaki yüksek gerilimli parçalar için koruyucu, ayırıcı ve yağlayıcı

Bakır Macun korozyon dayanımlı ve güçlüdür. Sülfür, kurşun ya da nikel içermez.

WEICON Bakır Macun dişli birleşme yerleri ve kayıcı yüzeyler için montaj yağı olarak kullanılır. Takılabilir aletler, aşınmış kovanlar, civatalar ve tüm dişli, takılabilir ve bayonet birleşme yerlerini korozyondan ve yapışmadan koruyan etkili yağlayıcı ve ayırıcı katman oluşturur.

Fren takozları ve kılavuzlarda, fren kamları ve pimlerinde, araba ve kamyon batarya terminaleri ve Diğerleri elektrik bağlantılarında, bijon anahtarları ve somunlarında, aşınmış kovanlarda, elektrik, basınçlı hava ve hidrolik çekicilerde titreşimi azaltmak için kullanılabilir.

Anti-Seize Nikel

zorlu koşullar için Montaj macunu

Montaj macunu aşırı koşullara karşı dayanacak şekilde tasarlanmıştır. Yüksek mukavemetli, su tutmaz, tatlı su, deniz suyu, sıcak su ve buhara karşı dayanıklıdır. Macunun yüksek nikel içeriği ayrıca seyreltik hidrolik asit, sülfürik asit ve nitrik asitte bulunan tahriş edici ve aşındırıcı solventlere karşı koruma sağlar. Anti-Seize Nikel -30°C ile + 1450°C arasında, son derece geniş bir sıcaklık aralığı içinde kullanılabilir.

Anti-Seize Nikel statik ve dinamik olarak aşırı zorlamaya maruz kalan vida bağlantıları, montaj parçaları ve yüksek çalışma sıcaklıklarında yavaş dönen teçhizatlar için korozyon koruması ve yüksek performanslı montaj macunu olarak hizmet vermektedir.

Macun, korozyona, sıkışmaya, aşınmaya, stick-slipi efektine, oksidasyona, pasa ve soğuk kaynak gibi elektrolitik reaksiyonlara karşı korur.

Anti-Seize Nikel mühürler, vanalar, vidalı bağlantıları, dişiller, rulmanlar, püskürtme uçlarını, konveyör bantları, saplamalar, aletler veya silindirlerde kullanılabilir.



	Bakır Macun	Anti-Seize Nikel
▶ 30 g Kalem	10025928	-
▶ 120 g Fırçalı kova	10040857	10048520
▶ 85 g Tüp	10049788	-
▶ 400 g Kartuş	10040029	10048521
▶ 450 g Kova	10033211	10048519
▶ 500 g Fırçalı kova	10033199	10048522
▶ 1,0 kg Kova	10033212	10048523
▶ 1,8 kg Teneke	-	10048524
▶ 5,0 kg Teneke	-	10048525
▶ 10,0 kg Teneke	10033213	10048526
▶ 20,0 kg Teneke	-	10048527
▶ 400 ml Sprey	10033120	-

Montaj Macunları

Sızdırma malzemelerine (elastomerler) göre WEICON Anti-Seize ürünleri ve davranışları

	Anti-Seize	Anti-Seize High-Tech	Bakır Macun	Anti-Seize Nikel	Anti-Seize Seramik Macunu
ACM - Akriyat kauçuk	++	++	++	++	++
CR - Kloropren kauçuk	+	+	+	+	+
CSM - Klorosulfolanmış PE kauçuk	+	+	+	+	+
EPDM - Etilen propilen dien kauçuk	--	--	--	--	--
FKM - Flüor kauçuk	++	++	++	++	++
NBR - Nitril nütadien kauçuk	++	++	++	++	++
NR - Doğal kauçuk	--	--	--	--	--
SBR - Stiren bütadien kauçuk	--	--	--	--	--
SQM/VMQ - Silikon kauçuk	++	++	++	++	++

Sızdırma malzemelerine (elastomerler) göre WEICON Anti-Seize ürünleri ve davranışları

	++	+	--	++	+	--
ABS - ABS kopolimerid	++	++	++	++	++	++
PA - Poliamit	++	++	++	++	++	++
PC - Polikarbonat	--	--	--	--	--	--
PE-UHMW - Ultra yüksek molar ağırlıklı polietilen	++	++	++	++	++	++
PE-LD - Düşük yoğunluklu polietilen	+	+	+	+	+	+
PET - Polietilenterefitalat	++	++	++	++	++	++
POM - Polioksimetilen	++	++	++	++	++	++
PP - Polipropilen	++	++	++	++	++	++
PTFE - Politetraflüoroetilen	++	++	++	++	++	++
PUR - Poliüretan	+	+	+	+	+	+
PVC - Polivinilklorür	++	++	++	++	++	++

++ dirençli + sınırlı direnç -- dirençli değildir

Belirlenmiş direnç seviyeleri laboratuvar testlerini ve bilgi kaynaklarını temel alır. Diğerleri polimerlerin tek el ve karışık kimyasal ve morfolojik yapısında kullanılan çok sayıda ham materyal nedeniyle garanti verilemez. Kritik uygulama durumlarında, testleri gerçekleştirmenizi ve/veya uygulama teknoloji bölümümüze danışmanızı tavsiye etmekteyiz.

Teknik Bilgiler

	Anti-Seize	Anti-Seize High-Tech	Anti-Seize Nikel	Bakır Macun	Anti-Seize Seramik Macunu
Temel yağ	Sentetik yağ karışımı	Tıbbi yağ	sentetik yağ	mineral yağı	polialfaolefin
Renk	antrasit	beyaz	antrasit	Bakır / Grafit	beyaz
OFW cihazı sürtünme katsayısı	0,13	0,10 bis 0,13	0,16	---	---
Sürtünme toplam katsayısı	0,11 µ	0,11 µ	0,12 µ	0,13 µ	0,15 µ
Sürtünme dişli katsayısı	0,13 µ	0,12 µ	0,14 µ	0,14 µ	0,17 µ
Ters sürtünme katsayısı	0,10 µ	0,10 µ	0,11 µ	0,12 µ	0,14 µ
VKA-TEST (DIN 51350) mal yükü	4.200 N	3.600 N	---	3.000 N	7000 N
VKA-TEST (DIN 51350) kaynak yükü	4.400 N	3.800 N	2.000 N	3.200 N	7500 N
VKA-TEST (DIN 51350) Dairesel kapak değeri(1 Min/1000N)	0,5 mm	0,7 mm	0,6 mm	---	0,6 mm
İşlenmiş penetrasyon (DIN ISO 2137)	310 ile 340 1/10 mm	310 ile 340 1/10 mm	310 ile 340	310 ile 340 1/10 mm	---
Sülfür içerik (DIN 51400)	< 0,1%	< 0,1%	< 0,1%	< 0,1%	6%
Su dayanımı (DIN 51807)	0 - 90	0 - 91	0 - 91	0 - 91	1-90
Sıcaklık dayanımı	-180 ile +1.200°C arası (-292 ile +2.192°F arası)	-40 ile +1.400°C arası (-40 ile +2.552°F arası)	-30 ile +1.450°C arası (-22 ile +2642°F arası)	-20 ile +1.100°C arası (-4 ile +2012°F arası)	-40 ile +1.400 °C arası (-40 ile +2.552 °F arası)
Basınç yükü	230 N/mm ² (33.400 psi)	230 N/mm ² (33.400 psi)	230 N/mm ² (33.400 psi)	---	---
+20°C'de (+68°F) yoğunluk (DIN 51757)	1,16 g/cm ³	1,42 g/cm ³	1,30 g/cm ³	1,1 g/cm ³	1,2 g/ml
Tuz sprey testi	> 170 h	> 170 h	> 170 h	---	> 500 h
Dielektrik dayanımı	0,47 kV/mm	0,40 kV/mm	---	---	---
Spesifik dayanım	1,2 x 10 ¹⁵ Ω·cm	1,0 x 10 ¹⁵ Ω·cm	---	---	---
Özgül ısı transfer kapasitesi	1,325 J/(g·K)	1,574 J/(g·K)	1,493 J/(g·K)	1,713 J/(g·K)	---
Termal iletkenlik (ISO 22007-4)	0,546 W/(m·K)	0,675 W/(m·K)	0,582 W/(m·K)	0,392 W/(m·K)	---
Dielektrik dayanım (DIN EN 60243-1)	1,3 kV/mm	6,3 kV/mm	1,1 kV/mm	1,7 kV/mm	---

Yüksek Performanslı Yağlar

Ürün	Sayfa
AL-F	208
AL-H	208
AL-T	208
AL-W	209
AL-M	209
Silikon Yağı	209
Silikon Yağı HV	209



Yüksek Performanslı Yağlar

Çok Yönlü Yağlayıcı

Sürtünmeye ve aşınmaya karşı kalıcı şekilde koruma

- ▶ Aşırı uzun tekrar yağlama aralıkları
- ▶ Makine ve üretim tesislerinde daha yüksek işlev güvenliği ve değer koruması
- ▶ Bakım ve onarım çalışmalarında azalma
- ▶ Ekonomik etkinliğin iyileşmesi



AL-F

NSF
Nonfood Compound
Program Listed H2
Registration: 326173
NO FOOD CONTACT

Üniversal ürün

WEICON AL-F rulmanlı ve sürgülü yataklar, birleşme yerleri, kumanda kolları, kayıcı kılavuzlar, dingiller, frezeli miller, kam milleri, açık dişliler, salyangoz dişliler ve tüm gres yağı noktalarını gıda endüstrisinde bile yağlamak için kullanılır.

- ▶ 120 g ▶ 350 g ▶ 400 g
- 10034481 10033483 10033377
- ▶ 1,0 kg ▶ 5,0 kg ▶ 25,0 kg
- 10033378 10033379 10033380



AL-H

NSF
Nonfood Compound
Program Listed H2
Registration: 326173
NO FOOD CONTACT

**Yüksek sıcaklık dayanımı |
kokusuz ve tatsız**

WEICON AL-H rulmanlı yataklar, sürgülü yataklar, birleşme yerleri, dingiller, frezeli miller ve lineer kılavuz sistemleri ve gres yağı için verilen tüm kayma hızlarında uygundur.

WEICON AL-H özellikle gıda teknolojisinde kullanım için uygundur.

- ▶ 120 g ▶ 400 g ▶ 1,0 kg
- 10034289 10033372 10033374
- ▶ 5,0 kg ▶ 25,0 kg
- 10033375 10033376

AL-T

**Uzun süreli yağlama |
yüksek sıcaklık dayanımı**

WEICON AL-T yüksek performanslı gres uzun süreli yağlamalar için üniversal olarak kullanılabilen yüksek sıcaklık gresidir.

WEICON AL-T rulmanlı ve sürgülü yataklar, birleşme yerleri, kumanda kolları, kayıcı kılavuzlar, dingiller, frezeli miller ve gres yağı için verilen tüm kayma hızlarında uygundur.

- ▶ 120 g ▶ 400 g ▶ 1,0 kg
- 10034483 10033381 10033382
- ▶ 5,0 kg ▶ 25,0 kg
- 10033383 10033384

Yağlayıcıların kullanım alanları ve uygunluk olarak karşılaştırılması

	Montaj Macunları	Yağlar (sayfalar 166, 167, 194)	Gresler	Kuru yağlayıcılar (sayfa 169)
Sürtünme azaltma ve aşınma koruması Metal-metal temasını azaltır, aşınmayı önler ve hizmet ömrünü uzatır. Örnek: Rulmanlar, dişliler, menteşeler	✓	✓	✓	⚠
Isı dağıtımı / soğutma Isıyı dağıtır ve aşırı ısınmayı önler. Örnek: Elektrik motorları, yüksek hızlı rulmanlar	⚠	✓	⚠	✗
Korozyon koruması Metal parçaları pas ve kimyasal etkilere karşı korur. Örnek: Rulmanlar, vidalar, aletler	✓	✓	✓	⚠
Sızdırmazlık, titreşim sönümlenme, gürültü azaltma Bileşenleri sızdırmaz hale getirir, titreşimleri ve gürültüyü azaltır. Örnek: Kapı menteşeleri, kaymalı yataklar, makine gövdesi	✓	✓	✓	✗
Çevresel koşulların etkisi Toza, neme, kimyasallara veya aşırı sıcaklıklara karşı direnç. Örnek: Dış mekan makineleri, kimyasal tesisler	✓	✓	✓	✓
Viskozite / akış davranışı Yağlayıcının ne kadar iyi aktığını ve dağıldığını belirler. Örnek: Sprey uygulaması için düşük viskoziteli yağlar, rulmanlar için kalın gresler	⚠	✓	✓	⚠
Baz yağ tipi ve katkı maddeleri Mineral, sentetik veya biyolojik, yağlama etkisini ve dayanıklılığı etkiler. Örnek: Yüksek basınç katkı maddeleri, korozyon önleyiciler	✓	✓	✓	✗
Sıcaklık aralığı Düşük ve yüksek sıcaklıklar için uygundur. Örnek: Gresler için -20 °C ila +190 °C, yağlar için -50 °C ila +210 °C	⚠	✓	✓	✓
Yük (basınç / hız) Yüksek basınçlı rulmanlar, dişliler veya hızlı hareketler için uygundur. Örnek: Ağır yükler altındaki rulmanlar	✓	⚠	✓	✓

✓ = oldukça uygun ⚠ = sınırlı direnç ✗ = uygun değil

Not: Bu tablo sadece kılavuz niteliğindedir. Kesin uygulamalar için lütfen teknik veri sayfalarını ve üretici spesifikasyonlarını kontrol edin

Yüksek Performanslı Yağlar

Çok Yönlü Yağlayıcı

AL-M

MoS₂'li uzun ömürlü yağlayıcı | yüksek mukavemetli ve yüksek basınç direnci

WEICON AL-M uzun süreliğine sürtünme ve aşınmayı azaltır. Rulmanlı ve kaymalı yataklar, birleşme yerleri, kumanda kolları, kayıcı kılavuzlar, dingiller, kam milleri, frezeli miller, yaylar, açık dişliler, salyangoz dişliler ve gres yağı için verilen tüm kayma hızlarında uygundur.

▶ 120 g	▶ 400 g	▶ 1,0 kg
10034482	10033361	10033362
▶ 5,0 kg	▶ 25,0 kg	
10033363	10033364	

AL-W

Su altı uygulamaları için özel yağ

AL-W yüksek performanslı gres özel bir yağlayıcı ve korozyon önleyicidir, su altı uygulamaları için de kullanılabilir.

WEICON AL-W deniz suyu ya da atık su gibi agresif sıvılara karşı denizcilik sektöründe ve ısla tesislerde etkili koruma sağlar. WEICON AL-W karışık sürtünme işlemlerinde bile rulmanlı ve sürgülü yataklar için, birleşme yerleri, kumanda kolları, kayıcı kılavuzlar, dingiller, frezeli miller, açık dişliler, salyangoz dişliler, zincir ve tel halatlar ve gres yağı için verilen tüm kayma hızlarında uygundur.

▶ 120 g	▶ 400 g	▶ 1,0 kg
10017158	10033368	10033369
▶ 5,0 kg	▶ 25,0 kg	
10033370	10033371	



Silikon Yağı

Vana, armatür ve contalar için Özel Yağlayıcı | içme suyu alanlarında kullanılabilir* | BAM**

Çok iyi plastik uyumluluğu olan güçlü yapışma özelliğine sahip, şeffaf silikon yağı. Vana, armatür ve contalar için uygundur.

WEICON Silikon Yağı NSF H1 onayına sahip olduğundan, yanlışlıkla gıdaya temas edebileceği hassas alanlarda yağlayıcı olarak kullanıma uygundur. Gıda Teknolojisi, İçecek endüstrisi, Isıtma ve Sıhhi Tesisat, İlaç Endüstrisi, Sızdırmazlık Teknolojisi alanlarında kullanılır.

▶ 5 g	▶ 85 g	▶ 450 g	▶ 1,0 kg	▶ 5,0 kg	▶ 25,0 kg
10053151	10052100	10051983	10051980	10051981	10051982

Yağ, özellikle malzeme uyumludur, kokusuz ve tatsızdır. -50°C ile +200°C arası sıcaklık direncine sahiptir.

WEICON Silikon Yağı, plastik parçaların, kauçuk parça ve contaların, Vanalar ve armatürlerin, hassas alanlardaki Makine ve teçhizatın, yavaş dönen rulmanlar yağlanmasına ve O-ringler için montaj yardımcısı olarak kullanıma uygundur.



Silikon Yağı HV

vanalar, bağlantı parçaları ve contalar için özel yağlayıcı | içme suyu onayı | NSF kaydı

Özellikle vanalar, bağlantı parçaları ve sızdırmazlık elemanları üzerindeki uygulamalar için plastiklerle çok iyi uyumluluğa sahip, yüksek viskoziteli, şeffaf silikon gres.

Ayrıca Gres malzeme dostudur; koku ve tat bakımından nötrdür ve -50°C ila +200°C sıcaklık direncine sahiptir. Ruhr Bölgesi Hijyen Enstitüsü („Hygiene-Institut des Ruhrgebiets“) Almanya Federal Çevre Ajansı tarafından İçme Suyu ile Temas Eden Yağlayıcıların Hijyenik Değerlendirmesine göre test edilmiştir.

▶ 450 g	▶ 1,0 kg	▶ 5,0 kg	▶ 25,0 kg
10063812	10063768	10063784	10063798



* Ruhr Bölgesi Hijyen Enstitüsü tarafından UBA kılavuzuna göre, içme suyuyla temasta olan yağlama maddelerinin hijyenik değerlendirilmesi için test edilmiştir.

** BAM tarafından test edildi ve emniyet tekniği açısından değerlendirildi - - bkz. M 034-1 broşürü BG RCI'nin „metalik olmayan malzemelerin Oksijenle kullanımı“ (DGUV Bilgileri 213-075).



Teknik Bilgiler

	AL-T	AL-M	AL-W	AL-H	AL-F	Silikon Yağı	Silikon Yağı HV
Kısaltma (DIN 51502)	KPL 2 R -20	KF 2 K -20	KPL 1-2 E -25	KPHC 1P -40	KLF 2K -30	MSI2 S-50	MSI3S-40
Kıvam tespiti (DIN 51818)	NLGI-Class 2	NLGI-Class 2	NLGI-Class 1-2	NLGI-Class 1	NLGI-Class 2	NLGI-Class 2-3	NLGI-class 3
Baz- yağ:	Mineral yağ	Mineral yağ	Mineral yağ	Polialfaolefin	Mineral yağ	Silikon yağ	Silikon yağ
Baz- koyulaştırıcı:	Alüminyum kompleks sabun	Li/Ca sabunu/ MoS ₂	Özellikle Kalsiyum sabunu	Alüminyum kompleks sabun	Lityum	Jel	Jel
Renk:	koyu kahverengi	siyah	bej	beyaz	beyaz	renksiz saydam	yanı saydam
VKA Test (DIN 51 350):	kaynak yükü	2.400 N	3.400 N	3.400 N	3.600 N	3.400 N	---
	mal yükü	2.200 N	3.200 N	3.200 N	3.400 N	3.200 N	---
	Dairesel kapak değeri (1 Min / 1000 N)	2,0 mm	0,5 mm	0,7 mm	0,6 mm	0,8 mm	---
Hız belirleme değeri (k _a · n · d _m):	200.000	400.000	450.000	400.000	350.000	---	---
İşlenmiş penetrasyon (DIN ISO 2137):	265-295 1/10 mm	265-295 1/10 mm	285-315 1/10 mm	310-340 1/10 mm	265-295 1/10 mm	240-270 1/10 mm	240-270 1/10 mm
Su dayanımı (DIN 51807):	0 - 90	1 - 90	0 - 40	1 - 90	1 - 90	1-90	1-90
Sıcaklık dayanımı:	-25°C ile +190°C arası (-13 ile +374°F arası)	-20°C ile +120°C arası (-4 ile +248°F arası)	-25°C ile +80°C arası (-13 ile +176°F arası)	-40°C ile +160°C arası (-40 ile +320°F arası)	-30°C ile +120°C arası (-22 ile +248°F arası)	-50°C ile +200°C arası (-58 ile +392°F arası)	-40°C ile +200°C arası (-40 ile +392°F arası)
Damlama noktası (IP 396):	>210°C (+410°F)	>170°C (+338°F)	>100°C (+212°F)	>200°C (+392°F)	>190°C (+374°F)	>200 °C (+392 °F)	>200 °C (+392 °F)
Baz yağ viskozitesi (DIN 51 562):	+40°C (+104°F)	230 mm ² /s	160 mm ² /s	100 mm ² /s	400 mm ² /s	100 mm ² /s	75 mm ² /s
	+100°C (+212°F)	15 mm ² /s	15 mm ² /s	9 mm ² /s	40 mm ² /s	9 mm ² /s	31 mm ² /s
Ayrı koruyucu katmanlarla tuz püskürtme testi (Bundeswehr yönetmeliği 336 h / 35 ° C, % 5 NaCl):	---	---	korozyon yok	---	---	---	---
EMCOR korozyon testi (DIN 51 802 damıtılmış su):	0 / 0	0 / 0		0 / 0		1 / 2	1 / 2
EMCOR korozyon testi (DIN 51 802 %3 NaCl çözeltisi):			0 / 0		0 / 0		
+20°C'de (+68°F) yoğunluk (DIN 51757):	0,94 g/cm ³	0,92 g/cm ³	0,94 g/cm ³	0,93 g/cm ³	0,90 g/cm ³	0,98 g/cm ³	>1,00 g/cm ³
Uyumluluk:	. / .	. / .	Federal German Armed Forces TL 9150-0066, NATO specification G-460	NSF-H 1	NSF-H 2	NSF-H 1	NSF-H 1
Isı kapasitesi:	1,490 J/(g·K)	1,766 J/(g·K)	1,762 J/(g·K)	1,838 J/(g·K)	1,832 J/(g·K)	1,295 J/(g·K)	1,295 J/(g·K)
Termal iletkenlik (ISO 22007-4)	+20 °C (+68 °F)	0,372 W/m·K	0,491 W/m·K	0,494 W/m·K	0,394 W/m·K	0,524 W/m·K	0,445 W/m·K
Dielektrik dayanım (DIN EN 60243-1)		11,0 kV/mm	11,5 kV/mm	9,5 kV/mm	29,6 kV/mm	7,8 kV/mm	9,2 kV/mm
Raf ömrü en az (ay):		24	24	24	24	24	24

Ürün Seçme Tablosu

	AL-T	AL-M	AL-W	AL-H	AL-F	Silikon Yağı	Silikon Yağı HV
Rulmanlı yataklar	•	•	•	•	•		
Sürgülü yataklar	•	•	•	•	•		
Zincirler			•				
Birleşme yerleri	•	•	•	•	•	•	•
Kumanda kolları	•	•	•	•	•	•	•
Kayıcı kılavuzlar	•	•	•	•	•	•	•
Lineer kılavuz sistemleri	•			•		•	•
Dingiller	•	•	•	•	•	•	•
Frezeli miller	•	•	•		•		
Kam milleri		•			•		
Yaylar		•					
Açık dişliler		•	•		•		
Salyangoz dişliler		•	•		•		
Kablolar			•				

Yüksek Performanslı Yağlar

Çok Yönlü Yağlayıcı

Sızdırma malzemelerine göre
WEICON yağlar ve tepkileri (elastomerler)

	AL-T	AL-M	AL-W	AL-H	AL-F	Silikon Yağı	Silikon Yağı HV
ACM - Akriyat kauçuk	++	++	++	++	++	++	++
CR - Kloropren kauçuk	+	+	+	+	+	++	++
CSM - Klorosulfolanmış PE kauçuk	++	++	++	++	++	++	++
EPDM - Etilen propilen dien kauçuk	--	--	--	--	--	++	++
FKM - Flüör kauçuk	++	++	++	++	++	++	++
NBR - Nitril nütadien kauçuk	++	++	++	++	++	++	++
NR - Doğal kauçuk	0	--	--	--	--	++	++
SBR - Stiren bütadien kauçuk	0	--	--	--	--	++	++
SQM/MVQ - Silikon kauçuk	++	++	++	++	++	++	++

++ dirençli

+ sınırlı direnç

0 test edilmemiştir, ön deneme veya direnç testi yapılması tavsiye edilir

-- dirençli değildir

WEICON Yağlama Maddeleri ve polimer
malzemelere karşı tepkileri

	AL-T	AL-M	AL-W	AL-H	AL-F	Silikon Yağı	Silikon Yağı HV
ABS - ABS kopolimerid	++	++	++	++	++	++	++
CA - Selüloz asetat	++	++	++	++	++	++	++
EPS - Genleşmiş polistiren	++	++	++	++	++	++	++
PA - Poliamit	++	++	++	++	++	++	++
PC - Polikarbonat	--	--	--	+	--	++	++
PE - Polietilen	++	++	++	++	++	++	++
PE-UHMW - Ultra yüksek molar kütleli polietilen	++	++	++	++	++	++	++
PE-LD - Düşük yoğunluklu polietilen	+	+	+	++	+	++	++
PET - Polietilentereftalat	++	++	++	++	++	++	++
POM - Polioksümetilen	++	++	++	++	++	++	++
PP - Polipropilen	++	++	++	++	++	++	++
PPO - Polifenilin oksit	++	++	++	++	++	++	++
PS - Polistiren	+	+	+	++	+	++	++
PTFE - Politetraflüoroetilen	++	++	++	++	++	++	++
PUR - Poliüretan	+	+	+	++	+	++	++
PVC - Polivinilklorür	++	++	++	++	++	++	++
TPE - Termoplastik elastomerler	0	0	0	0	0	++	++

++ dirençli

+ sınırlı direnç

0 test edilmemiştir, ön deneme veya direnç testi yapılması tavsiye edilir

-- dirençli değildir

Belirlenmiş direnç seviyeleri laboratuvar testlerini ve bilgi kaynaklarını temel alır. Diğerleri polimerlerin tek el ve karışık kimyasal ve morfolojik yapısında kullanılan çok sayıda ham materyal nedeniyle garanti verilemez. Kritik uygulama durumlarında, testleri gerçekleştirmenizi ve/veya uygulama teknoloji bölümümüze danışmanızı tavsiye etmekteyiz.

Green Line

Produkt	Seite
 %97'ye varan yenilenebilir malzemelerden üretilmiş kablo soyma aletleri	216

Kablo Soyucular

No. S 4-28 Spiral	218
No. S 4-28 Multi	218
No. S 4-28	218
4'ü 1 Arada Düz ve Yuvarlak Kablo Soyucu	219
No. 4-16	221
No. 8-27	221
No. 4-28 H	221
No. 4-28 G	221
No. 28-35	221
No. 35-50	221
No. C 4-16	221
No. C 8-27	221
No. C 4-28	221

Kablo Sıyırıcılar

LED Lamba	222
No. 5 Pro	223
No. 5	223
No. 5 Klasik	223
No. 6	223
No. 7 Magic	224
No. 7-F	224
Hassas Sıyırıcı S	225
ESD Hassas Sıyırıcı S	225
LWL Hassas Sıyırıcı S	225

Kablo Soyma Aletleri

Coax-Soyucu No. 1 F Plus	226
Coax-Soyucu No. 2	227
LWL Fiber Tüp No. 2	227
Profibus Soyucu No. 2	227
Soyucu No. 2 Cat	227
Yuvarlak Kablo Soyucu No. 13	228
Yuvarlak Kablo Soyucu No. 13 Klasik	228
Kablo-Soyucu No. 10	228
Quadro-Soyucu No. 16	229
Combi-Coax No. 3	229

Çok Yönlü Kablo Soyucular

Ürün	Sayfa
Mini-Duo No. 150	230
Duo-Stripper No. 200	230
Duo-Crimp No. 300	231
Multi-Stripper No. 400	232
Data-Strip No. 30	233
Stripper No. 100	233

Yüksük Sıkma Pensleri

16 mm ² HEX	234
MC4	234
Multi	235
ERGO	235

Özel Aletler

Kablo Sıyırma Pensesi No. 5 Solar Pro	236
Kablo Sıyırma Pensesi No. 7 Solar	237
Mini Solar	237
LSA Sensör No. 40	238
Kablo Makası XL	239
Kablo Makası No. 35	239
Kablo Sıyırıcı No. 25	240
Kablo Kesici H.D. No. 1000	240
Kablo Sıyırıcı No. 4 - 29 Spiral	240
Multi-Opener	241
Easy Opener®	241
MC4 Anahtarı	241

El Aleti Setleri

Profesyonel - Crimp Seti	242
Profesyonel - Başlangıç Seti	242
Elektrik Tesisat Seti 1-4	242
LED Seti	242
Solar PV Set	242

WEICON TOOLS®

Kablo Soyma Aletleri



reddot winner 2020





Bizi keşfedin
WEICON TOOLS®



**KALİTE VE SÜREKLİLİK „MADE IN GERMANY“
YENİLİKÇİ VE GÜVENİLİR!**



WEICON TOOLS®

No.1 in Form & Funktion



WEICON GmbH & Co. KG olarak 1967'den beri yüksek kaliteli kablo soyucular geliştirip üretiyor, müşterilerimize geniş bir ürün yelpazesi sunuyoruz.

Dünya çapında yılda 40'tan fazla fuara katılarak WEICON TOOL'ları tanıtıyor, bu fuarlarda kullanıcılarımızla etkileşimde bulunarak iş süreçlerindeki gelişmeleri sürekli olarak takip ediyoruz. Müşterilerimizin fikir, istek ve ihtiyaçlarından yola çıkarak ar-ge çalışmalarımızı genişletiyoruz. Böylece ürünlerimizi sürekli geliştirerek müşterilerimize ihtiyaç duydukları çözümleri her daim sağlıyoruz.



reddot winner 2020



1990 yılından bu yana yüksek kaliteli kablo soyma aletlerinin geliştirilmesi ve üretiminde, Münster yakınlarındaki Ascheberg-Herbern de bulunan Krampe şirketi ile birlikte çalışmaktayız.

Üretimde en önem verdiğimiz unsur kalitedir. El aletlerimiz çok kaliteli, çok sayıda sertifikaya sahip olup optimal işlevselliikleri ve uzun ömürlülükleri kullanım kolaylıkları sunar.



Green Line®

%97'ye varan yenilenebilir malzemelerden üretilmiş
kablo soyma aletleri

Green Line nedir?

Uzmanlarla birlikte **WEICON TOOLS Green Line®**'ni geliştirdik. %97 yenilenebilir kaynaklardan oluşan, geri dönüştürülebilir ve çevre dostu araçlardır.

%97

yenilenebilir
kaynaklardan
oluşturmuştur

Kanıtlanmış kalite

Sürdürülebilir bir gelecek için neler yapmalıyız? Bu yalnızca bireysel olarak değil, aynı zamanda işletmeler tarafından da sorulan bir sorudur. WEICON olarak biz de uzun yıllardır bu konuyla ilgileniyoruz.

Bu nedenle **WEICON TOOLS Green Line®**'i geliştirdik. Kalite açısından WEICON TOOLS'tan hiçbir farkı yoktur, aynı derecede sağlam ve dayanıklıdır.

Kullanılan malzeme:

- ▶ Bitkisel yağ, natürel balmumu, lif ve mineral bazlıdır
- ▶ Ham petrol kullanılmadan üretilmiştir
- ▶ Poliamid benzeri özelliklere sahiptir
- ▶ Yenilenebilir enerji kullanılarak üretilmiştir





Kablo Soyucuları | Kablo Sıyırma Penseleri

Sıyırıcılar | Multi Kablo Soyucuları



Kablo Soyucu No. S 4-28
Ürün-No. 10061987



Kablo Soyucu No. S 4-28 Multi
Ürün-No. 10061989



Kablo Soyucu No. 4-28 H
Ürün-No. 10061991



Kablo Soyucu No. 8-27
Ürün-No. 10061996



Kablo Soyucu No. 4-16
Ürün-No. 10061993



Kablo Sıyırma Pensesi
No. 5 LED Set
Ürün-No. 10101947



Kablo Sıyırma Pensesi No. 5
Ürün-No. 10061997



Kablo Sıyırma Pensesi
No. 5 Pro
Ürün-No. 10105558 **YENİ**



Hassas Sıyırıcı S
Ürün-No. 10062000



Coax-Soyucu No. 1 F Pluscc
Ürün-No. 10062002



Coax-Soyucu No. 2
Ürün-No. 10062004



Quadro-Soyucu No. 16
Ürün-No. 10062006



Yuvarlak Kablo Soyucu No. 13
Ürün-No. 10062008



Kablo Sıyırma Pensesi
No. 5 Solar Pro
Ürün-No. 10105561 **YENİ**



4'ü 1 Arada Düz ve Yuvarlak
Kablo Soyucu
Ürün-No. 10105565 **YENİ**

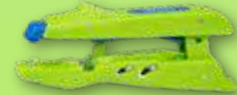

Duo-Soyucu No. 300
Ürün-No. 10062010

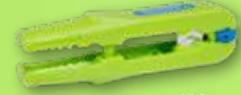

Multi Soyucu No. 400
Ürün-No. 10062014



Soyucu No. 100
Ürün-No. 10062016



Profesyonel - Başlangıç Seti
Ürün-No. 10062018

Yenilenebilir enerjiyle üretim



Aletlerimiz, fotovoltaik sistemler sayesinde neredeyse tamamen kendi ürettiği enerjiden yapılmıştır.

Yeşil enerji

Almanya'daki genel merkezimizde %100 yenilenebilir enerji kullanıyoruz.



Plastik yerine karton

WEICON TOOLS ürünlerimizin ambalajlarında geri dönüştürülebilir karton kullanıyoruz.



Kaynak tasarruflu üretim



Enjeksiyon kalıplama sırasında oluşan hatalı ürünleri üretim zincirinin başında tekrar kullanıyoruz.

Çöpe atmak yerine tamir edin



WEICON TOOLS özel endüstriyel kimyasal ürünler üreten WEICON şirketinin bir parçasıdır. Kimyasal ürünlerle sürdürülebilirlik sağlamaz mı? Ürünlerimiz sayesinde birçok ürünü çöpe atmak yerine tamir ediyoruz.





Bizi keşfedin
WEICON TOOLS®



KABLO SOYUCU S 4-28

- ▶ Tamamen ergonomik ve izole
- ▶ Kademersiz olarak ayarlanabilme, kullanımı kolay ayar vidası
- ▶ Doğru, hızlı ve güvenli sıyırma



No. S 4-28 Spiral

Yumuşak ve sert kablo izolasyonu için yuvarlak, uzunlamasına ve spiral kesim

- ▶ Çapı 4 ila 28 mm olan tüm standart yuvarlak kablolar için
- ▶ Kesilmeleri önlemek için yanlış kullanım durumunda otomatik olarak geri çekilen entegre bıçağı ile
- ▶ Bıçak derinliği, kilitlenebilir bir ayar tekerleği kullanılarak 0-3 mm arasında rahat ve hassas bir şekilde ayarlanabilir (0,1 mm'lik adımlarla)
- ▶ Kesme derinliği 0-3 mm



mm	g	mm ²	Ømm	Ürün-No.
145	80	-	4-28	10101939



Çalışma aralığı
4-28 mm Ø



No. S 4-28 Multi

Kablo soyma fonksiyonu gövdeye entegredir

- ▶ 0,5 ve 6 mm² arasındaki tüm sıradan esnek ve büyük iletkenlerin soyulmasını sağlar

mm	g	mm ²	Ømm	Ürün-No.	Green Line (sayfa 217)
145	61	0,5-6 (20-10 AWG)	4-28	10030001	10061989



No. S 4-28

Geri çekilebilir kancalı bıçak sayesinde güvenli

- ▶ Bıçak her iki pozisyonda da sabitlenir

mm	g	mm ²	Ømm	Ürün-No.	Green Line (sayfa 217)
145	72	-	4-28	10021246	10061987



4'Ü 1 ARADA DÜZ VE YUVARLAK KABLO SOYUCU

Hem düz hem de yuvarlak kablolar için yuvarlak ve uzunlamasına kesimlere olanak sağlar

- ▶ 18 mm genişliğe kadar tüm yaygın düz kablolar için
- ▶ 6 ila 13 mm çapındaki tüm yaygın yuvarlak kablolar için
- ▶ AMuhafazaya entegre sıyırma fonksiyonu (0,5 ila 6 mm² arası)
- ▶ Bağlantı kutuları veya kablo kanalları gibi çok sıkışık ortamlarda bile hassas çalışma
- ▶ Kesme derinliği 0-3 mm
- ▶ Bıçak derinliği, kilitlenebilir bir ayar çarkı kullanılarak (0,1 mm'lik artışlarla) 0-3 mm aralığında rahatlıkla ayarlanabilir.
- ▶ ergonomik şekilli sap



mm	g	mm ²	Düz Kablo	Yuvarlak kablo	Ürün-No.	Green Line (sayfa 217)	QR
164	106	0,5-6 (20-10 AWG)	18 mm	6-13 Ømm	10068090	10105565	

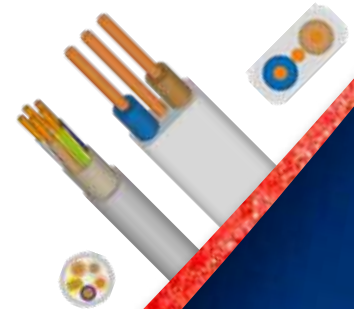



Bizi keşfedin
WEICON TOOLS®



KABLO SOYUCULAR

- ▶ Tamamen ergonomik ve komple izole
- ▶ Kademesiz olarak ayarlanabilme, kullanımı kolay ayar vidası
- ▶ Doğru, hızlı ve güvenli sıyırma



modifiye
ideal
sap formu
tasarım

Çalışma aralığı

- ▶ 4-28 mm Ø arası tüm standart yuvarlak kablolar için

Tasarım ve ergonomi

- ▶ optimum temas ve kaymaz çalışma için geniş sap çapı ve kavrama alanları
- ▶ "ice crack" tasarımı, 2 bileşenli tutma sapı

Ayarlama çarkı

- ▶ kesme derinliğinin ayarlanması için kolayca erişilebilir ayar çarkı



Güvenli

- ▶ güvenlik kapağı ile korunan kanca bıçak

Bayonet montaj

- ▶ süngü montaj ile hızlı ve aletsiz değişebilen bıçaklar

Kablo Soyucu

	↔ mm	Ⓜ	Ømm	Ürün-No.
No. 4-16	135	89	4-16	10006784
No. 8-27	135	90	8-28	10006805
	↔ mm	Ⓜ	Ømm	Ürün-No.
No. 4-28 H	175	98	4-28 Kancalı bıçak	10012844
	↔ mm	Ⓜ	Ømm	Ürün-No.
No. 4-28 G	175	99	4-28 Düz bıçak	10012851
	↔ mm	Ⓜ	Ømm	Ürün-No.
No. 28-35	160	91	28-35	10006830
No. 35-50	175	95	35-50	10006839

Klasik varyantlar

	↔ mm	Ⓜ	Ømm	Ürün-No.	Green Line (sayfa 217)
No. C 4-16	135	67	4-16	10051155	10061993
No. C 8-27	135	69	8-28	10051157	10061996
No. C 4-28	180	80	4-28 Kancalı bıçak	10051159	10061991



No. C 4-16



No. C 8-27



No. C 4-28



KABLO SIYIRICILAR

Tüm sıradan esnek ve büyük iletkenler için kablo sıyırma aletleri. Özel tarama sistemi kendini otomatik olarak iletken kesitine uygun hale getirir ve bu sayede hızlı ve doğru bir sıyırma ve izolasyon çıkarma işlemi gerçekleştirir.

LED YENİ LAMBA



LED

- ▶ Lümen cinsinden ışık akısı 250 lm
- ▶ Karanlık odalarda veya aydınlatmanın yetersiz olduğu ortamlarda kabloları sıyırırken ideal görünürlük

Kompakt tasarım

- ▶ Polikarbonat gövde
- ▶ IP 65'e kadar suya ve toza dayanıklılık
- ▶ Küçük, hafif ve aynı zamanda sağlam

Aydınlatma fonksiyonları

- ▶ Üç parlaklık seviyesinde ayarlanabilir
- ▶ Darbelere maruz kalmasını ve yanlışlıkla açılmasını engellemek için gömülü alana yerleştirilmiş açip kapama anahtarı
- ▶ Çalışma alanını tamamen aydınlatır

Güç kaynağı

- ▶ USB-C şarj kablosu dahil
- ▶ Toz kapağı ile korunan şarj portu

Kutu İçeriği

- ▶ USB-C bağlantı kablosu
- ▶ Kullanım kılavuzu

Pil

- ▶ 2. seviyede 120 dakika pil ömrü
- ▶ Şarj süresi: yaklaşık 40 dakika
- ▶ Pil kapasitesi: 170-180 mAh
- ▶ Lityum pil

HER İKİ TARAFTA DA KULLANILABİLİR



UPGRADE

FOR YOUR WIRE STRIPPER

mm	g	Renk	Ürün-No.
48	15	Kırmızı	10100517
		Siyah	10101948



YENİ

0,2-16 mm²
Genişletilmiş Çalışma Aralığı
24-5 AWG

LED'siz olarak da mevcuttur

No. 5 Pro

0,2-16 mm² (24-5 AWG) geniş, güçlü çalışma aralığı | tam otomatik, kendinden ayarlı sıyırma pensesi

- ▶ Ayarlanabilir uzunluk stopu sayesinde hassas çalışma (5-25 mm)
- ▶ 3 mm Cu/Al'e kadar entegre yan keski
- ▶ Ergonomik olarak tasarlanmış çok bileşenli, kaymaz sap

mm	g	mm ²	Ürün-No.	Green Line (sayfa 217)
160	155	0,2-16 mm ² 24-5 AWG	LED'li: 10101937	
160	140	0,2-16 mm ² 24-5 AWG	LED'siz: 10062070	10105558

No. 6

1000 volta* kadar gerilim altında çalışma
DIN EN 60900 Normuna uygundur

- ▶ Tam izole edilmiş otomatik kablo sıyırma pensesi
- ▶ Ayarlanabilir uzunluk stopajı (5-12mm) sayesinde hassas çalışma imkanı
- ▶ Pensenin kilitlemesi ile yerden tasarruf sağlanır

mm	g	mm ²	Ürün-No.
170	105	0,2-6 (24-10 AWG)	10014847

* Gerilim altında olan donanımlar ile çalışmanın ön koşulu emniyet yalıtımlı araçlar kullanmaktır. Her zaman yasal hükümleri dikkate alınız ve ilgili güvenlik talimatlarına uyunuz!

1000 V
IEC: 60900



YENİ

En çok satan favori ürün

LED'siz olarak da mevcuttur

No. 5

Pensenin kilitlemesi ile yerden tasarruf sağlanır

- ▶ Otomatik kablo sıyırıcı
- ▶ Ayarlanabilir uzunluk stopajı (5-12mm) sayesinde hassas çalışma imkanı
- ▶ 2 mm Ø'a kadar kolayca erişilebilen entegre yan keski

mm	g	mm ²	Ürün-No.	Green Line (sayfa 217)
170	122	0,2-6 24-10 AWG	LED'li: 10101936	10101947
170	107	0,2-6 24-10 AWG	LED'siz: 10006786	10061997

No. 5 Klasik

mm	g	mm ²	Ürün-No.
170	107	0,2-6 (24-10 AWG)	10056659





KABLO SIYIRICILAR



No. 7 Magic

Çok yönlü kablo soyma ve izolasyon sökme aleti
Pat.no. EP 1 671 407 B1

- ▶ İç tesisatta kullanılan farklı bir çok kablo türü için
- ▶ Optik uzunluk ölçeği sayesinde hassas çalışma
- ▶ 3 mm ø çapına kadar, kolay erişilebilen entegre yan keski

↔ mm	g	Yuvarlak kablo	mm ²	Ürün-No.
170	217	esnek solid	0,5-16 (20-6 AWG) 0,5-10 (20-8 AWG)	10018202



No. 7-F

Tüm düz kabloların soyulması ve izolasyonlarının çıkarılması
Pat.no. EP 1 671 407 B1

- ▶ Optik uzunluk ölçeği sayesinde tam doğru uygulama sağlar
- ▶ 3 mm ø çapına kadar, kolay erişilebilen entegre yan keskiye sahiptir

↔ mm	g		mm ²	Ürün-No.
170	220	Düz Kablo	0,75-4 (18-11 AWG)	10017050

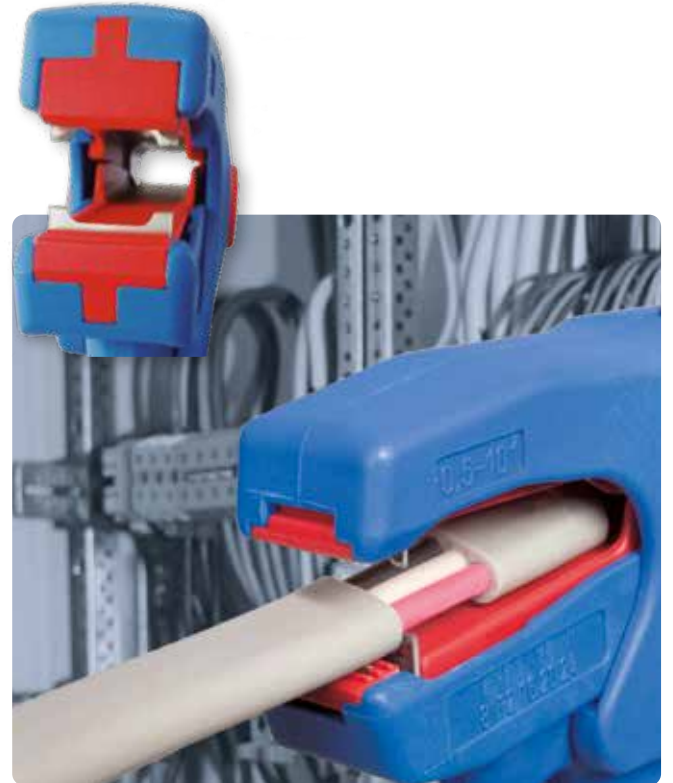



reddot winner 2020



DBGM 20 2019 107 281.4

Hassas Sıyrıcı S

Hızlı, kolay ve hassas sıyrırma

Sıyrırma aralığı 0,12 mm - 0,8 mm (36-20 AWG) arasında. Tarama sistemi, ilgili iletken kesimine otomatik olarak ayarlanır. 5-45 mm arası ayarlanabilir. Uzunluk dayanağı sayesinde hassas çalışma. Sağ ve sol elini kullananlar için uygun profesyonel sıyrırma teknolojisi

mm	g		Ø	Ürün-No.	Green Line (sayfa 217)
112	45	esnek sert	0,12-0,8 mm	10055930	10062000



ESD Hassas Sıyrıcı



*ESD = Malzemesi elektrostatik deşarjlara karşı korur

mm	g		Ø	Ürün-No.
112	45	esnek sert	0,12-0,8 mm	10006673



LWL Hassas Sıyrıcı

10057551

mm	g	Kablo Tipi	Ø	Ürün-No.
112	45	Cam elyaf Ø 0,125 mm	Birincil kaplama Ø 0,200 - 0,250 mm	10057551

Hızlı, kolay Fiber optik primerin çıkarılması Kaplama 200 - 250 µm

- ▶ birincil kaplamayı çıkarmak için Fiber optik kablolar Ø 0.125 mm
- ▶ Bıçak Ø 0,16 mm, Kablo girişi için delik Ø 0,35 mm
- ▶ ayarlanabilirlik sayesinde hassas çalışma 5 - 45 mm arası uzunluk durdurma
- ▶ profesyonel sıyrırma teknolojisi; sağ ve sol elini kullananlar için uygun



Fiber optik birincil kaplama
Ø 0,200 - 0,250 mm
(200-250 µm)

Cam elyaf
Ø 0,125 mm (125 µm)



KABLO SOYMA ALETLERİ

WEICON TOOLS Kablo Soyma Aletleri farklı birçok kablonun güvenli ve rahat sıyırmasını sağlarlar. Çok yönlü kullanılabilen aletler ulaşılması zor yerlerde dahi güvenle kullanılabilir ve her zaman kesin sonuç verir.

Coax-Soyucu No. 1 F Plus

Tek bir işlemle koaksiyel kabloların hızlı bir şekilde soyulması ve sıyırılması işlemine uygundur

- ▶ 11 mm anahtar boyutlu entegre altıgen prizli F konektörlerin yer tasarruflu montajı ve sökülmesi (SW 11)
- ▶ F tipi vidalı tapaları kabloya takmak için kısıkaçlı tutacak
- ▶ Değiştirilebilir bıçak kartuşu- uçları, klik sistemi vasıtasıyla



DBGM 20 2017 107 094

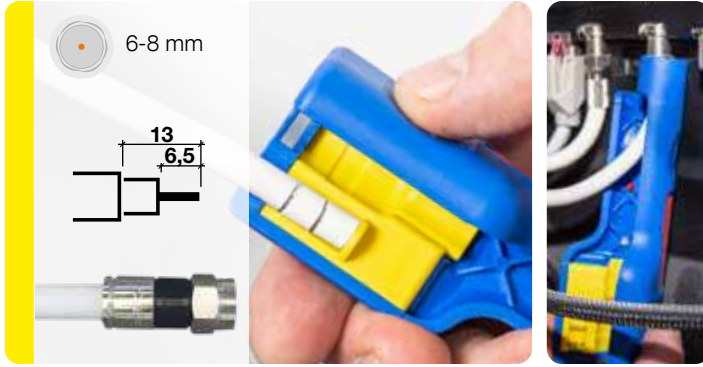

mm	g		Ømm	Ürün-No.	Green Line (sayfa 217)
125	47	vidalı tapaları için	6,0-8,0	10052731	
125	47	f- konektör için	6,0-8,0	10051150	10062002
125	47	vidalı tapaları için*	4,0-5,0	10055142	

*4-5 mm çapında mini koaksiyel kablolar için uygundur.

Daha fazla bilgi ve görsel bulun
Aksesuarlarımız sayfa 244'da!

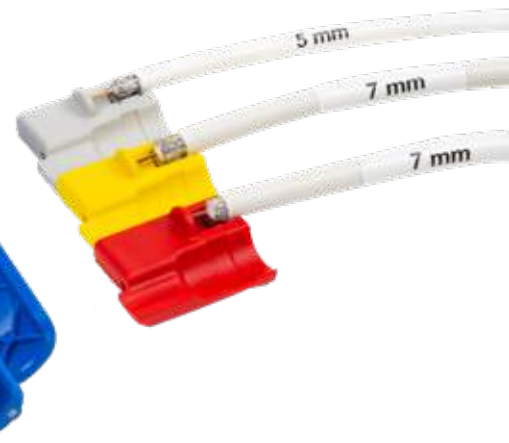
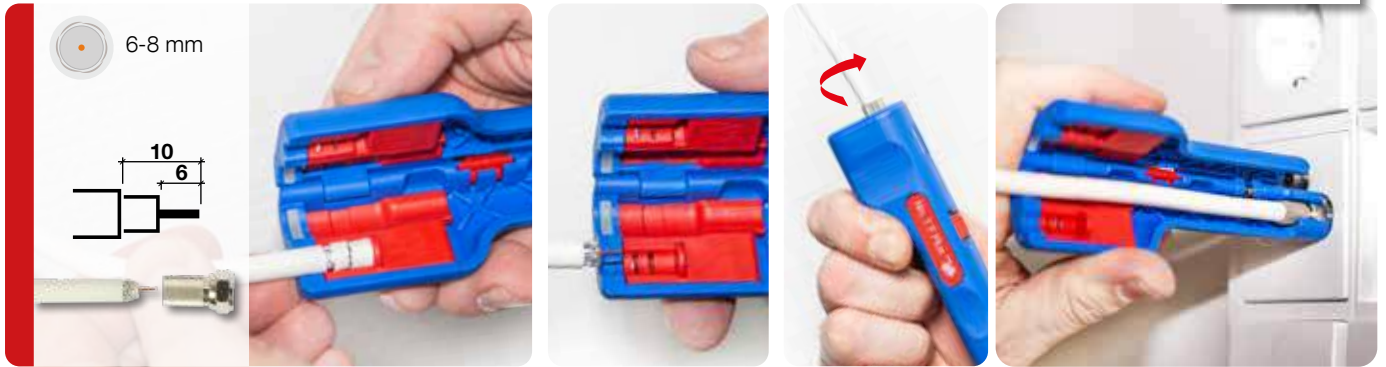

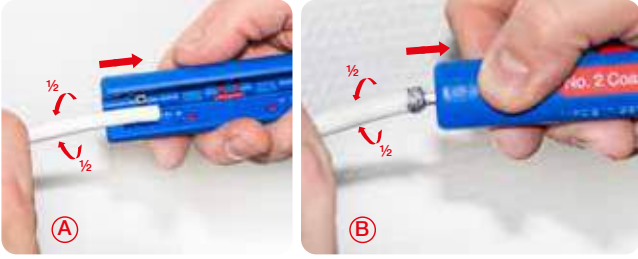

Coax-Soyucu No. 2

Ergonomik tasarımı sayesinde oldukça kolay kullanım

- ▶ Tüm sıradan koaksiyal kabloların izolasyonlarının kademeli bir şekilde çıkarılması
- ▶ Kesim derinliğini ayarlamaya gerek yoktur
- ▶ Esnek kablolar için de uygundur
- ▶ *Gövdeye entegre uzunluk ölçüğü (0-17 mm)

mm	g	Ømm	Ürün-No.	Green Line (sayfa 217)
110	28	4,8-7,5	10006875	10062004



LWL Fiber Tüp No. 2

1.2-4 mm çapında, fiber optik kablolardaki özel tampon tüplerini soyma aleti. PE'den yapılmış çekirdek manşonlarla çalışır, duvar kalınlıkları 0,15 mm ile 0,6 mm arasındadır.



- ▶ Fiber optik kablolar için PE boruları tam olarak keser
- ▶ Gevşek tüplerin hızlı pozlanması
- ▶ Fiber optik tüpler için modüler bıçak çifti

mm	g	Ømm	Ürün-No.
110	36	-	10062188

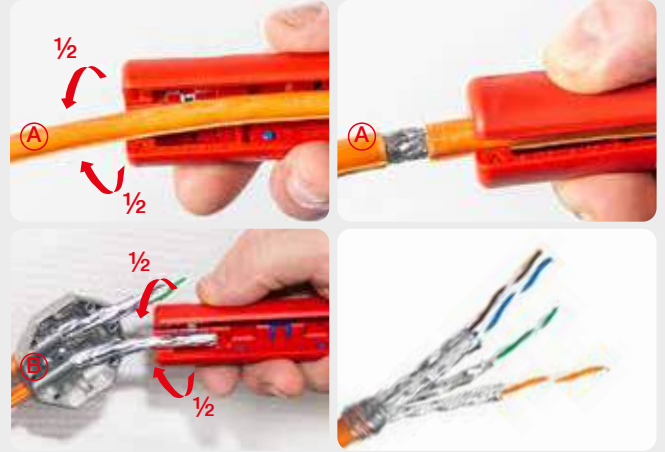
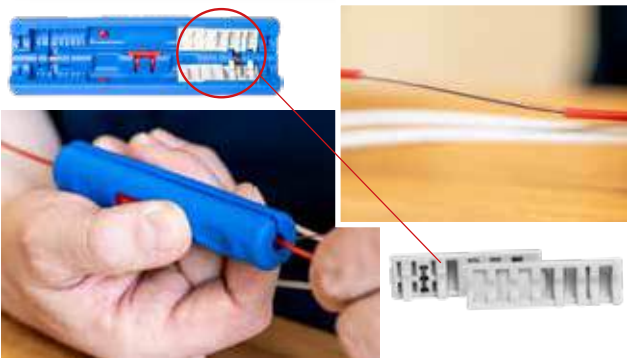

Soyucu No. 2 Cat

Ergonomik tasarım sayesinde iyi kullanım

- ▶ 4,5-10 mm çapında yalıtımlı PVC veri kabloları (örneğin, Cat5, Cat6, Cat7, çift bükülü kablo) için
- ▶ Kesme derinliğini ayarlamak gerekli değildir
- ▶ Hassas bıçak ayarı dış yalıtımı en iyi şekilde çıkarır. İkinci bıçakla folyo kalkanı tam ayarlı olarak çizilir ve kolayca çıkarılabilir.

mm	g	Ømm	Ürün-No.
110	28	4,5-10	10054014



Profibus Soyucu No. 2

5,5 mm ile 8 mm çapında blendajlı profibus veri kabloları için sıyırma aleti. Örneğin FastConnect konektörlerini bağlamak için kullanılır.



- ▶ FastConnect konektörleri için optimize edilmiş kesim
- ▶ Farklı konektör tipleri için optimize edilmiş optik uzunluk ölçeklendirme
- ▶ Profibus için modüler bıçak çifti

mm	g	Ømm	Ürün-No.
110	35	5,5-8,0	10062190





KABLO SOYMA ALETLERİ

Yuvarlak Kablo Soyucu No. 13

Ergonomik sap şekli kayganlığı
önler, güvenli tutuş sağlar

- ▶ Tüm sıradan yuvarlak kablolar için
- ▶ Ulaşılması zor olan yerlerde dahi düzgün sökme işlemi
- ▶ Kesim derinliği ayarı gerekli değildir

mm	g	Ømm	Ürün-No.	Green Line (sayfa 217)
140	48	6-13	10006883	10062008

6-13 mm
Geniştirilmiş
Çalışma Alanı
6-13 mm



Yuvarlak Kablo Soyucu No. 13 Klasik

Ergonomik sap şekli kayganlığı
önler, güvenli tutuş sağlar

- ▶ Tüm sıradan yuvarlak kablolar için
- ▶ Ulaşılması zor olan yerlerde dahi düzgün sökme işlemi
- ▶ Kesim derinliği ayarı gerekli değildir

mm	g	Ømm	Ürün-No.
120	44	8-13	10049329



Kablo-Soyucu No. 10

Veri ve ağ kablolarının kolay ve
yer tasarruflu sıyırma

- ▶ Özellikle Cat5, Cat6, Cat7, Bükümlü kablo (4,5 - 10 mm Ø) için uygundur.
- ▶ Ağ çıkışları ve fişleri (3 - 10 cm) arasında istenilen boyuta ayarlanabilen entegre uzunluk stopajı
- ▶ Ergonomik sap şekli sayesinde kaymaz ve emniyetli çalışma

mm	g	Ømm	Ürün-No.
140	48	4,5-10	10051142



Quadro-Soyucu No. 16

Çok fonksiyonlu optimize edilmiş kablo kanalı

- ▶ Yuvarlak kesim-boyuna kesit- sıyırma- kesme
- ▶ Değiştirilebilir kancalı bıçak her pozisyonda sabitlenir
- ▶ Kaymayı önleyici tutamak

mm	g	mm ²	Ømm	Ürün-No.	Green Line (sayfa 217)
125	53	0,5-6 (20-10 AWG)	8-13	10038853	10062006

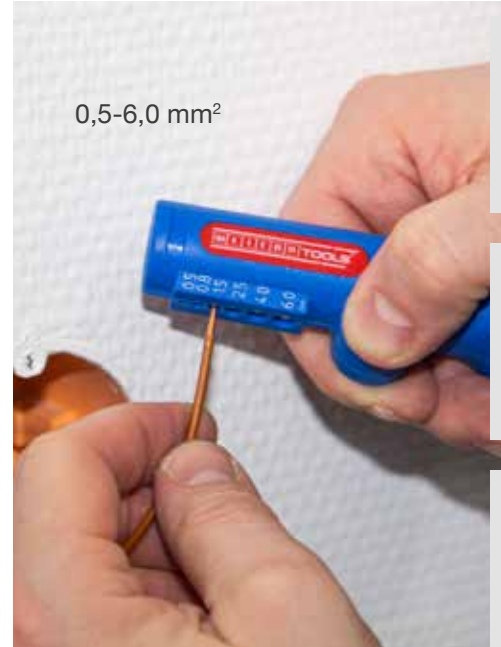
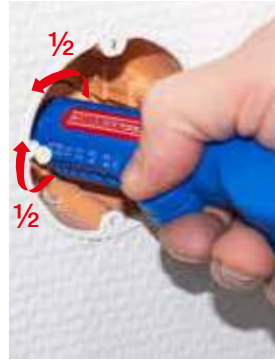
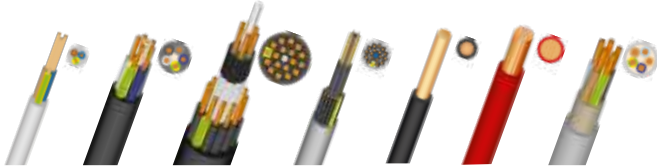

Combi-Coax No. 3

Paralel bıçak dizilimi sayesinde daha hızlı sıyırma imkanı

- ▶ Tüm sıradan koaksiyal kabloların izolasyonlarının kademeli bir şekilde çıkarılması
- ▶ Esnek kablolar için de uygundur
- ▶ 8 mm ø çapına kadar, kolay erişilebilen entegre yan keski

mm	g	Ømm	Ürün-No.
125	55	4,8-7,5	10013082





ÇOK YÖNLÜ KABLO SİYİRİCİLERİ



Mini-Duo No. 150

Otomatik Sıyırıcı Hızlı ve kusursuz sıyırma

- ▶ Hızlı ve hassas sıyırma
- ▶ Entegre uzunluk ölçer sayesinde hassas çalışma imkanı
- ▶ 6 mm² ye kadar, kolay erişilebilen entegre yan keski

mm	g	mm ²	Ürün-No.
160	112	0,5-6 (20-10 AWG)	10007413



Duo-Soyucu No. 200

Profesyonel soyma ve sıyırma

- ▶ 0,5 mm² ile 6.0 mm² arası hızlı ve kolay sıyırma
- ▶ Soyma: çalışma aralığı 4 - 28 mm Ø
- ▶ Gövde içerisinde yedek bıçak bulunmaktadır

mm	g	mm ²	Ømm	Ürün-No.
160	123	0,5-6 (20-10 AWG)	4-28	10006853



Duo-Soyucu No. 300

Sadece bir alet ile sıyırma ve krimpleme

- ▶ 0,5 mm² - 6,0 mm² çaplar arasındaki kabloları sıyırması
- ▶ DIN 46228-2 uyarınca krimpleme işlemleri için iki adet sıkma haznesi bulunmaktadır. (0,5 - 2,5 mm² ve 4 - 6 mm²)
- ▶ 6 mm² ye kadar kolay erişilebilen entegre yan keski

mm	g	mm ²	Ürün-No.	Green Line (sayfa 217)
160	116	0,5-6 (20-10 AWG)	10007406	10062010

VIDEO





ÇOK YÖNLÜ KABLO SIYIRICILARI

Multi-Soyucu No. 400

4 özelliği ile çok fonksiyonlu

- ▶ Yuvarlak ve uzunlamasına kesit, sıyırma ve kesme
- ▶ Ulaşılması zor olan yerlerde dahi düzgün sökme işlemi
- ▶ Kilitleme mekanizması sayesinde güvenli ve yerden tasarrufu sağlayan saklama imkanı



mm	g	mm ²	Ømm	Ürün-No.	Green Line (sayfa 217)
155	79	0,5-6 (20-10 AWG)	8-13	10001620	10062014

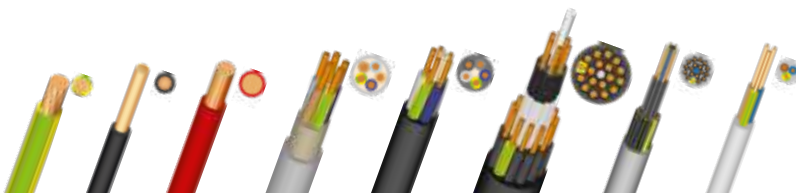
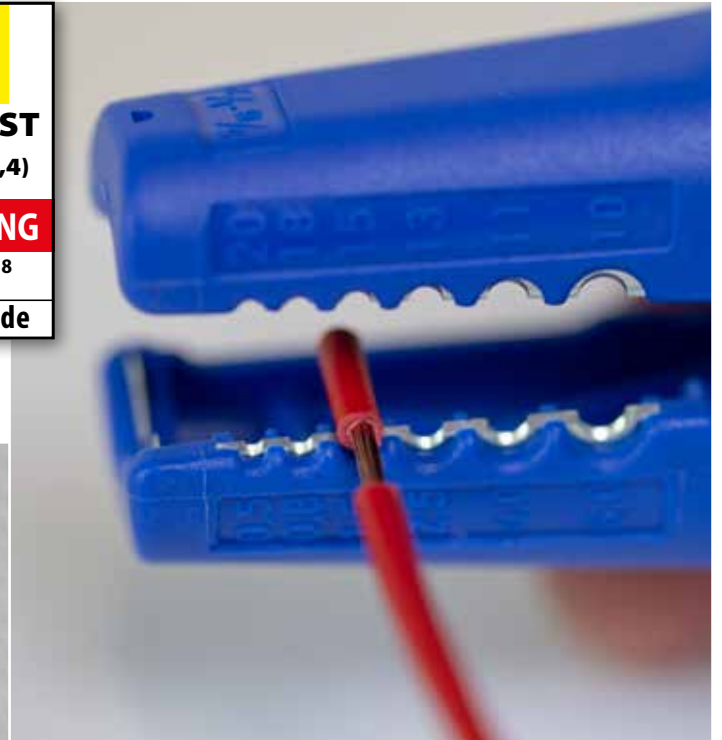



Data-Soyuğu No. 30

İzolasyon kalınlığı göre ayarlanabilen iç bıçak

- ▶ Veri kablolarının dış izolasyonlarının çıkartılması
- ▶ Telefon hatları gibi iletken ve bükümlü kabloların soyulması
- ▶ Ayarlanabilir uzunluk durdurucusu sayesinde (3,5 mm 14) hassas sıyırma imkanı
- ▶ 8 mm çapına kadar, kolay erişilebilen entegre yan keski

mm	g	mm ²	Ømm	Ürün-No.
125	60	0,05-0,5 (0,2-0,8 Ø) (30-20 AWG)	4-10	10033530

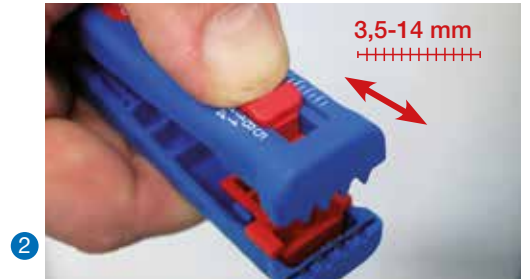
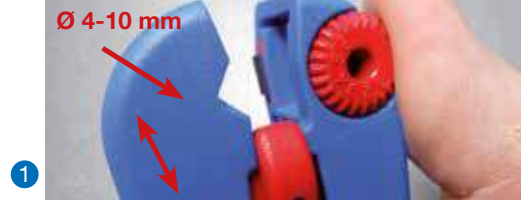
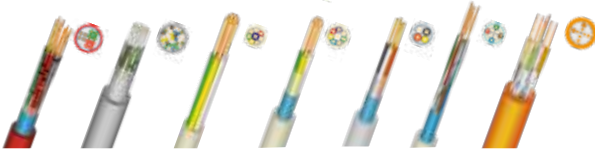

Soyuğu No. 100

Soyma ve sıyırma işleri için üniversal bir alet

- ▶ İç tesisatda kullanılan farklı birçok kablo türü için
- ▶ Tavan ve duvar alanlarında dahi düzgün sökme işlemi
- ▶ Yuvarlak ve uzunlamasına kesim mümkün

mm	g	mm ²	Ømm	Ürün-No.	Green Line (sayfa 217)
140	74	0,5-16 (20-6 AWG)	4-13	10006798	10062016

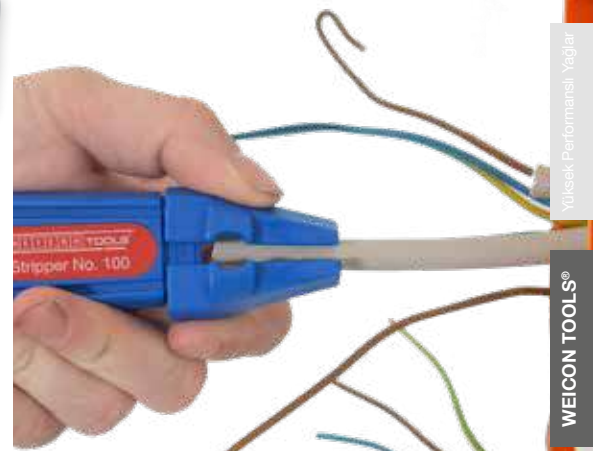



YENİ

YÜKSÜK SIKMA PENSLERİ

Sıkma pensesi, çeşitli elektrik bağlantılarının güvenilir bir şekilde sıkılması için geliştirilmiştir. Pense, sürekli yüksek sıkma kalitesi ve tekrarlanabilir çalışma için pozitif kilitli bir mandal mekanizmasına sahiptir. Hassas eksantrik ayar, hassas bir şekilde ayarlanabilen sıkma kuvveti sayesinde yüksek sıkma kalitesi sağlar.

Yüksük Sıkma Pensi 16mm² HEX YENİ

Altıgen sıkma, yuvarlak klemenslerle yerleştirmeyi kolaylaştırır

- ▶ Pozitif kilitli mandal mekanizması sayesinde hassas çalışma
- ▶ Güvenli sıkma işlemi- pense sadece sıkma işleminden sonra açılır
- ▶ Yanlış kullanım durumunda yaralanmaları önlemek için saptta acil serbest bırakıcı
- ▶ Çalışma aralığı 0,5-16 mm² (AWG 20-5)
- ▶ Çoklu sertleştirilmiş karbon çeliğinden yapılmış tırtıklı presleme çeneleri
- ▶ Hassas ayarlanabilir sıkma kuvveti için eksantrik ayar
- ▶ İki bileşenli tutacaklar sayesinde optimum kavrama

mm	g	mm ²	Ürün-No.
222	586	0,5-16 (20-5 AWG)	10100513

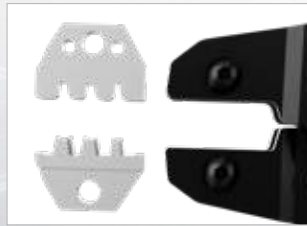

Yüksük Sıkma Pensi MC4 YENİ

Tüm standart solar konnektörler için MC4 | 2,5 / 4 / 6 mm²

- ▶ Pozitif kilitli mandal mekanizması sayesinde hassas çalışma
- ▶ Güvenli sıkma işlemi- pense sadece sıkma işleminden sonra açılır
- ▶ Yanlış kullanım durumunda yaralanmaları önlemek için saptta acil serbest bırakıcı
- ▶ Hızlı çene değişimi için Çoklu Değişim Sistemi
- ▶ Sıkma kuvvetini ayarlamak için eksantrik ayar
- ▶ İki bileşenli tutacaklar sayesinde optimum kavrama

mm	g	Ürün-No.
180	378	10100514

Çene

102

2,5/4/6 mm²
14-10 AWG









Yüksük Sıkma Pensi MULTI YENİ

Çeşitli elektrik bağlantıları için üniversal sıkma pensesi

- Pozitif kilitleli mandal mekanizması sayesinde hassas çalışma
- Güvenli sıkma işlemi- pense sadece sıkma işleminden sonra açılır
- Tutacalarda acil durum serbest bırakma (yanlış kullanım durumunda)
- 3'lü set: MC4 konnektörler/yalıtlımlı kablo ucu yüksükleri/yalıtlımlı kablo pabuçları için çeneler
- Hızlı çene değişimi için Çoklu Değişim Sistemi
- Sıkma kuvvetini ayarlamak için eksantrik ayar
- İki bileşenli tutacaklar sayesinde optimum kavrama

mm	g	Ürün-No.
180	378	10100515

Değiştirilebilir kullanım	Çene numarası	0.25-2.5 mm ² 24-14 AWG		
	Çene numarası	0.25-6.0 mm ² 24-10 AWG		
	Çene numarası	2.5/4/6 mm ² 14-10 AWG		

**Depolama**



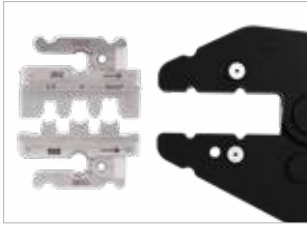



- Çenelerin bir kutu içinde güvenli bir şekilde saklanması
- Çenelere daha hızlı erişim
- Toz korumalı depolama

**Yüksük Sıkma Pensi ERGO YENİ**

Çeşitli elektrik bağlantıları için üniversal ve ergonomik sıkma pensesi

- Pozitif kilitleli mandal mekanizması sayesinde hassas çalışma
- Güvenli sıkma işlemi- pense sadece sıkma işleminden sonra açılır
- Yanlış kullanım durumunda yaralanmaları önlemek için sapta acil serbest bırakıcı
- 3'lü set: MC4 konnektörler/yalıtlımlı kablo ucu yüksükleri/yalıtlımlı kablo pabuçları için çeneler
- Hızlı çene değişimi için Çoklu Değişim Sistemi
- Sıkma kuvvetini ayarlamak için eksantrik ayar
- İki bileşenli tutacaklar sayesinde optimum kavrama

mm	g	Ürün-No.
239	534	10100516

Değiştirilebilir kullanım	Çene numarası	0.5-6 mm ² 22-10 AWG		
	Çene numarası	0.25-6.0 mm ² 24-10 AWG		
	Çene numarası	2.5/4/6 mm ² 14-10 AWG		

**Depolama**

- Çenelerin bir kutu içinde güvenli bir şekilde saklanması
- Çenelere daha hızlı erişim
- Toz korumalı depolama





SOLAR

ÖZEL ALETLER

Solar teknoloji alanında kullanılan tüm yaygın kabloların soyulması ve sıyırılması için özel aletler

1,5-10 mm²
Özellikle güneş enerjisi sektörü için
16-8 AWG

Yan keski

- ▶ 3 mm Cu/AL'ye kadar güçlü entegre yan keski

Güvenli

- ▶ güvenli depolama için kilitleme mekanizması
- ▶ mandal sayesinde yerden tasarruf

Yüksek performans

- modüler, değiştirilebilir bıçaklar
- ▶ sıyırma aralığı 1,5-10 mm² (16-8 AWG)
- galvanizli, sertleştirilmiş bıçaklar

Hassasiyet ve etkinlik

- ▶ tam otomatik, kendinden ayarlı kablo sıyrıcı
- ▶ ayarlanabilirliği sayesinde hassas çalışma uzunluk durdurucu (5-25 mm)
- ▶ düzgün çalışan, aşınmaya dayanıklı mekanizma

Tasarım ve ergonomi

- ▶ "Ice crack" tasarım ile 2 bileşenli sap
- ▶ maksimum güç transferi
- ▶ ergonomik ve kaymaz
- ▶ optimum kavrama

Koruma

- ▶ sapındaki deliğe bir ip takarak düşmesini engelleyebilirsiniz

Kişiselleştirme

- ▶ optional customisation of the tool with an individual name or designation

YENİ

LED'siz olarak da mevcuttur



Bakır iletken

Kalay

EN 50618'e göre çapraz bağlı poliolefin kopolimer

Kablo Sıyırma Pensesi No. 5 Solar Pro

mm	g	mm ²	Ürün-No.	Green Line (sayfa 217)
160	155	1,5-10 (16-8 AWG)	LED'li: 10101938	
160	140	1,5-10 (16-8 AWG)	LED'siz: 10067897	10105561



Uyarı: WEICON kablo sıyırma Aletlerinin ancak enerji potansiyeli bulunmayan ve gerilim altında olmayan kablolar ve iletkenler ile kullanımına izin verilir.

Pat.no. EP 1 671 407 B1



Video



Kablo Sıyırma Pensesi No. 7 Solar

- ▶ Otomatik kablo sıyırma pensesi
- ▶ Optik uzunluk ölçüğü (28 mm' ye kadar) sayesinde hassas uygulama
- ▶ 3 mm Ø kadar kolay erişilebilir entegre yan keski
- ▶ ekstra güçlü ve sert özel bıçaklar

mm	g	mm ²	Ürün-No.
170	218	1.5-10 mm ² (16-8 AWG)	10025011



Yüksük Sıkma Pensi MC4

Tüm standart solar konnektörler için MC4 | 2,5 / 4 / 6 mm²

sayfa 234

MC4 Anahtar Seti

MC4 bağlantılı güneş panellerinin montajı için

sayfa 241



Videos

Mini-Solar
1,5/2,5 mm²



Mini-Solar
4/6 mm²



Mini-Solar
10/16 mm²



Mini-Solar

- ▶ üç güçlü çalışma alanı için üç model versiyonu Örneğin H1Z2Z2-K, 1,5 - 16 mm² kesitli
- ▶ 10 mm²'ye kadar güçlü entegre yan keski

mm	g	mm ²	Ürün-No.
125	58	1,5/2,5 (16/14 AWG)	10065750
125	58	4/6 (12/10 AWG)	10065752
125	58	10/16 (8/6 AWG)	10065754





ÖZEL ALETLER

Farklı uygulamalardaki gereksinimleri karşılayan özel aletlerimizi kısaca aşağıda bulabilirsiniz. İster büyük çaplı kabloların sıyırılması, ister yüksek gerilim altında çalışmak gibi konularda her zaman WEICON TOOLS ile bir çözüm vardır.



LSA Sensör No. 40

Lehimsiz, vidasız ve soyulmadan uygulama ve aynı anda kablo iletkenlerinin LSA şeritlerine göre kesilmesi için uygundur

- ▶ Katlanabilir çekme kancası ve kilit açma bıçağı dahil
- ▶ 0,35 - 0,9 mm iletken çapı ve 0,7 - 2,6 mm çekirdek çapı için
- ▶ kablo uç konumunu taramak için bir sensöre sahiptir

mm	g	Ømm	Ürün-No.
185	60	0,35-0,9	10054013

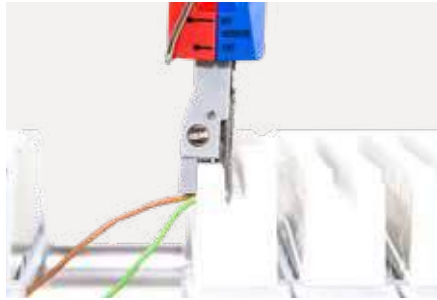
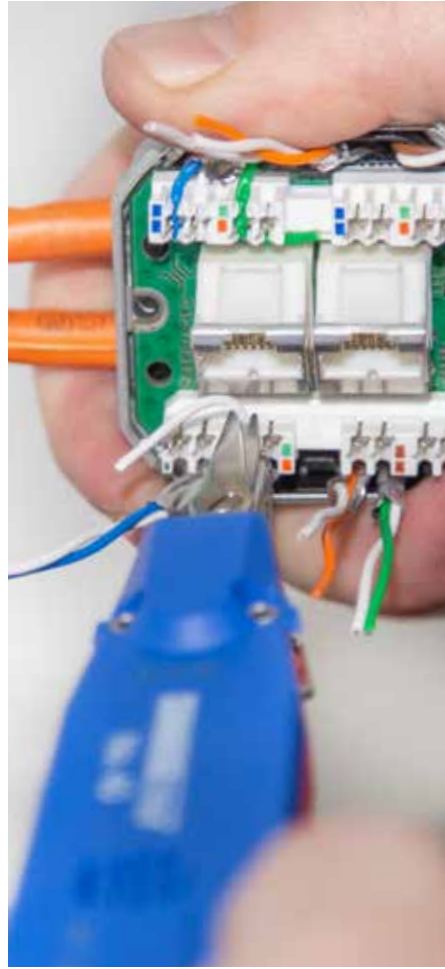

Kablo Makası XL

Kesme - Sıyırma - Sıkma

- ▶ Çok yüksek kesme performansı
- ▶ Küçük ve büyük eller için daha geniş çaplı sap
- ▶ Özel paslanmaz çelikten yapılmış bıçaklar
- ▶ Dayanıklı ve gerektiğinde yeniden ayarlanabilen vidalı bağlantı
- ▶ Kemer klipsli ve emniyet kasası dahil



mm	g	Cu/Al	Ürün-No.
160	117	<50 mm ²	10100025



**KESME
SIYIRMA
SIKMA**



+ Yüksek sıkma

Kablo Makası No. 35

Kesme - sıyırma - Sıkma

- ▶ Daha fazla güvenlik sağlayan 2 bileşenli kollar
- ▶ Yüksek kesme performansı
- ▶ Paslanmaz özel çelikten imal bıçaklar

mm	g	Cu/Al	Cu/Al	Ürün-No.
150	90	<35 mm ²	<50 mm ²	10039667





ÖZEL ALETLER

Kablo Sıyrıcı No. 4 - 29 Spiral

Yumuşak ve Sert kablo yalıtımı için yuvarlak, uzunlamasına ve spiral kesimler.

- ▶ 4,5-29 mm Ø arasındaki tüm yaygın yuvarlak kablolar
- ▶ Bıçak derinliği rahatlıkla 0-3 mm arasında kilitlenebilir
- ▶ 0,1 mm'lik artışlarla hassas şekilde ayarlanabilen döner düğme

mm	g	Ømm	Ürün-No.
140	136	4,5-29	10058056



Kablo Kesici H.D. No. 1000

1.000 V
IEC: 60900



1000 Volta* kadar gerilim altında çalışma imkanı
DIN EN 60900 Normu uyarınca onaylanmıştır

- ▶ Çok katmanlı izole edilmiş kabloların farklı katmanlarının kolayca kesilmesi
- ▶ Pabuç şeklindeki bıçak ucu iletkenlerin hasar görmesini önler
- ▶ Optimize sap şekli sayesinde iyi kuvvet uygulayabilme

mm	g	Ürün-No.
215	93	10006865

* Gerilim altında olan donanımlar ile çalışmanın ön koşulu emniyet yalıtımlı araçlar kullanmaktır.
0 - 5,0 mm Her zaman yasal hükümleri dikkate alınız ve ilgili güvenlik talimatlarına uyunuz!

Kablo Sıyrıcı No. 25

Rahat uzunlamasına ve dairesel kesim için

- ▶ Kapalı bıçak sayesinde güvenli çalışma
- ▶ Pabuç şeklindeki bıçak ucu iletkenlerin hasar görmesini önler
- ▶ Düşük sıcaklıklarda dahi kolay çalışabilme
- ▶ Hassas, dayanıklı, çıkarılabilir döner bıçak

mm	g	Ømm	Ürün-No.
210	163	>25 mm	10034292





Multi-Opener



Hassas yüzeylerin hiçbir tırmalama

- ▶ hassas cihazların ve klipsli gövdelerin zarar görmeden açılması ve işlenmesi için kullanılır
- ▶ enerji tüketen ESD malzeme karşı korur
- ▶ Esnek, cam elyaf takviyeli polyamid
- ▶ Yapıştırıcı kalıntılarını kazımak için paslanmaz çelik bıçak

mm	g	İletkenlik direnci	Ürün-No.
180	22	yaklaşık $10^9 \Omega$	10044966

Easy Opener®



Anahtarları, lambaları ve benzer unsurların gevşetmeleri için idealdir

- ▶ Hassas plastik parçaların ve klipsli gövdelerin malzemeye zarar vermeden sökülmesi için özel kaldırma aleti.
- ▶ Aynı anda esnek ve stabil
- ▶ Farklı malzeme kalınlıklarına sahip 3 farklı kaldırma yüzey

mm	g	Ürün-No.
180	22	10049687

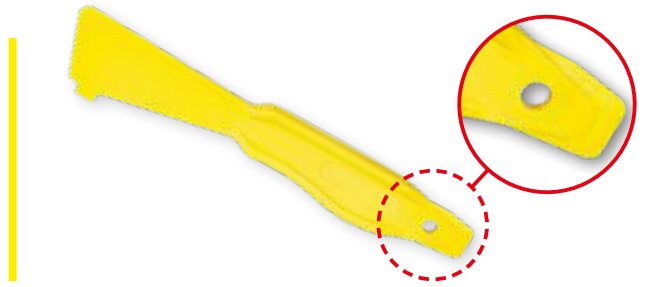
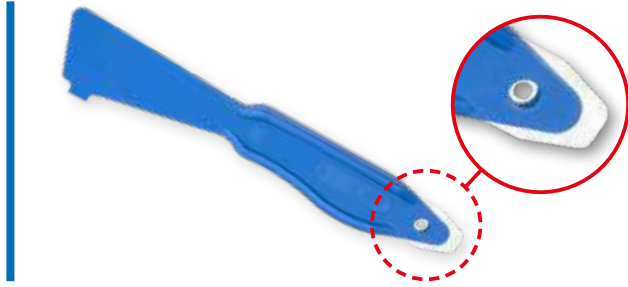

MC4 Anahtar Seti

2'li Set

- ▶ Cam elyaf takviyeli plastikten yapılmış anahtar
- ▶ MC4 bağlantılı güneş panellerinin montajı için universal alet
- ▶ MC4 konektörler için uygundur
- ▶ solar konektörler için entegre kilit açma aleti ile

mm	g	Ürün-No.
135	42	10101299





ALET SETLERİ

Alet setlerimiz ile hemen hemen tüm sektörlerde farklı uygulamalar için uygun çözümler sunmaktayız.

Profesyonel - Crimp Seti

Yüksüklü kabloların sıkılması için çok yönlü ekipman

- Duo-Crimp No. 300
- Kablo Sıyırma Pensesi No. 7 Magic
- 400 adet kablo ekleme yüksüğü içeren Yüksek kaliteli bölmeli kutu DIN 46228'e uygun olarak (2.5-0.5 mm²)



mm Uzunluk x Genişlik x Yükseklik	g	Ürün-No.
340 x 280 x 55	950	10039670

Profesyonel - Başlangıç Seti

İç tesisat için ideal bir alet seçimi

- Kablo Sıyırma Pensesi No. 5
- Coax-Sıyırıcı No. 2
- Kablo Soyucular No. S 4-28
- Yuvarlak Kablo Sıyırıcı No. 13



mm Uzunluk x Genişlik x Yükseklik	g	Ürün-No.	Green Line (sayfa 217)
255 x 210 x 60	575	10035247	10062018



Elektrik Tesisat Seti 1

- Duo-Crimp No. 300
- Yuvarlak Kablo Sıyırıcı No. 13

Ürün-No.

10039675



Elektrik Tesisat Seti 2

- Kablo Sıyırma Pensesi No. 5
- Kablo Soyucu No. S 4-28

Ürün-No.

10039676



Elektrik Tesisat Seti 3

- Kablo Sıyırma Pensesi No. 5
- Coax-Sıyırıcı No. 2

Ürün-No.

10039677



Elektrik Tesisat Seti 4

- Kablo Sıyırma Pensesi No. 5
- Yuvarlak Kablo Sıyırıcı No. 133

Ürün-No.

10039678



**LED Lambalı Kablo Sıyırıcı
No. 5 Pro Seti **YENİ****

- Kablo Sıyırma Pensesi No. 5 Pro
- LED Lamba

Ürün-No.

10101937

**LED Lambalı Kablo Sıyırıcı
No. 5 Seti **YENİ****

- Kablo Sıyırma Pensesi No. 5
- LED Lamba

Ürün-No.

10101936

**LED Lambalı Kablo Sıyırıcı
No. 5 Solar Pro Seti **YENİ****

- Kablo Sıyırma Pensesi No. 5 Solar Pro
- LED Lamba

Ürün-No.

10101938

**LED Lambalı Kablo Sıyırıcı
No. 5 Green Line* Seti **YENİ****

- Kablo Sıyırma Pensesi No. 5 Green Line
- LED Lamba

Ürün-No.

10101947

* %97'ye varan yenilenebilir malzemelerden üretilmiş kablo soyma aletleri



Solar PV Set **YENİ**

Kapsamlı Solar PV setimiz ile fotovoltaik sistemlerin profesyonel elektrik kurulumu için ihtiyacınız olan her şeyi elde edersiniz. Set, fotovoltaik sisteminizi verimli ve profesyonel bir şekilde kurmanıza yardımcı olacak dört özel aletten oluşur.

- Kablo Sıyırma Pensesi No. 5 Solar Pro
- Yüksük Sıkma Pensi MC4
- Kablo Makası No. 35
- MC4 Anahtarı

mm Uzunluk x Genişlik x Yükseklik	g	Ürün-No.
340 x 280 x 55	1248	10105555



YEDEK PARÇALAR

Ürün Kodu	Tanım	PU	Ürün Kodu	Tanım	PU
10021379	Kablo Soyucu S-serisi, 4'ü 1 Arada Düz ve Yuvarlak Kablo Soyucu için yedek bıçak İç bıçak	1	10033650	Data-Soyucu No.30 yedek bıçak seti 1 bıçak + ayar vidası	1
10101942	Kablo Sıyırıcı No. S 4-28 Spiral için yedek bıçak İç bıçak	1	10006926	No. 150/No. 200/No. 300 için yedek bıçak seti	1
10002962	Kablo Soyucu için yedek bıçak İç bıçak	1	10035161	Dış kılıf kesici No.25 için yedek bıçak Çift taraflı bıçak	1
10002680	No.200 için yedek bıçak İç bıçak	1	10058057	Kablo bıçağı 4-29 spiral için yedek bıçak	1
10000288	Yedek Bıçak Seti No. 5/ No. 6 2 bıçak + 1 vida	1	10039790	No. 16 için kancalı bıçak 1 kancalı bıçak 1 sürgü + 1 civata	1
10062071	Yedek Bıçak Seti No. 5 Pro	1	10051145	No.1 F Plus 6/4 için Modül uçları	6
10067899	Yedek Bıçak Seti No. 5 Solar Pro	1	10051147	No.1 F Plus 6,5/6,5 için Modül uçları	6
10018335	Yedek Bıçak Seti No. 7 Magic 2 bıçak + 4 vida	1	10055661	No.1 F Plus 6/4 için Modül uçları	6
10017069	Yedek Bıçak Seti No. 7-F 2 bıçak + 4 vida	1	10062264	LWL Fiber Tüp No. 2 için Modül uçları	1
10025713	Yedek Bıçak Seti No. 7 Solar	1	10062266	Profibus Soyucu No. 2 için Modül uçları	1

AKSESUARLAR

Ürün Kodu	Tanım	PU	Ürün Kodu	Tanım	PU
10100517	LED Lamba Kırmızı Şunlar için uygundur: No. 5, No. 5 Pro, No. 5 Solar Pro, No. 7 Magic, No. 7F, No.5 Klasik	1	10101331	3'lü Çene Seti MULTI Şunlar için uygundur: sıkma pensesi Multi veMC4	1
10101948	LED Lamba Siyah Şunlar için uygundur: No. 5, No. 5 Pro, No. 5 Solar Pro, No. 7 Magic, No. 7F, No.5 Klasik	1	10101327	3'lü Çene Seti ERGO Şunlar için uygundur: sıkma pensesi ERGO	1
10101299	MC4 Anahtar Seti 2'li Set	12			

ÜRÜN SUNUMU



Green Line standı

10062063



Tools sunum standı
yaklaşık 48 cm x 162 cm x 46 cm

10034642



Roll Up
yaklaşık 85 cm x 200 cm

10039134



Roll Up V1
DE/GB

10062471

Roll Up V2
DE/GB

10062472

LED-Lambalı Tools sunum standı

10037602

Yapıştırıcılar



Posterler



Köpük Ürün Standı (ürünsüz)
yaklaşık 20 cm x 21*/26* cm x 30 cm

10056646

Örnek: 12x Kablo sıyrıcı
*Ambalaj boyutuna göre farklılık gösterebilir



Köpük Ürün Standı (ürünsüz)
yaklaşık 15 cm x 23 cm x 30 cm

10056645

Örnek: 6x Kablo soyma aleti



Bu genel bakışta yer alan kablo türleri, aletlerimizin potansiyel kullanıcıları ile ilgili bir kılavuz sağlamak içindir. Elbette WEICON TOOLS farklı uygulamalarda benzer birçok kablo türü için de kullanılır.

Ayrıca uygulama önerileri malzeme, uygulama alanı ve çalışma aralığına bağlıdır. Kablo üreticilerinin kullandıkları farklı malzemelerden dolayı alet tavsiyelerimiz sadece bir öneri niteliğindedir!

KABLOLARA GENEL BAKIŞ

Kategori	Kablo	Enine kesit Örnek Tip	Tanım	Uygulama önerisi Sıyırma	Uygulama önerisi İzolasyon çıkarma
Kurulum Hatları (düz çizgiler)		 (N)YM	PVC - kaplamalı kablo	Tüm kablo soyucular, No. 13, No. 16, No. 100, No. 200, No. 400, No. 7 Magic	No. S 4-28 Multi, 4'ü 1 Arada Düz ve Yuvarlak Kablo Soyucu, No. 5 Pro, No. 5, No. 6, No. 7 Magic, No. 7-F, No. 16, No. 100, No. 400, No. 200
		 NHXMH	Halojen içermeyen kaplamalı kablo (PVC içermez)	Tüm kablo soyucular, No. 13, No. 16, No. 100, No. 200, No. 400, No. 7 Magic	No. S 4-28 Multi, 4'ü 1 Arada Düz ve Yuvarlak Kablo Soyucu, No. 5 Pro, No. 5, No. 6, No. 7 Magic, No. 7-F, No. 16, No. 100, No. 400, No. 200
		 N12XY	Kurulum hattı (beton boru)	Tüm kablo soyucular, No. 13, No. 16, No. 100, No. 200, No. 400, No. 7 Magic	No. S 4-28 Multi, 4'ü 1 Arada Düz ve Yuvarlak Kablo Soyucu, No. 5 Pro, No. 5, No. 6, No. 7 Magic, No. 7-F, No. 16, No. 100, No. 400, No. 200
		 H05V-U	Tek damarlı PVC kablo	---	No. S 4-28 Multi, 4'ü 1 Arada Düz ve Yuvarlak Kablo Soyucu, No. 5 Pro, No. 5, No. 6, No. 7 Magic, No. 7-F, No. 16, No. 100, No. 200, No. 400
		 H07V-R	Çok damarlı PVC kablo	---	No. S 4-28 Multi, 4'ü 1 Arada Düz ve Yuvarlak Kablo Soyucu, No. 5 Pro, No. 5, No. 6, No. 7 Magic, No. 7-F, No. 100
			İkili ve toprak yassı PVC Kablo	No. 7-F, 4'ü 1 Arada Düz ve Yuvarlak Kablo Soyucu	No. 7-F, 4'ü 1 Arada Düz ve Yuvarlak Kablo Soyucu
			Ortalama mekanik zorlamalara dayanımlı kauçuk yassı kablo	No. 7-F, 4'ü 1 Arada Düz ve Yuvarlak Kablo Soyucu	No. 7-F, 4'ü 1 Arada Düz ve Yuvarlak Kablo Soyucu
		 JB-Y(ST)Y	Yangın alarm sistemleri için kurulum kabloları	No. 2 Cat, No. 10, No. 30	No. 30
Kontrol kabloları ve elektronik kablolar (esnek çizgiler)		 H05W-F	Düşük mekanik zorlamalara dayanımlı PVC kablo	Tüm kablo soyucular (çalışma aralığı 4 mm'den sonra), No. 3, No. 200, No. 7 Magic	No. 2, No. 3, No. S 4-28 Multi, 4'ü 1 Arada Düz ve Yuvarlak Kablo Soyucu, No. 5 Pro, No. 5, No. 6, No. 7 Magic, No. 7-F, No. 16, No. 100, No. 200, No. 400
		 H05RR-F	Hafif mekanik zorlamalara dayanımlı kauçuk kablo	Tüm kablo soyucular, No. 7 Magic, No. 13, No. 16, No. 100, No. 200, No. 400	No. S 4-28 Multi, 4'ü 1 Arada Düz ve Yuvarlak Kablo Soyucu, No. 5 Pro, No. 5, No. 6, No. 7 Magic, No. 7-F, No. 16, No. 100, No. 200, No. 400
		 (N)FLGöu	Kauçuk kontrol kabloları	Tüm kablo soyucular, No. 7 Magic, No. 13, No. 16, No. 100, No. 200, No. 400	No. S 4-28 Multi, 4'ü 1 Arada Düz ve Yuvarlak Kablo Soyucu, No. 5 Pro, No. 5, No. 6, No. 7 Magic, No. 7-F, No. 16, No. 100, No. 200, No. 400
		 XYMM K3	Şantiye kullanımı için PVC kablo	Tüm kablo soyucular, No. 7 Magic, No. 13, No. 16, No. 100, No. 200, No. 400	No. S 4-28 Multi, 4'ü 1 Arada Düz ve Yuvarlak Kablo Soyucu, No. 5 Pro, No. 5, No. 6, No. 7 Magic, No. 7-F, No. 16, No. 100, No. 200, No. 400
			Yağa dayanıklı PVC kontrol kabloları	Tüm kablo soyucular, No. 7 Magic, No. 13, No. 16, No. 100, No. 200, No. 400	No. S 4-28 Multi, 4'ü 1 Arada Düz ve Yuvarlak Kablo Soyucu, No. 5 Pro, No. 5, No. 6, No. 7 Magic, No. 7-F, No. 16, No. 100, No. 200, No. 400
		 H05VV5-F	Yağa dayanıklı PVC kontrol kabloları	Tüm kablo soyucular, No. 7 Magic, No. 13, No. 16, No. 100, No. 200, No. 400	No. S 4-28 Multi, 4'ü 1 Arada Düz ve Yuvarlak Kablo Soyucu, No. 5 Pro, No. 5, No. 6, No. 7 Magic, No. 7-F, No. 16, No. 100, No. 200, No. 400
		 H05VV-F	Orta mekanik zorlamalara dayanımlı PVC kablo	Tüm kablo soyucular, No. 7 Magic, No. 13, No. 16, No. 100, No. 200, No. 400	No. S 4-28 Multi, 4'ü 1 Arada Düz ve Yuvarlak Kablo Soyucu, No. 5 Pro, No. 5, No. 6, No. 7 Magic, No. 7-F, No. 16, No. 100, No. 200, No. 400
		 H05V-K	İnce damarlı PVC kablo	---	No. S 4-28 Multi, 4'ü 1 Arada Düz ve Yuvarlak Kablo Soyucu, No. 5 Pro, No. 5, No. 6, No. 7 Magic, No. 7-F, No. 16, No. 100, No. 200, No. 300, No. 400, Hassas Sıyrıcı S/ESD
		 H07V-K	İnce damarlı iletken PVC kablo	---	No. S 4-28 Multi, 4'ü 1 Arada Düz ve Yuvarlak Kablo Soyucu, No. 5 Pro, No. 5, No. 6, No. 7 Magic, No. 7-F, No. 16, No. 100, No. 200, No. 300, No. 400, Hassas Sıyrıcı S/ESD
		 LFZ-XY	Özel PVC hoparlör kablosu	---	No. 7 Magic, No. 7-F, 4'ü 1 Arada Düz ve Yuvarlak Kablo Soyucu

Kategori	Kablo	Enine kesit Örnek Tip	Tanım	Uygulama önerisi Sıyırma	Uygulama önerisi İzolasyon çıkarma
Kontrol kabloları ve elektronik kablolar (esnek çizgiler)		 (H)03VH-H	PVC - ikili iletken	---	No. 7 Magic, No. 7-F, 4'ü 1 Arada Düz ve Yuvarlak Kablo Soyucu
		 H1Z2Z2-K	Solar kabloları	Mini-Solar No. 3, No. 7 Solar, No. 5 Solar Pro	Mini-Solar No. 3, No. 7 Solar, No. 5 Solar Pro
		 LiYY	Elektronik - kontrol hattı	No. 2 Cat, No. 10, No. 30	No. 30, Hassas Sıyrıcı S/ESD
		 SIF	Silikon - damarlı iletken	---	No. 2, No. 3
		 H07RN-F	Ağır kauçuk kablo hattı, ince	No. 13 Klasik	No. 5 Pro, No. 5, No. 16, No. 400, No.100
		 H07BQ-F	Poliüretan kablo ve kontrol hattı, ince	Kablo Soyucu No. 4-28 H, Kablo Bıçağı No. 4 - 29 Spiral, No. 13 Klasik	No. 5 Pro, No. 5, No. 16, No. 400
		 SIHF	Poliüretan kablo ve kontrol hattı, ince	No. 13, No. 13 Klasik, No. 16, Kablo Soyucu No. 4-28 H	No. 5 Pro, No. 5, No. 16, No. 400
Veri hattı fiber optik hat koaksiyel kablo		 RG 59 B/U	Yüksek frekanslı sinyal ve hat iletimi için kullanılan Koaksiyel kablo	No. 1, No. 2, No. 3, No. 100	No. 1, No. 2, No. 3, No. 100
		 2YALGY	Koaksiyel kablo (SAT-uyumlu)	No. 1, No. 2, No. 3, No. 100	No. 1, No. 2, No. 3, No. 100
			Veri hattı kabloları	No. 2 Cat, No. 10, No. 30	No. 30
			Profibus	Profibus Soyucu No. 2	---
		 LAN 200flex	Yerel ağları için folyo koruyuculu Patch kabloları	No. 2 Cat, No. 10, No. 30	No. 30
		 LAN 1000	Veri kabloları (Cat 7)	No. 2 Cat, No. 10, No. 30	No. 30
		 A-DQ(ZN)B2Y	Cam elyaf/Optik lif	Kablo Bıçağı No. 4 - 29 Spiral, No. S 4-28 Spiral, LWL Fiber Tüp No. 2 (özel tampon tüplerinden Fiber optik kablolar)	LWL Hassas Sıyrıcı S
Telekomünikasyon hattı		 YYSch	PVC izoleli haberleşme kabloları 0.6 mm telli	No. 7 Magic	No. 5 Pro, No. 5, No. 6, No. 7 Magic, No. 7-F, Hassas Sıyrıcı S/ESD
		 YR	PVC izoleli haberleşme kabloları 0.8 mm telli	No. 7 Magic	No. 5 Pro, No. 5, No. 6, No. 7 Magic, No. 7-F, Hassas Sıyrıcı S/ESD
		 F-vYAY	Haberleşme sistemleri için kurulum kabloları	No. 2 Cat, No. 10, No. 30	No. 30, Hassas Sıyrıcı S/ESD
		 JE-Y(STY) Bd	Endüstriyel elektronik için kurulum kabloları	No. 2 Cat, No. 10, No. 30	No. 30, Hassas Sıyrıcı S/ESD
Güç kablosu		 E-YY	Tek ve çok damarlı PVC izoleli yüksek akım kabloları	No. 25, No. 1000	---
		 E-AYY	Alüminyum iletkenli PVC izoleli kablolar	No. 25, No. 1000	---



Yüzeylerin İşlem Öncesi ve Sonrası

Primer M 100	25 ml	Metaller, plastikler, laklı yüzeyler gibi emici olmayan yüzeylerin yapışması için ön işlem	10061187
	250 ml		10033067
Primer K 200	25 ml	Elastomerlerin (ör; EPDM) yanı sıra emici olmayan yüzeyler ve plastik yüzeylerin ön işlemleri için	10061200
	250 ml		10033068
Primer S 300	25 ml	Gözenekli ve emici arka plan ön işlemleri	10061213
	250 ml		10023568
Primer P 400	25 ml	Polyolefin ön işlemleri için; TPE, PE, PP ve zor yapışan Elastomerler için	10061226
	250 ml		10033070
Primer E 500	25 ml	Silikonlar için özel- uygulama öncesi emici olmayan yüzeyleri yapıştırılmaya uygun hale getirmek için kullanılır, örn.: Alüminyum, çelik, paslanmaz çelik, pirinç, bakır, çinko, kalay ve emaye, seramik, cam ve ABS, sert PVC, PA 6.6 ve CTP gibi plastikler.	10061238
	250 ml		10035220
1K Primer G	50 ml	Poliüretanlar için çift komponentli özel astar.	10104608
Aktivatör Temizleyici	400 ml	Temizleyici ve astar tek bir üründedir. Yapıştırma yüzeylerinin ön işlemleri için.	10062859
Düzeltilme malzemesi	500 ml	Düzeltilme Malzemesi, Silikonlar, MS polimerler, Poliüretan v.b. gibi çok sayıda WEICON elastik yapıştırıcı ve sızdırmazlık malzemesinin uygulama aşamasında sertleşme öncesi kolay ve temiz bir şekilde düzeltilmeleri için kullanılan, iyonik olmayan yüzey aktivatörlerinden oluşan şeffaf bir karışımdır.	10038838
	5 L		10039360
Aktivatör için RK-1300 ve RK-1500	100 ml	İşleme için aktivatör (100 ml pompalı püskürtücü veya 1 l şişe) RK kartuşları veya büyük kaplar.	10000128
	1 L		10000131
CA Polyolefinler için Primer	10 ml	WEICON Contact Siyanoakriyatlar ile kombine edilmiş polyolefinlerin yapışması için ön işlem.	10000275
	100 ml		10000278
	1 L		10000279
CA-Aktivatör Spreyi	150 ml	WEICON Contact Siyanoakriyat Yapıştırıcıların sertleşme süresini hızlandırır.	10033730
	1 L		10002852
CA-Aktivatör Spreyi AC	150 ml	Siyanoakriyat yapıştırıcılar için aseton bazlı sertleşme hızlandırıcı Spreydir. Az solma olur ve böylece daha temiz ve optik olarak düzgün bağlantılar oluşur. Özellikle yüksek viskoziteli büyük katman genişlikleri için uygundur.	10065811
	1 L		10025897
CA Sökücü	30 ml	Her türlü Siyanoakriyat yapıştırıcıları çıkarmak için. Metal parçaların temizliğinde kullanılır, Araçlar ve birçok farklı Siyanoakriyat yapıştırıcılarla yapılan yüzey işlemleriyle iletişime geçer.	10051358
CA-Aktivatör Sprey PS	150 ml	WEICON Siyanoakriyat Yapıştırıcılar için heptan bazlı, pompa püskürtme başlıklı kurlenme hızlandırıcı, yapıştırılacak yüzeylerin nemlendirilmesi için kullanılır.	10065735

Yardımcı Ürünler ve Aksesuarlar



Yüzeylerin İşlem Öncesi ve Sonrası

Yüzey- Temizleyici	150 ml	WEICON Yüzey Temizleyicisi WEICON Yapıştırıcılar ve Sızdırmazlık Malzemeleri ile birleştirilecek veya yapıştırılacak yüzeylerin temizlenmesi ve yağlarından arındırılması için kullanılır.	10024317
	400 ml		10028485
	1 L		10025301
	5 L		10025288
	10 L		10025292
	28 L		10053467
Aktivatör F Sprey	200 ml		10021433
Aktivatör F sıvı	1 L	Alüminyum, paslanmaz çelik, çinko, krom gibi pasif yüzeyleri aktive etmek için.	10007773
Kalıp ayırıcı mumu P 500	500 g	Kalıp ayırıcı mumu P 500 mumla kaplı zeminlerde epoksi reçineler ve Poliüretanlar için bir ayırıcıdır. Özellikle pürüzsüz ve/veya gözenekli yüzeylerdeki ayırma işlemleri için uygundur.	10026171
Kalıp ayırıcı sıvı F 1000	1 L	Sıvı F 1000 mumla kaplı zeminlerde epoksi reçineler ve poliüretanlar için bir ayırıcıdır. Özellikle pürüzsüz ve absorbe etmeyen yüzeylerdeki ayırma işlemleri için uygundur.	10026167



Karıştırma ve Dozajlama Sistemleri

Dozaj Tabancası D 50 10:1		Easy-Mix PE-PP 45 için uygun.	10059295
Manuel Dağıtıcı	1:1/2:1	Easy-Mix ürünleri için 50 ml kartuşta uygulama yardımcısı. Karışım oranları 1:1 ve 2:1 için kartuşlar	10101999
	10:1	Easy-Mix ürünleri için 50 ml kartuşta uygulama yardımcısı. Karışım oranları 1:10 için kartuşlar.	10102860
Karıştırma ucu 10:1 B	10 g	VA 2407 10 g için uygun.	10063091
	50 g	Easy Mix PE-PP 45 için uygun.	10023115
Easy-Mix El Tabancası D 50	1:1	Tüm Easy-Mix tipleri ve PE-PP için uygundur. VA 2407 için uygun değildir	10005237
	2:1	Tüm Easy-Mix tipleri ve PE-PP için uygundur. VA 2407 için uygun değildir	
Piston	1:1, 2:1	Easy-Mix D50 Dozaj Tabancasını Easy-Mix PE-PP 45'ye uyarlamak için	10022280
	10:1	Easy-Mix D50 Dozaj Tabancasını Easy-Mix PE-PP 45'ye uyarlamak için	10023341
Karıştırma Ucu Quadro B		Şu ürünlere uygundur: Plastic-Bond, Easy-Mix RK-7000, RK-7100, RK-7100 siyah, RK-7200, RK-7300	10029793
Karıştırma Ucu Quadro A		Şu ürünlere uygundur: Epoksi Dakikalık Yapıştırıcı, Alüminyum Dakikalık Yapıştırıcı, Plastic-Bond Easy-Mix: PU 90, Easy-Mix PU 240, PU Kristall, S 50, S 50 sarı, N 50, N 5000	10005236
Karıştırma Ucu Helix B		Easy-Mix PE-PP 50 için uygun	10030395
Karıştırma Ucu Helix A		Şu ürünlere uygundur: Easy-Mix HT 180, Easy-Mix HT 250, Easy-Mix Metal	10026925
Fiber Kumaş		Pek çok onarım ve bakım işlerinde WEICON epoksi reçinelerinin yapışma ve basınç dayanımını iyileştirir	10000913
Enjeksiyon sistem seti		Köprüler, sütunlar, makineler ve sistemler üzerinde boşluk dengeleme sisteminde kullanılır boşluk telafi ürünleri (WEICON plastik çelik). Enjeksiyon paketleyici seti bir Dişli nozul R1 / 4 "-8 PA6, bir metre PE 10 x 8 mm hortum ve bir hortum tapası PE. Enjeksiyon paketleyicileri 50 x 30 x 10 mm ve 50 x 25 x 25 mm boyutlarında mevcuttur.	10057667
		Enjeksiyon tutucu/Düz	10057731
		Enjeksiyon tutucu/Dikdörtgen	10057730
İşleme malası	küçük (20,5 cm)	Üniversal kullanım için, ör; iki bileşenli yapıştırıcı işlemi, epoksi macun uygulamaları, yapıştırıcı artık temizlemesi ve Diğerleri. İki farklı boyutta mevcuttur.	10010887
	büyük (25,5 cm)		10022562
Universal Spatula beyaz		Çeşitli leke ve kalıntıların özenle temizlenmesi için özel spatula. Kullanım için Gıda Endüstrisi uygun.	10039185
Kontur Spatulası Flexy		2K yapıştırıcıların kaplanması ve işlenmesi gibi çok yönlü kullanım imkanı. Spatula, yapıştırıcıları büyük ve küçük yüzeylere uygulamak için idealdir. Spatula aşınmaya dayanıklı poliamiddan yapılmıştır.	10010066
Karıştırma çubuğu (paslanmaz çelik)		Karıştırma çubuğu (paslanmaz çelik)	10001978
Double Nozzle		Ulaşılması zor yerlerde hassas dozajlama için çok işlevli püskürtme başlığı. 40'tan fazla WEICON spreyi için uygundur	10044969
Dozaj Ucu Tipo A		WEICON Easy-Mix türleri için, daha doğru dağıtım için (HT 180, RK-7300 ve PE-PP hariç) ve WEICON Contact'ın hassas, titiz ve ekonomik uygulaması için	10068261
Dozaj Ucu boyut 0		Kesin, ekonomik ve noktadan noktaya WEICON Contact Yapıştırıcı uygulamaları için.	10068262
Dozaj Ucu L boyut 1		Kesin, ekonomik ve noktadan noktaya WEICONLOCK Yapıştırıcı uygulamaları için.	10001256

Yardımcı Ürünler ve Aksesuarlar

Karıştırma ve Dozajlama Sistemleri

Kartuş Gun "Standard"	Düşük ve orta viskozite yapıştırıcılar için. 310 ml'ye kadar standart kartuşlar için uygundur.	10000441	
Kartuş Gun "Özel"	Profesyonel kalite. Orta ve yüksek viskozite yapıştırıcılar için tavsiye edilir. 310 ml'ye kadar standart kartuşlar için uygundur.	10020751	
PNömatik Kartuş Tabancası	Düşük ve orta viskoziteli malzemeler (310 ml kartuş) için. 6.8 bar çalışma basıncında 1.45 kN itme gücü.	10033114	
El tabancası 2K 10:1	2 bileşenli 540 g kartuş için önerilir	10057514	
Karıştırma ucu MFHX	Üretan 85 ve Üretan SF (540 g kartuş) için uygundur	10057191	
Kartuş bıçağı	Kartuş nozulların dikey ve pahlı kesimlerinin yanı sıra plastik kartuş kapaklarının problemsiz ve güvenli kesimleri için.	10022061	
Özel karıştırma Ucu	Flex 310 M 2 K hızlı sertleşmesi için.	10027692	
V - Tip Ucu	Tüm bir bileşenli standart kartuşlar için.	10025241	
Primer Fırçası	WEICON Primer uygulaması için.	10032350	
Presspack dozaj ucu	WEICON ürünleri için dozajlama ucu. Plast-o-Seal, Flex + bond, Black-Bir pres paketinde sızdırmazlık, tutukluk önleme	10045037	
Presspack Ergo Connect	Ergo Connect: WEICON Presspack ürünleri için ergonomik dozajlama ucu. Optimize edilmiş açısız geometri sayesinde yorulmadan çalışma. Çift diş, 180 ° uygulama yarıçapı sağlar. WEICON dozajlama ucu ve fırça ucu ile uyumludur.	10060345	
Pompalı Sprey WPS 1500	Pek çok WEICON sıvılar için tekrar doldurulabilir Pompalı Sprey.	10016002	
Uzatma parçası WPS 1500	0,8 mm nozul ile 30 cm plastik uzama (plastik).	10016213	
Viton sızdırmazlık takımı	WPS 1500 V pompalı püskürtücü için Viton sızdırmazlık seti	10023969	
WSD 400 Basınçlı Havalı Sprey Kutusu	Basınçlı Havalı Sprey Kutusu - tekrar doldurulabilir.	10009301	
WSD 400 Sprey vana seti	Vana Seti (dört farlı daldırma tüp ile vana ve küresel vana)	10009303	
WSD 400 Adaptörü	WSD 400 için basınçlı hava doldurmak için adaptör.	10000393	
El - Spreyi	Solventsiz ve mineral yağlı tüm WEICON Aktif Sıvı Maddeler için.	10000401	
El - Spreyi "özel"	WEICON Temizleyici S, Fren Temizleyici ve Pas Sökücü için.	10000402	
Bidonlar için ayarlama vanası	5 ve 10 L 28 L	Bidon'dan dökülen sıvı WEICON malzemelerinin tam dozajını elde etmek için kullanılır	10000398
Presspack Brush Top	Anti Seize için WEICON sıkıştırılmış paket fırça eki (düz)	10045486	
Uzun Fırça 35, CA	Viskoz malzemeler için 46 mm doğal kıllı fırça	10065455	
Kısa Fırça 35, Plastik Metal	Sıvı malzemeler için 24 mm doğal kıllı fırça	10059417	
Kısa Fırça 60, Plastik Metal	Sıvı malzemeler için 24 mm doğal kıllı fırça	10068373	
Green Tube* Kapaklı boş kartuş kovası	-	10104446	
Green Tube* Klipsli Uç	-	10101992	

* geleneksel plastik kartuşlarla karşılaştırıldığında %80 daha az plastik



Sunum ve köpük standları

Ekipman önerisi. Görüntü sunumları ürünsüz olmaktadır.

WEICON TOOLS
No 1 in Form & Funktion

Green Line®
%97'ye varan yenilenebilir malzemelerden
üretilmiş kablo soyma aletleri

Green Tube®

Çelenkesel plastik kartuşlarla karşılaştırıldığında
%80
DAHA AZ
PLASTİK



Zemin standı üniversal
yaklaşık. 39 cm x 48 cm x 180 cm

10048664



Green Line standı
yaklaşık 50,5 cm x 233 cm

10062063



Green Tube standı
yaklaşık. 62,2 cm x 212 cm

10105440



WEICONLOCK
30 x 50 ml oval

10031334



WEICONLOCK
50 ml yarım oval

10049506



CA 30 g/WEICONLOCK 20 ml
yarım oval

10049503



Kartuş 310 ml
yarım oval

10049502



Mini tüp çantası 85 ml
dikdörtgen

10101788

Ürün Sunumu



Tools sunum standı

yaklaşık 48 cm x 162 cm x 46 cm

10034642

LED-Lambalı Tools sunum standı

10037602

Tezgah standları



Tezgah standları

yaklaşık 20,5 cm x 48,7 cm x 35 cm

500 ml Spray 10036464
400 ml Spray 10034409

İçerik 400 ml

Multi Köpük Sprey 10034614
Citrus-Temizleyici 10034613
AT-44 10034612
W 44 T 10034611
Yüzey Temizleyici 10034610
Silikon-Sprey 10034609
Çinko Sprey özel açık 10034608
Pas Dönüştürücü 10049832

İçerik 500 ml

W 44 T 10045852
Endüstriyel Temizleyici 10056600
Temizleyici Sprey 10039890



Satış standı çift şırınga 12 adet

yaklaşık 20 cm x 15 cm x 3 cm

10102032

Satış standı çift şırınga 24 adet

yaklaşık 30 cm x 20 cm x 3 cm

10102033

Roll-Up

yaklaşık 85 cm x 200 cm



Roll Up WEICON Chemie

10026739



Roll Up WEICON TOOLS

10039134



Roll Up V1 DE/GB

10062471



Roll Up V2 DE/GB

10062472

Satışa yardımcı malzemeler



Broşür standı ve raflar için köpük stantlar



Ekipman önerisi. Görüntü sunumları ürünsüz olmaktadır.

Döküman
merkezimiz



Ürün Sunumu

Uygulama alanları

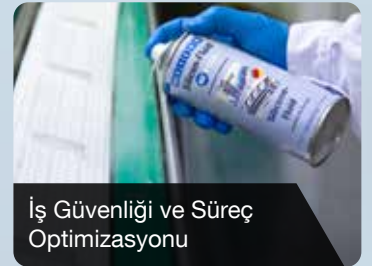

ÖDÜLLER | SERTİFİKALAR

Mükemmel kalite, teknoloji, güvenlik, hizmet
ve olağanüstü bir işveren - bizi farklı kılan da bu!



Orta ölçekli şirketler arasında en iyi işveren | TÜV Rheinland | ISEGA | NSF | DNV | ISSA | IMPA | TÜV Nord | DVGW |
BAM | Bundespreis 2000 | AGA | 2021 yılının tedarikçisi |
Su ile temas halinde hijyenik değerlendirme | WRAS | ABS | RINA | VDI | MED



WEICON Plastik Metal RFC ile petrol kulesi taşımaları emniyete almak için, off-shore sektöründe ekstrem gereklilikler için özellikle geliştirilmiş tip.

1.500 – 2.000 kg WEICON Plastik Metal RFC her taşıma işi için kullanılır.

Bir Petrol Kulesinin Taşması

önceki çözüm:

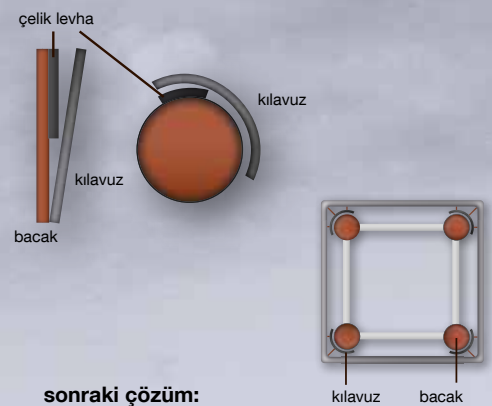

sonraki çözüm:

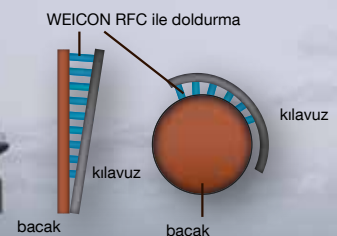

Urkunde

WEICON Plastik Metal RFC ile petrol kulesi taşımaları emniyete almak için, off-shore sektöründe ekstrem gereklilikler için özellikle geliştirilmiş tip.



TÜM ALANLAR İÇİN

WEICON ÇÖZÜMLERİ

WEICON

SOLUTIONS

Uygulama sorularınızın
doğru cevabını bulun

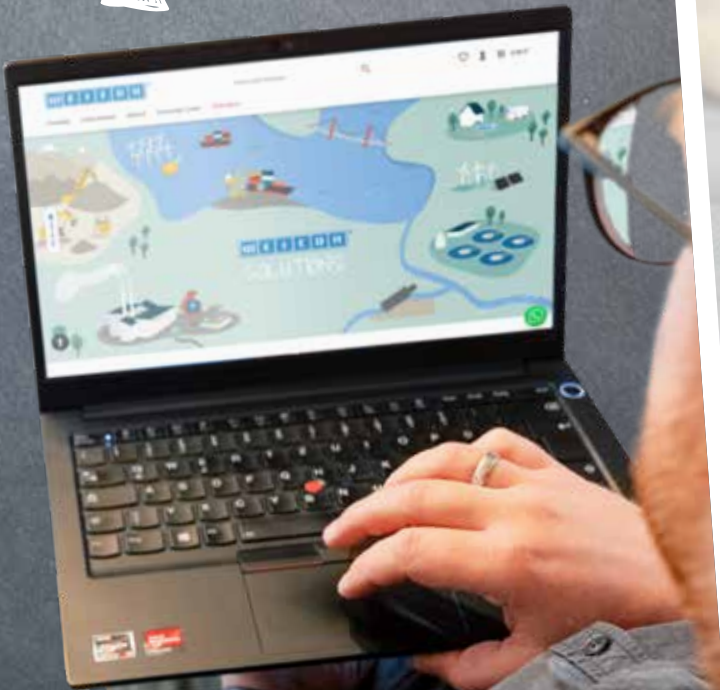

Ürün yelpazemiz çok geniştir. Bu nedenle uygulamanız için doğru ürünü bulmak zor olabilir. Tam olarak neye bakacağınızı bilmiyorsanız, ürün bulucumuz size yardımcı olabilir.

Hemen deneyin!





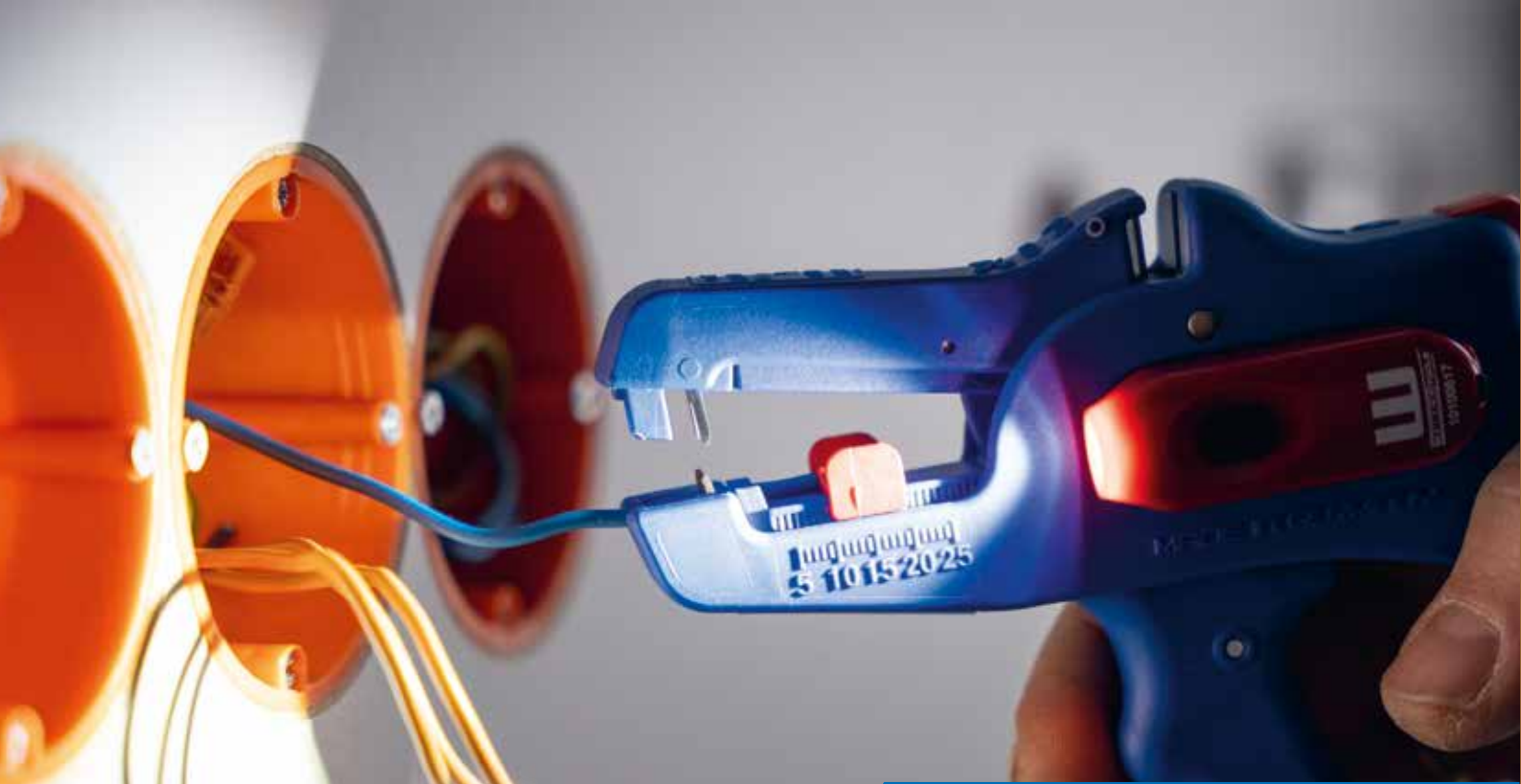

WEICON®

WEICON TOOLS®

No.1 in Form & Funktion

 WEICON GmbH & Co. KG
(Headquarters)
Germany
phone +49 (0) 251 9322 0
info@weicon.de

 WEICON Middle East L.L.C.
United Arab Emirates
phone +971 4 880 25 05
info@weicon.ae

 WEICON Inc.
Canada
phone +1 877 620 8889
info@weicon.ca
www.weicon.ca

 WEICON Kimya Sanayi Tic. Ltd. Şti.
Türkiye
phone +90 (0) 212 465 33 65
info@weicon.com.tr
www.weicon.com.tr

 WEICON Romania SRL
Romania
phone +40 (0) 3 65 730 763
office@weicon.com

 WEICON Production GmbH
Germany
phone +49 (0) 251 9322 500
production@weicon.de

 WEICON SA (Pty) Ltd
South Africa
phone +27 (0) 21 709 0088
info@weicon.co.za

 WEICON South East Asia Pte Ltd
Singapore
phone (+65) 6710 7671
info@weicon.com.sg

 WEICON Czech Republic s.r.o.
Czech Republic
phone +42 (0) 417 533 013
info@weicon.cz

 WEICON Ibérica S.L.
Spain
phone +34 (0) 914 7997 34
info@weicon.es

www.weicon.com.tr

 WEICON Italia S.r.L.
Italy
phone +39 010 2924 871
info@weicon.it

 WEICON Colombia S.A.S
Colombia
phone +57 310 837 37 99
info@weicon.co

 WEICON Australia Pty Ltd
Australia
phone +61 (0) 452 553 384
info@weicon.com.au